

## ДОГОВОР

№ 14-343/25.08.2017

Днес, 25.08. 2017 година, в град София, България, между:

(1). „ЧЕЗ РАЗПРЕДЕЛЕНИЕ БЪЛГАРИЯ“ АД, със седалище и адрес на управление: Република България, гр. София 1784, Столична община, район „Младост“, бул. „Цариградско шосе“ № 159, БенчМарк Бизнес Център, вписано в Търговския регистър при Агенцията по вписванията с ЕИК: 130277958, представлявано от Виктор Любомиров Станислав - член на УС – упълномощен член на УС на дружеството, наричано за краткост „ВЪЗЛОЖИТЕЛ“, от една страна

(2). „ИНЖКОНСУЛТ“ ЕООД, със седалище и адрес на управление: Република България, гр. Варна 9010, ж.к. Бриз, ул. „Николай Коларов“ № 3, вписано в Търговския регистър при Агенция по вписванията с ЕИК: 130083729, представлявано от Тома Росенов Колелиев – Управител, наричано за краткост „ИЗПЪЛНИТЕЛ“, от друга страна,

в резултат на проведена открита процедура по реда на Закона за обществените поръчки (ЗОП), за възлагане на обществена поръчка с идентификационен № PPD 17-005 и предмет: „Доставка на специализирана техника за нуждите на „ЧЕЗ Разпределение България“ АД“, Обособена позиция 6: „Доставка на мини багери“, на основание чл. 112 от ЗОП във връзка с Решение по чл. 112 ал. 3 от ЗОП, материализирано в т. 7 от протокол No.392 от 12.07.17 на Управителния съвет на „ЧЕЗ РАЗПРЕДЕЛЕНИЕ БЪЛГАРИЯ“ АД и след представяне на гаранция за изпълнение, се сключи настоящият договор (по-нататък за краткост „Договора“), по силата на който страните се споразумяха за следното:

### 1. ПРЕДМЕТ НА ДОГОВОРА

1.1. Съгласно условията на този Договор, ИЗПЪЛНИТЕЛЯТ се задължава да достави и продаде, а ВЪЗЛОЖИТЕЛЯТ да приеме и купи мини багери, отговарящи на цените, количествата и техническата спецификация от Приложение № 1, представляващо неразделна част от настоящия Договор, които за краткост по-долу ще бъдат наричани „Стока“. Стоката трябва да бъде доставена и предадена с всички придружаващи документи, посочени в т. 5.3 по-долу.

1.2. Стоката, предмет на настоящия Договор се поръчва от ВЪЗЛОЖИТЕЛЯ писмено и се приема с двустранно подписан от страните приемно-предавателен протокол, като собствеността и риска от погиването и повреждането на стоката преминава върху ВЪЗЛОЖИТЕЛЯ от датата на подписването на приемно-предавателния протокол. Стоката се доставя от и за сметка на ИЗПЪЛНИТЕЛЯ на място при ВЪЗЛОЖИТЕЛЯ, а именно негова работна площадка на адрес: Република България, град София, ул. „Гинци“ № 32 (по-нататък за краткост „Място на доставка“).

1.3. Доставените мини багери трябва да са фабрично нови, неупотребявани, произведени не по-рано от 6 месеца от датата на изпратената поръчка за тяхната доставка по предмета на Договора и да са напълно окомплектовани - готови за експлоатация.

1.4. ВЪЗЛОЖИТЕЛЯТ има право да поръчва допълнителни количества от Стоката по предмета на настоящия Договор, в рамките на срока по т. 4.2 по-долу, като основните и допълнителни доставки по настоящата точка не могат да надвишават сумарно максималната стойност на Договора, определена в т. 2.4. по-долу. В тези случаи ВЪЗЛОЖИТЕЛЯТ изпраща на ИЗПЪЛНИТЕЛЯ писмена поръчка за доставка, в която се посочва допълнителното количество Стока и мястото за доставка. Поръчката по настоящата точка се изпълнява от ИЗПЪЛНИТЕЛЯ за цената и в сроковете, посочени в Договора.

1.5. ИЗПЪЛНИТЕЛЯТ извършва инструктаж за работа с доставената специализирана техника - мини багери на служители на ВЪЗЛОЖИТЕЛЯ. Срок за провеждане на инструктажа – до 15 (петнадесет) работни дни след датата на доставка.

### 2. ЦЕНА И НАЧИН НА ПЛАЩАНЕ

2.1. Общата цена за доставка на прогнозните количества от мини багерите, предмет на настоящия Договор, определена като произведение от прогнозните количества и единичната цена от Приложение № 1 към договора, е в размер на 936 000.00 (деветстотин тридесет и шест

*Симона Иванова*  
22.08.2017

*Томас Колелиев*

хиляди) лева без ДДС. В случай, че **ВЪЗЛОЖИТЕЛЯТ** се възползва от услугата по регистрацията в КАТ или в ГД „ИДТН“ или за провеждане на първоначален технически преглед на СПО (когато е приложимо), то към общата цена на Договора се добавя стойността на законоустановените такси за регистрация или преглед, които се установяват по размер въз основа на надлежни писмени документи и за които **ИЗПЪЛНИТЕЛЯТ** представя на **ВЪЗЛОЖИТЕЛЯ** надлежни разходно-оправдателни документи, издадени на името на **ВЪЗЛОЖИТЕЛЯ**.

**2.2.** При своевременно и надлежно изпълнение на предмета на Договора **ВЪЗЛОЖИТЕЛЯТ** заплаща на **ИЗПЪЛНИТЕЛЯ** поръчаната, реално доставена и приетата по реда на т. 1.2. Стока, в лева, без ДДС, съгласно цените от **Приложение № 1**. Цените са определени до франко място на доставка, определено в т. 1.2 по-горе, като в тях се включват всички разходи: такси, мита, транспортни разходи, както и всички други съпътстващи изпълнението разходи за сметка на **ИЗПЪЛНИТЕЛЯ**, с изключение на законоустановените такси по предходната т. 2.1. за регистрация в КАТ или в ГД „ИДТН“ или за провеждане на първоначален технически преглед на СПО (ако е необходимо), които са за сметка на **ВЪЗЛОЖИТЕЛЯ**. При фактурирането се начислява дължимият в момента ДДС според законодателството на Република България.

**2.3.** **ВЪЗЛОЖИТЕЛЯТ** заплаща поръчаната, реално доставена и приета стока чрез банкови преводи, в срок до **60 (шестдесет) календарни дни**, считано от датата на представяне на оригинална фактура, приемно-предавателен протокол за извършената доставка и документите, посочени в т. 5.3. по-долу, по банкова сметка на **ИЗПЪЛНИТЕЛЯ**, както следва: **Банка ДСК – гр. Варна, BIC: STSABGSF, IBAN: BG31STSA93000014415672**

**2.4.** Всички доставки по предмета на този Договор, в това число основните, на прогнозните количества от Стоката, предвидени в документацията за участие в обществената поръчка и допълнителните (които евентуално **ВЪЗЛОЖИТЕЛЯ** може да направи) съгласно т. 1.4 по-горе, не могат да надвишават **максималната стойност на договора, която е в размер на 1 000 000.00 (един милион) лева без ДДС**. При достигане на максималната стойност на Договора по тази точка, Договорът се прекратява автоматично без да е необходимо уведомление или предизвестие на която и да е от страните до другата страна, независимо от това, дали срокът на Договора по т. 4.2 по-долу е изтекъл или не.

### **3. ГАРАНЦИЯ ЗА ИЗПЪЛНЕНИЕ**

**3.1.** При подписване на Договора **ИЗПЪЛНИТЕЛЯТ** представя в полза на **ВЪЗЛОЖИТЕЛЯ** гаранция за изпълнение в размер на **5%** от максималната стойност на Договора, определена в т. 2.4 по-горе, или сума в размер на **50 000.00 (петдесет хиляди) лева**. Гаранцията за изпълнение се представя в една от формите, предвидени в чл. 111, ал. 5 от ЗОП, по избор на **ИЗПЪЛНИТЕЛЯ**.

**3.2.** Гаранцията за изпълнение ще служи за общо обезпечение и ще компенсира **ВЪЗЛОЖИТЕЛЯ** за всякакви вреди и всякакви загуби по причина неизпълнение или забава за изпълнение на задължения по Договора от страна на **ИЗПЪЛНИТЕЛЯ**, както и за произтичащите от тях неустойки, санкции и обезщетения.

**3.3.** Гаранцията за изпълнение ще бъде освободена от **ВЪЗЛОЖИТЕЛЯ** и върната на **ИЗПЪЛНИТЕЛЯ** в срок до **30 дни** след изтичане срока на Договора или след прекратяването му на друго основание, което не се дължи на вина на **ИЗПЪЛНИТЕЛЯ**, като **ВЪЗЛОЖИТЕЛЯ** връща гаранцията след приспадане от нейната стойност на всички санкции и неустойки, които са възникнали в негова полза по повод изпълнението на Договора (ако има такива).

### **4. СРОКОВЕ**

**4.1.** Срокът за доставка на Стоката по предмета на Договора по конкретна поръчка на **ВЪЗЛОЖИТЕЛЯ** е до **70 (седемдесет) календарни дни**, считано от датата на подаване на писмената поръчка от страна на **ВЪЗЛОЖИТЕЛЯ**.

**4.2.** Настоящият Договор се сключва за срок от **24 (двадесет и четири) месеца**, считано от датата на неговото подписване от страните или до достигане на максималната му стойност, определена в т. 2.4 по-горе, в зависимост от това, кое от така посочените обстоятелства ще настъпи първо по време. При настъпване на крайния срок на действие на Договора, определен в тази точка, същият се прекратява автоматично без да е необходимо предизвестие или уведомление на която и да е от страните до другата страна, независимо от това, дали максималната стойност на Договора, определена в т. 2.4 по-горе е изчерпана или не.

### **5. ПРИЕМАНЕ И ПРЕДАВАНЕ**

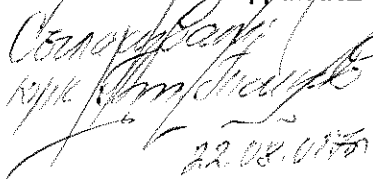
  
22.08.0175



5.1. Предаването респективно приемането на Стоката по предмета на Договора ще се извършва на мястото на доставка, на адреса, определен в т. 1.2 по-горе, в присъствието на представители на двете страни по Договора, които ще съставят и подписват приемно-предавателен протокол съгласно т. 1.2.

5.1.1. **ИЗПЪЛНИТЕЛЯТ** уведомява **ВЪЗЛОЖИТЕЛЯ** за датата на която ще се извърши доставката на стоката **3 /три/ работни дни** предварително. Ако **ИЗПЪЛНИТЕЛЯТ** не уведоми **ВЪЗЛОЖИТЕЛЯ** за датата на доставка в срока по предходното изречение, **ВЪЗЛОЖИТЕЛЯТ** се освобождава от забава за приемане на Стоката, ако евентуално възникнат пречки за приемането ѝ на съответната дата на доставка.

5.2. В приемно-предавателния протокол се описва окомплектовката, вида и наличието на видими (явни) недостатъци на Стоката, ако има такива. Приемно-предавателният протокол трябва да съдържа опис на всички документи от т. 5.3. по-долу.

5.3. **ИЗПЪЛНИТЕЛЯТ** е длъжен да предаде Стоката в съответствие с реда посочен в т. 1.2, т. 5.1 и т. 5.1.1 на Договора, във вид и качество, отговарящи на съответните стандарти (спецификации) и на условията и изискванията от **Приложение № 1**, както и да я окомплектова със следните документи:

а) Ръководство за експлоатация на български език, сервисна книжка, ревизионна книжка и документ за гаранция;

б) Документи за регистрация в КАТ. Регистрацията се извършва от **ИЗПЪЛНИТЕЛЯ** за сметка на **ВЪЗЛОЖИТЕЛЯ**, като за целта **ВЪЗЛОЖИТЕЛЯТ** издава и предоставя необходимите пълномощни в полза на съответния представител на **ИЗПЪЛНИТЕЛЯ**, който ще извършва регистрацията (когато е приложимо);

в) Документи за регистрация пред органите за технически надзор ГЛАВНА ДИРЕКЦИЯ "ИНСПЕКЦИЯ ЗА ДЪРЖАВЕН ТЕХНИЧЕСКИ НАДЗОР" (ГД "ИДТН"), част от Държавната агенция за метрологичен и технически надзор (ДАМТН). Регистрацията се извършва от **ИЗПЪЛНИТЕЛЯ** за сметка на **ВЪЗЛОЖИТЕЛЯ**, като за целта **ВЪЗЛОЖИТЕЛЯТ** издава и предоставя необходимите пълномощни в полза на съответния представител на **ИЗПЪЛНИТЕЛЯ**, който ще извършва регистрацията (когато е приложимо);;

г) Документи за извършен първоначален технически преглед на СПО. Техническият преглед се извършва от **ИЗПЪЛНИТЕЛЯ** за сметка на **ВЪЗЛОЖИТЕЛЯ**, като за целта **ВЪЗЛОЖИТЕЛЯТ** издава и предоставя необходимите пълномощни в полза на съответния представител на **ИЗПЪЛНИТЕЛЯ** за извършването на прегледа (когато е приложимо);;

д) инструкции, относно задълженията на **ВЪЗЛОЖИТЕЛЯ**, като собственик, за поддръжката и сервиса на стоката.

Техническата документацията за Стоката трябва да бъде на български език, а ако е на чужд език – и в превод на български език, и да е придружена с едно копие на оригинала.

5.4. При установяване на недостатъци при приемане на стоката **ВЪЗЛОЖИТЕЛЯТ** има право:

а) да иска замяна на дефектната и/или неотговаряща на изискванията Стока с нова за сметка на **ИЗПЪЛНИТЕЛЯ**;

б) да откаже да приеме Стоката и/или да върне приетата, но дефектна и/или неотговаряща на изискванията Стока и съответно да не я заплати, а ако вече я е заплатил, да иска обратно платената цена.

## 6. ГАРАНЦИИ И КАЧЕСТВО. ГАРАНЦИОННА ПОДДРЪЖКА

6.1. **ИЗПЪЛНИТЕЛЯТ** гарантира, че доставената Стока е фабрично нова, неизползвана, последен или сега използван модел, произведена не по-рано от **6 месеца** от датата на изпратената поръчка за нейната доставка и отговаряща на техническата спецификация от **Приложение № 1** към настоящия Договор. **ИЗПЪЛНИТЕЛЯТ** гарантира също, че доставената по този Договор Стока няма дефекти от някакво действие или пропуск на **ИЗПЪЛНИТЕЛЯ**, които могат да се проявят при нормално използване на доставените Стоки при условията на страната – краен получател.

6.2. Сервизното обслужване на Стоката в гаранционния период по този Договор се извършва в посочените от **ИЗПЪЛНИТЕЛЯ** сервизи в страната, описани в **Приложение № 4** към Договора. В случай на промяна на сервизните бази **ИЗПЪЛНИТЕЛЯТ** е длъжен да уведоми **ВЪЗЛОЖИТЕЛЯ** в срок до **5 (пет) работни дни** за настъпилата промяна.

6.3. Срокът за отстраняване на неизправности и ремонти на мини багер е до **5 работни дни**. В случай когато срока за ремонт (до 5 работни дни) се просрочи, **ИЗПЪЛНИТЕЛЯТ** е длъжен да предостави безвъзмездно на **ВЪЗЛОЖИТЕЛЯ** заместващ мини багер, сходен клас, до отстраняването на повредата.

Стефан Стефанов  
22.08.2017.

Стефан

**6.4.** Гаранционните срокове, които се отнасят за Стоката по предмета на Договора, са както следва:

**6.4.1.** Стандартна гаранция на мини багер - **36 месеца**;

Съответният гаранционен срок по настоящата точка, започва да тече от датата на двустранно подписания приемно-предавателен протокол по т. 1.2 по-горе, за приемане на Стоката в мястото на доставка. Условието на гаранционно обслужване са съгласно настоящия раздел 6.

**6.5.** Сервизното обслужване на Стоката в гаранционния период се извършва от името и за сметка на **ИЗПЪЛНИТЕЛЯ** в посочени от него сервизи съгласно **Приложение № 4**.

**6.6.** **ВЪЗЛОЖИТЕЛЯТ** е длъжен да уведоми незабавно **ИЗПЪЛНИТЕЛЯ** при откриването на несъответствия между поръчаната и доставената Стока.

**6.7.** Рекламации за недостатъци, свързани с целостта на стоката, или такива, които могат да се установят при обикновения ѝ оглед в момента на приемането ѝ, се правят при приемането на Стоката.

**6.8.** Рекламации за скрити недостатъци (такива, които не могат да бъдат установени при обикновен оглед на Стоката), свързани с функционалностите и фабричните особености на Стоката, могат да бъдат направени писмено от **ВЪЗЛОЖИТЕЛЯ** при откриването им, но не по-късно от последния ден на определения стандартен гаранционен срок по т. 6.4.1 по-горе.

**6.9.** При възникване на фабричен дефект в гаранционния срок на базовия автомобил съответно на повдигателната уредба, монтирана на него, който не позволява придвижването на автомобила на собствен ход до сервизната база на **ИЗПЪЛНИТЕЛЯ**, **ИЗПЪЛНИТЕЛЯТ** е длъжен да осигури за своя сметка транспортиране до най-близкия оторизиран сервиз съгласно **Приложение № 4** към Договора.

**6.10.** **ИЗПЪЛНИТЕЛЯТ** се задължава да следи за надлежното попълване на сервизната книга, съпровождаща съответния мини багер, за срока на неговата гаранционна поддръжка.

## **7. ОТГОВОРНОСТИ**

**7.1.** В случай, че **ИЗПЪЛНИТЕЛЯТ** закъснее с изпълнение на задължение по договора (с изключение на т. 9.1.), то същият дължи неустойка в размер на **0,2 %** за всеки пълен ден забава, но не повече от **10 %** общо от стойността на забавените Стоки.

**7.2.** **ИЗПЪЛНИТЕЛЯТ** дължи неустойка и при доставка на лошокачествени Стоки. Тези стоки ще се разглеждат като недоставени и **ИЗПЪЛНИТЕЛЯТ** трябва да плати неустойка в размера, посочен в т. 7.1 по-горе от датата, на която е изтекъл срокът за доставка до датата, на която бъдат доставени Стоки, съответстващи на изискванията на **ВЪЗЛОЖИТЕЛЯ**.

**7.3.** При забава на плащане **ВЪЗЛОЖИТЕЛЯТ** дължи обезщетение в размер на законната лихва за забава (равна на основния лихвен процент (ОЛП), обявен от БНБ, плюс 10 %), начислена върху стойността на закъснялото плащане за периода на забавата, като стойността на обезщетението не може да бъде повече от **10%** от стойността на забавеното плащане.

**7.4.** В случай, че **ИЗПЪЛНИТЕЛЯТ** не изпълни или откаже да изпълни задължението си по отстраняване на дефект на Стоката, който е надлежно предявен от **ВЪЗЛОЖИТЕЛЯ** в гаранционния срок (стандартната гаранция на базовия автомобил, то той дължи на **ВЪЗЛОЖИТЕЛЯ** неустойка в двукратен размер на стойността на дефектния специален автомобил в размера, посочен в **Приложение № 1** от Договора.

**7.5.** **ВЪЗЛОЖИТЕЛЯТ** има право да развали Договора при условията и по реда на т. 8.1.3, буква „б“ по-долу, както и да усвои гаранцията за изпълнение в пълен размер в своя полза като неустойка за неизпълнение, в случай че **ИЗПЪЛНИТЕЛЯТ** откаже да изпълни поръчка за доставка по предмета на Договора или забави поръчка за доставка с повече от **30 дни**, без основателна причина за това.

**7.6.** Неустойките по Договора се заплащат в **10 – дневен срок**, считано от датата на претенцията на изправната до неизправната страна, като размерът на неустойката се начислява върху съответната стойност, посочена без ДДС. Ако неустойката се дължи в полза на **ВЪЗЛОЖИТЕЛЯ** и **ИЗПЪЛНИТЕЛЯ** не я заплати в срока по настоящата точка, **ВЪЗЛОЖИТЕЛЯТ** може да я прихване от предоставената в негова полза гаранция за изпълнение на Договора или от следващо по ред плащане по Договора.

**7.7.** В случай, че размера на неустойката е недостатъчен, за да покрие размера на причинените вреди, изправната страна има право да търси разликата до реалния размер на своите вреди от неизправната страна по общия гражданскоправен ред.

## **8. ПРЕКРАТЯВАНЕ И РАЗВАЛЯНЕ НА ДОГОВОРА**

**8.1.** Договорът се прекратява с изтичането на срока му на действие по т. 4.2 по-горе или с изчерпване на максималната му стойност по т. 2.4 по-горе, в зависимост от това, кое от тези

WS  
Съгласен съм  
Хорхе Алберто Франко  
22.08.2017

West

обстоятелства ще настъпи първо по време, но същият може да бъде прекратен и предсрочно от Страните, при наличието на следните основания:

8.1.1. При непреодолима сила съгласно т. 9.3 по-долу;

8.1.2. Настоящият Договор може да се прекратява по взаимно писмено съгласие на страните по всяко време на неговото действие, като двете страни уреждат писмено взаимоотношенията си до момента на прекратяването.

8.1.3. **ВЪЗЛОЖИТЕЛЯТ** има право да развали едностранно Договора:

а) с **15-дневно** предизвестие, отправено от **ВЪЗЛОЖИТЕЛЯ** към **ИЗПЪЛНИТЕЛЯ** при некачествено изпълнение на конкретна поръчка за доставка или повторна доставка на Стока, неотговаряща на изискванията на **ВЪЗЛОЖИТЕЛЯ**, посочени в Договора и в приложенията към него, когато това обстоятелство е установено със съответните протоколи по т. 1.2, като неустойката по т. 7.1 съответно по т. 7.4 остава дължима;

б) с **15-дневно** предизвестие отправено от **ВЪЗЛОЖИТЕЛЯ** до **ИЗПЪЛНИТЕЛЯ** при забава на последния да изпълни поръчка за доставка по предмета на Договора, с повече от **30 (тридесет) работни дни** или при отказ да изпълни поръчка за доставка по предмета на Договора. В тези случаи на разваляне на Договора, **ИЗПЪЛНИТЕЛЯТ** дължи на **ВЪЗЛОЖИТЕЛЯ** неустойка за неизпълнение в размера, определен в т. 7.5 по-горе.

8.1.4. Всяка от страните има право да прекрати Договора, като уведоми другата страна, при откриване на производство по несъстоятелност или ликвидация по отношение на дружеството на другата страна.

8.1.5. Всяка от страните има право да развали договора на общо основания, при условията и по реда на чл. 87 от Закона за задълженията и договорите (ЗЗД).

## 9. НЕПРЕОДОЛИМА СИЛА ИЛИ НЕПРЕДВИДИМИ СЪБИТИЯ

9.1. В случай на непреодолима сила по смисъла на чл. 306 от Търговския закон (ТЗ) или на непредвидими събития и доколкото тези събития се отразяват върху изпълнението на задълженията на двете страни по Договора, сроковете за изпълнение трябва да бъдат удължени за времето, през което е траела непреодолимата сила или непредвидимите събития. Страните се споразумяват за непредвидими събития да се считат издадени или изменени нормативни или индивидуални административни актове на държавни или общински органи, настъпили по време на изпълнение на Договора, които се отразяват на изпълнението на задълженията, на която ѝ да е от страните.

9.2. Двете страни трябва взаимно да се уведомяват писмено за началото и края на тези събития, както следва:

а) за непреодолимата сила известието трябва да бъде потвърдено от Търговската камара на страната, в която е настъпило и да бъде изпратено на другата страна до **14 дни** след започването му.

б) за непредвидимите събития – в **14 - дневен срок** от издаването или изменението на нормативен или индивидуален административен акт на държавен или общински орган.

9.3. В случай на непреодолима сила или непредвидимо събитие и ако то доведе до закъснение в изпълнението на задълженията на някоя от страните, посочени в Договора за повече от **1 (един) месец**, всяка от страните има право да прекрати договора по реда на т. 8.1.1 по-горе.

## 10. РЕШАВАНЕ НА СПОРОВЕ

10.1. Всички спорове, възникнали във връзка с тълкуването и/или изпълнението на Договора, се решават чрез преговори и постигане на взаимно изгодни договорености, материализирани в писмена форма за валидност.

10.2. Всички спорове, породени от този Договор или отнасящи се до него, включително споровете, породени или отнасящи се до неговото тълкуване, недействителност, изпълнение или прекратяване, както и споровете за попълване празноти в него или приспособяването му към нововъзникнали обстоятелства, за които не е постигнато съгласие по реда на предходната точка, ще бъдат разрешавани по общия гражданскоправен ред, от компетентния съд в Република България със седалище в гр. София.

10.3. Отнасянето на спора за решаване от компетентния съд не ще се счита за причина за спирането на изпълнението на други задължения по настоящия Договор, които нямат отношение към предмета на спора.

10.4. Решение от компетентен съд или изменение на законодателството, което прави някое от условията на този Договор невалидно, недействително или неизпълнимо, ще се отнася само до това условие и няма да прави целия Договор или някакво друго условие от него невалиден, недействителен или неизпълним и всички други условия на Договора ще останат в пълна сила и

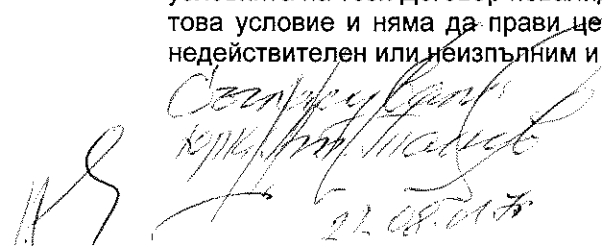
  
22.08.2017



ефект, така както са уговорени от страните. Страните поемат задължението да положат всички усилия, за да се договорят за заместващо условие на невалидното, недействителното или неизпълнимото условие с валидно, действително и изпълнимо условие; което най-близко отразява целта на невалидното, недействителното или неизпълнимото условие.

## 11. ОБЩИ УСЛОВИЯ

11.1. Настоящият Договор може да бъде изменян и/или допълван по инициатива на всяка една от страните чрез двустранно подписано споразумение, само при наличието на основанията, изчерпателно предвидени в чл. 116 от Закона за обществените поръчки (ЗОП).

11.2. За случаи, неуредени с разпоредбите на настоящия Договор, се прилагат: Закона за обществените поръчки (ЗОП), Правилника за прилагане на Закона за обществените поръчки (ППЗОП), Търговският закон (ТЗ), Закона за задълженията и договорите (ЗЗД) и другите действащи в Република България нормативни актове.

11.3. За изпълнението на договора, **ИЗПЪЛНИТЕЛЯТ** няма да използва подизпълнител/и.

11.4. **ИЗПЪЛНИТЕЛЯТ** няма право да прехвърля на трета страна изпълнението на задълженията по този Договор без писменото съгласие на **ВЪЗЛОЖИТЕЛЯ**. **ВЪЗЛОЖИТЕЛЯТ** няма право да възлага изпълнението на Договора на трета страна без писменото съгласие на **ИЗПЪЛНИТЕЛЯ**.

11.5. Настоящият Договор влиза в сила от датата на неговото двустранно подписване (сключване) от страните.

11.6. Всички съобщения и уведомления на страните по настоящия Договор ще се извършват само в писмена форма, като условие за действителност. Тази форма ще се счита за спазена, ако съобщението е изпратено по пощата, чрез куриер, по e-mail или факс.

Неразделна част от настоящия Договор са следните приложения:

1. Приложение № 1: Техническо и ценово предложение на Изпълнителя;
2. Приложение № 2: Гаранция за изпълнение;
3. Приложение № 3: Документи по чл. 58, ал. 1 и чл. 112, ал. 1 от ЗОП;
4. Приложение № 4: Опис на Сервизни бази.

Настоящият Договор се изготви в два еднообразни оригинални екземпляра – по един за всяка от страните, които след като се запознаха със съдържанието му и го приеха, подписаха договора, както следва:

ВЪЗЛОЖИТЕЛ:

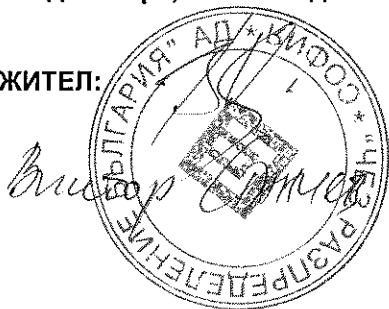

ИЗПЪЛНИТЕЛ:



Стефан Стефанов  
22.08.2017

ОБРАЗЕЦ!

До „ЧЕЗ Разпределение България“ АД  
гр. София, бул. „Цариградско шосе“ № 159

**ЦЕНОВО ПРЕДЛОЖЕНИЕ**

За участие в „открита“ по вид процедура за възлагане на обществена поръчка с предмет:  
„Доставка на специализирана техника за нуждите на „ЧЕЗ Разпределение България“ АД“,  
референтен № PPD 17-005  
Обособена позиция 6: „Доставка на мини багери“

От: ИНЖКОНСУЛТ ЕООД, със седалище град Варна и адрес за кореспонденция: 9010, гр. Варна, ул. Д-р Николай Коларов № 3, тел.:052/333022, факс:052/333044, e-mail: [office@ingconsult.biz](mailto:office@ingconsult.biz),

Уважаеми госпожи и господи,  
аз долуподписаният Тома Росенов Колелиев,  
(трите имена)

в качеството си на Управител  
(длъжност)

на Инжконсулт ЕООД,  
(наименование на участника)

ЕИК/БУЛСАТ: 130083729 - участник в процедура за възлагане на обществена поръчка с предмет: „Доставка на специализирана техника за нуждите на „ЧЕЗ Разпределение България“ АД“, референтен № PPD 17-005

Обособена позиция 6, предлагам следното ценово предложение:

I. Предложена цена.

Вид на специализираната техника	Цена за един брой в лева, без ДДС.
Базов автомобил (за позиция 6 Мини багер): Марка: SUNWARD Модел: SWE30UB Производител: Sunward Intelligent Equipment Co., Ltd. Страна на произход: Китай	58 500,00

- Предложената цена е определена при пълно съответствие с условията за образуване на предлаганата цена от документацията за участие в търга.
- Предвидени са всички разходи по качествено изпълнение на предмета на поръчката, в т.ч. всички разходи за доставка, транспорт, опаковка, мита, такси и други разходи, до посоченото от възложителя място.

II. Начин на плащане.

Приемаме предложения от Вас начин на плащане, а именно: плащането да се извършва след извършената доставка, в срок до 60 (шестдесет) дни, считано от датата на получаване на оригиналната фактура, съдържаща всички реквизити по Закона за счетоводството (ЗС), двустранен приемно-предавателен протокол за извършената и приета без забележки доставка по предмета на поръчката.

Дата 14.03.2017 година

Подпис и печат:

Име и Фамилия: и.к. Тома Колелиев

Длъжност на представляващия участника

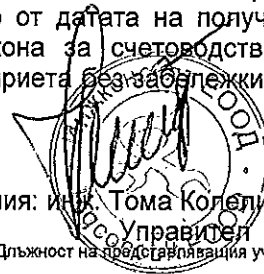

ЗЕТ и ЕМ Правително  
Страници Столични

До „ЧЕЗ Разпределение България“ АД  
гр. София, бул. „Цариградско шосе“ № 159

**ПРЕДЛОЖЕНИЕ ЗА ИЗПЪЛНЕНИЕ НА ПОРЪЧКАТА**  
в „открита“ по вид процедура за възлагане на обществена поръчка  
с предмет: „Доставка на специализирана техника за нуждите на „ЧЕЗ Разпределение  
България“ АД“, Обособена позиция 6  
референтен № PPD17-005

От: ИНЖКОНСУЛТ ЕООД, със седалище град Варна и адрес за кореспонденция гр. Варна, ул.  
Д-р Николай Коларов № 3, тел.: 052/333022, факс:052/333044, e-mail: [office@ingconsult.biz](mailto:office@ingconsult.biz),

Уважаеми госпожи и господа,

аз долуподписаният Тома Росенов Колелиев,  
(трите имена)

в качеството си на Управител

(длъжност)

на Инжконсулт ЕООД,

(наименование на участника)

ЕИК/БУЛСАТ: 130083729 - участник в процедура за възлагане на обществена поръчка с  
предмет: „Доставка на специализирана техника за нуждите на „ЧЕЗ Разпределение  
България“ АД“, Обособена позиция 6, референтен № PPD17-005,

Декларирам, че ще изпълним предмета на обществената поръчка в съответствие с  
техническата спецификация на Възложителя от глава IV. Техническа спецификация  
Изисквания и условия на възложителя към изпълнение на предмета на поръчката от  
документацията, изискванията и условията описани в проекта на договор и приложенията към  
него.

Декларирам, че предлаганите от нас самоходни машини - мини багери са фабрично нови,  
неупотребявани, ще бъдат произведени не по-рано от 6 месеца от датата на изпратената  
поръчка за тяхната доставка по предмета на договора и ще са напълно окомплектовани - готови  
за експлоатация.

Декларираме следните гаранционни срокове:

Стандартна гаранция на мини багер 36 месеца (минимум 36 месеца)

Декларираме срок за отстраняване на неизправности и ремонти – до 5 работни дни. В случай  
когато срока за ремонт (до 5 работни дни) се просрочи, ще предоставим безвъзмездно на  
Възложителя заместваща машина сходен клас и със сходни характеристики за ползване, до  
отстраняването на повредата.

Предлагаме срок за доставка на самоходни машини - мини багери 70 календарни дни. (Не  
повече от 150 календарни дни, считано от датата на поръчка за доставка).

Всеки мини багер ще бъде придружен със следната документация:

1. Инструкция за експлоатация и поддръжка на български език - обхващаща наставления за водача и сервизните специалисти;
2. Ръководство за периодични технически прегледи;
3. Сертификат за съответствие със стандартите на ЕС;

Ще извършим инструктаж за работа с доставените самоходни машини - мини багери на  
служители на Възложителя. Срок за провеждане на инструктажа - 15 (петнадесет) работни дни  
след датата на доставка.

AS



За срока на гаранционната поддръжка на всеки мини багер, ще следим за надлежното попълване на сервисната му книга.

Ще дадем подробни инструкции, относно задълженията на Възложителя, като собственик, за поддръжката и сервиза на самоходните машини - мини багери.

Самоходните машини - мини багери, които предлагаме в настоящата оферта покриват изискванията на възложителя, а именно:

	Характеристика	Изисквания на възложителя
	<b>Марка:</b>	<b>Sunward</b>
	<b>Модел:</b>	<b>SWE30UB</b>
	<b>Производител:</b>	<b>Sunward Intelligent Equipment Co., Ltd.</b>
	<b>Страна на произход:</b>	<b>Китай</b>
1.	<b>Работно тегло:</b>	3460 кг.
2.	<b>Двигател</b>	
2.1	Дизелов с водно охлаждане	Дизелов с водно охлаждане
2.2	Мощност	19.2kW/2200rpm
2.3	Мин. 3 цилиндри, 4-тактов	3 цилиндри, 4-тактов
2.4	Горивна система - да се посочи	Блок помпа с 3 дюзи, воден сепаратор, горивен филтър (елемент)
3.	<b>Хидравлична система:</b>	
3.1	Хидравлична помпа	Основна: аксиално бутална с променлив дебит Допълнителна: зъбна помпа
3.2	Хидравлична линия до края на стрелата	Двупосочна с бързи връзки (куплунг за хидравличен чук, хидравличен свредел и др.)
3.3	Управление на работните органи с джойстици	Да
3.4	Дебит на хидравличната система.	80+24 L/min
3.5.	Наличие на хидромотор	Да
4.	<b>Скоростна кутия</b>	
4.1	Мин. Двустепенна	Двустепенна
4.2	Скорост на движение минимум 4 км/ч.	5.2 км/ч
5.	<b>Ел. система:</b>	12V
6.	<b>Кабина:</b>	
6.1	Остъклена звукоизолирана	Да
6.2	Врата със заключващ механизъм	Да
6.3	Регулируема седалка	Да
6.4	Отопление	Да
6.5	Система за измиване на челното стъкло	Да
6.6	Огледала за задно виждане	Да
7.	<b>Стрела:</b>	
7.1	Моноблок стрела с възможност за въртене	Да
7.2	Дълго рамо	1170 mm
8.	<b>Багерна кофа:</b>	
8.1	1 бр.	с ширина 300 mm
8.2	1 бр.	с ширина 500 mm
9.	<b>Дълбочина на копаене:</b>	
9.1	Дълбочина на изкопа	1759 mm

10.	<b>Булдозерно гребло:</b>	
10	Минимални размери	1550 x 380mm
11.	<b>Допълнителни приспособления:</b>	
11.1	Хидравличен чук	Да
11.2	Свредло за пробиване	250 mm
11.3	Свредло за пробиване	450 mm
11.4	Свредло за пробиване	700 mm
12.	<b>Задвижване:</b>	
12	Гумени вериги	300 mm
13.	<b>Външно осветление:</b>	
13.1	На кабината	да
13.2	На стрелата	да

Като приложение към настоящото предложение за изпълнение на поръчката, предоставяме на възложителя техническата документация на самоходната машина - мини багер, която съдържа информация за всички показатели, посочени в таблицата.

Бихме желали да обърнем внимание на следните допълнителни преимущества на нашето техническо предложение, спрямо задължителните изисквания и условия по документацията за участие, свързани с изпълнението на настоящата поръчка:

Като официален представител на производителя Sunward Intelligent Equipment Co., Ltd. за България, ние поддържаме в наличност богат асортимент от резервни части и консумативи за тези машини. Разполагаме с необходимите ресурси за извършване на техническо обслужване/поддържане на машините в и извън гаранционният им срок. Във връзка с удължаване живота на продадените от нас машини, ние организираме периодични обучения, които включват информация за цялостно представяне и запознаване с основните параметри на машината, начин и логика на работа на мини багера, често срещани проблеми, диагностика и възможни решения. Технически обслужвания, периодични проверки, точки на гресване и всичко онова, на което трябва да обърщате внимание и е важно за дългия експлоатационен живот на машината. Съвети за по-добра производителност, надеждност и безопасна работа и др.

(Опишете кратко Вашите допълнителни предложения, свързани с изпълнението на поръчката)

Декларираме, че сме запознати с критериите за възлагане и подбор, и показателите за оценка на офертите от документацията за тази обществена поръчка. Посочените по-горе преимущества са предложени с разбирането, че няма да доведат до повишаване на оценката на нашата оферта, тъй като не са предвидени такива показатели за оценка на офертите от документацията за обществената поръчка.

Приложения:

1 Техническа документация на самоходна машина - мини багер.

Дата: 14.03.2017 година

Подпис и печат:

Име и Фамилия: инж. Тома Колелиев

Управител

Длъжност на представляващия участника

## МИНИ БАГЕР SUNWARD SWE30UB

Модификация за нуждите на „ЧЕЗ Разпределение България“ АД

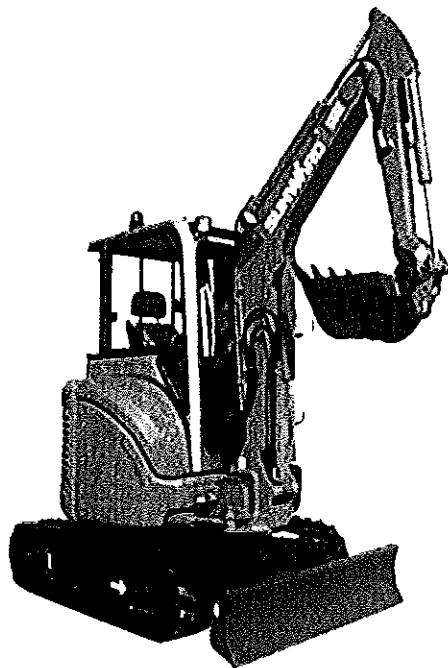

### ОСНОВНИ ХАРАКТЕРИСТИКИ

Капацитет на кофата	0.08m <sup>3</sup>
Мощност	19.2kW/2200rpm
Общо тегло	3.46t

### ОСОБЕНОСТИ

#### Силна мощност и висока надеждност

- Машината е оборудвана с двигател и хидравлична система, които са с доказана надеждност и дълъг експлоатационен живот.

#### Работен обхват

- Хидравличното регулиране на ширината на шасито позволява работа в тясно и затворено пространство.

#### Лесен за поддръжка

- Голямо пространство, за периодична поддръжка и сервиз на различни части.

#### Стилен и изчистен дизайн

- Изчистен дизайн с гладка и красива външност.

„Инжконсулт“ ЕООД - [www.ingconsult.biz](http://www.ingconsult.biz)  
София, бул. Ботевградско шосе 272; тел. (02) 4433441;  
Варна 9000, ул. Д-р Николай Коларов 3; тел. (052) 333022

**ТЕХНИЧЕСКИ ХАРАКТЕРИСТИКИ**

ХАРАКТЕРИСТИКИ	SWE30UB
<b>Двигател</b>	3-цилиндров, 4-тактов дизелов двигател с водно охлаждане
Марка	Yanmar
Модел	3TNV88-BSSU
Мощност	19.2kW/2200rpm
Дебит	1.642 л
Горивна система	Блок помпа с 3 дюзи, воден сепаратор, горивен филтър (елемент)
<b>Хидравлична система</b>	
Хидравлична помпа	Основна помпа: аксиално-бутална помпа с променлив дебит Допълнителна: зъбна помпа
Хидравлична линия до края на стрелата	Двупосочна с бързи връзки (куплунг за хидравличен чук, хидравличен свредел и др.)
Управление на работните органи	с джойстици
Дебит на хидравличната система	80 +24 L/min
Наличие на хидромотор	Да
Работно налягане	23.5/20 МПа
<b>Скоростна кутия</b>	
Вид	Двустепенна
Макс. скорост на движение (2ра/1ва)	5.2/2.9km/h
<b>Ел. система</b>	
Напрежение	12 V
Акумулатор	63 Ah
Алтернатор	12V-40A
Стартер	12V-1.7kW
<b>Ходова част</b>	
Вид	Гумени вериги
Ширина на веригите	300 мм
Ширина на ходовата част	1560mm
Дължина до центъра на ролките	1500mm
<b>Булдозерно гребло</b>	
Дължина x ширина	1550 x 380mm
Макс. височина на повдигане	326 mm
Максимална дълбочина на рязане	374 mm
<b>Капацитети</b>	
Резервоар за горивото	38 л
Хидравличен резервоар	40 л
<b>Работни и транспортни размери</b>	

Транспортни размери (LxWxH)		4515 x 1564 x 2538 мм	
Работни характеристики	A	Максимална височина на рязане	4393 мм
	B	Макс. височина на разтоварване	3231 мм
	C	Макс. дълбочина на копаене	2477 мм
	D	Макс. дълбочина на копаене по вертикален изкоп	1759 мм
	E	Макс. обхват на копаене	4883 мм
	F	Макс. обхват на копаене на земята	4757 мм
	G	Макс. височина на повдигане на греблото	326 мм
	H	Макс. дълбочина на копаене на греблото	374 мм
	R	Мин. Радиус на завиване	2081 мм
Общо тегло	Гумени вериги		3.46 т
	Стоманени вериги		3.47 т
Капацитет на стандартна кофа		0.08 m <sup>3</sup>	
Стрела		Моноблок стрела с възможност за въртене	
Стандартно рамо		1170 мм	
Сила на копаене на кофата		26.1 kN	
Сила на копаене на рамото		17.8 kN	
Максимална теглителна сила		23.2 kN	
Скорост на въртене		8.5 rpm	
Кабина		Кабината разполага с регулируема седалка, отопление и врата със заключващ механизъм. Тя е остъклена и звукоизолирана за максимален комфорт на оператора. Оборудвана е със система за измиване на челното стъкло и огледала за задно виждане.	
Външно осветление		На кабината и на стрелата	
<b>Допълнително оборудване</b>			
Кофа с ширина 300 mm			
Кофа с ширина 500 mm			
Свредло за пробиване с диаметър 250 mm			
Свредло за пробиване с диаметър 450 mm			
Свредло за пробиване с диаметър 700 mm			
Хидравличен чук			

**Работни размери и обхвати**

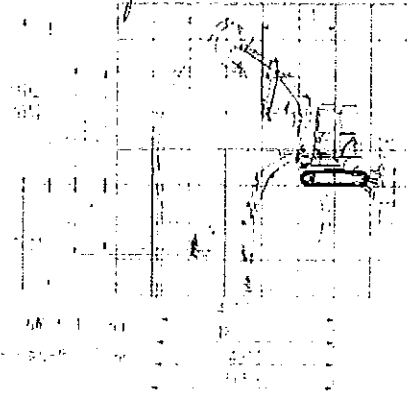
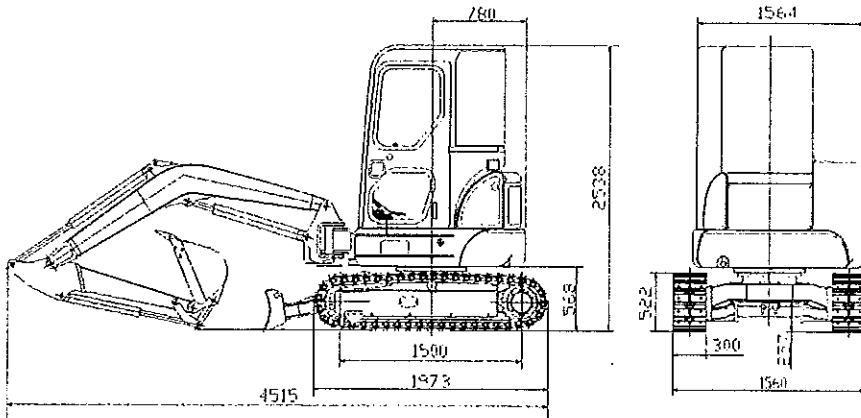

**Товароподемност (стандартно рамо 1170 мм)**

A (m) \ B (m)	MAX		3.0 m		2.5 m		2.0 m	
	Отпред (кг)	Отстриани (кг)	Отпред (кг)	Отстриани (кг)	Отпред (кг)	Отстриани (кг)	Отпред (кг)	Отстриани (кг)
4.0	443.70*(3.5m)	443.70*(3.5m)	443.70*(3.5m)	443.70*(3.5m)	443.70*(3.5m)	443.70*(3.5m)	443.70*(3.5m)	443.70*(3.5m)
3.0	456.75*	456.75*	456.75*	456.75*	456.75*	456.75*	456.75*	456.75*
2.0	491.55*	491.55*	491.55*	491.55*	491.55*	491.55*	491.55*	491.55*
1.0	508.95*	508.95*	508.95*	508.95*	508.95*	508.95*	508.95*	508.95*
0.0	565.50*	565.50*	565.50*	565.50*	565.50*	565.50*	565.50*	565.50*
-1.0	448.05*	448.05*	448.05*	448.05*	448.05*	448.05*	448.05*	448.05*
-2.0	415.50*	415.50*	415.50*	415.50*	415.50*	415.50*	415.50*	415.50*

Производител: **SUNWARD INTELLIGENT EQUIPMENT CO.,LTD.**

Add: Sunward Intelligent Industrial Park, Xingsha, Changsha, 410100, China.

Tel: (0086-731) 83572 828 Fax: (0086-731) 83572 661

E-mail: [international@sunward.com.cn](mailto:international@sunward.com.cn)

Web: [www.sunward.com.cn](http://www.sunward.com.cn)

**SUNWARD EUROPE HEAVY INDUSTRY NV**

Add: Nijverheidspark 3, 3580 Beringen, Belgium

Tel: (0032-011) 434666

E-mail: [eu@sunward.cc](mailto:eu@sunward.cc)

