

ДОКУМЕНТАЦИЯ

**ЗА СКЛЮЧВАНЕ НА РАМКО СПОРАЗУМЕНИЕ ЧРЕЗ ПРОЦЕДУРА НА
ДОГОВАРЯНЕ С ПРЕДВАРИТЕЛНА ПОКАНА ЗА УЧАСТИЕ**

С ПРЕДМЕТ:

„ДОСТАВКА НА РАБОТНО ОБЛЕКЛО ЗА СЛУЖИТЕЛИ НА „ЧЕЗ РАЗПРЕДЕЛЕНИЕ БЪЛГАРИЯ“ АД“

РЕФЕРЕНТЕН № PPD 20 - 005

СЪДЪРЖАНИЕ:

- I. ПЪЛНО ОПИСАНИЕ НА ОБЕКТА И ПРЕДМЕТА НА ОБЩЕСТВЕНАТА ПОРЪЧКА
- II. ТЕХНИЧЕСКА СПЕЦИФИКАЦИЯ. ИЗИСКВАНИЯ И УСЛОВИЯ НА ВЪЗЛОЖИТЕЛЯ КЪМ ИЗПЪЛНЕНИЕ НА ПРЕДМЕТА НА ПОРЪЧКАТА
- III. КРИТЕРИИ. ПОКАЗАТЕЛИ. МЕТОДИКА ЗА ОЦЕНКА И КЛАСИРАНЕ НА ОФЕРТИТЕ
- IV. ИЗИСКВАНИЯ КЪМ КАНДИДАТИТЕ/УЧАСТНИЦИТЕ. УКАЗАНИЯ ЗА ИЗГОТВЯНЕ И ПОДАВАНЕ НА ЗАЯВЛЕНИЕ ЗА УЧАСТИЕ.
- V. УКАЗАНИЯ ЗА ИЗГОТВЯНЕ И ПОДАВАНЕ НА ПЪРВОНАЧАЛНАТА ОФЕРТА
- VI. УСЛОВИЯ И ИНФОРМАЦИЯ ПО ПРОВЕЖДАНЕ НА ПРОЦЕДУРАТА
- VII. ПРОЦЕДУРА ЗА СКЛЮЧВАНЕ НА КОНКРЕТЕН ДОГОВОР ВЪЗ ОСНОВА НА РАМКОВО СПОРАЗУМЕНИЕ ЗА ВСЯКА ОБОСОБЕНА ПОЗИЦИЯ
- VIII. ПРОЕКТ НА РАМКОВО СПОРАЗУМЕНИЕ И ПРОЕКТ НА КОНКРЕТЕН ДОГОВОР
- IX. ОБРАЗЦИ НА ДОКУМЕНТИ
- X. ОБРАЗЦИ НА ДОКУМЕНТИ, КОИТО СЕ ПРЕДСТАВЯТ ОТ КАНДИДАТА/УЧАСТНИКА ПО РЕДА НА ЧЛ. 67, АЛ. 5 И ЧЛ. 112, АЛ. 1 ОТ ЗОП

I. ПЪЛНО ОПИСАНИЕ НА ОБЕКТА И ПРЕДМЕТА НА ОБЩЕСТВЕНАТА ПОРЪЧКА.

Възложител: Управителният съвет на „ЧЕЗ Разпределение България“ АД, ЕИК: 130277958 - търговско дружество, извършващо секторна дейност по смисъла на чл. 123, т. 2 във връзка с чл. 125, ал. 1, т. 1 и § 2, т. 60 от ДР на Закона за обществените поръчки (ЗОП), въз основа на специални или изключителни права по смисъла на § 2, т. 47 от ЗОП, като представителен орган на дружеството, а от там и като секторен възложител по чл. 5, ал. 4, т. 2 от ЗОП, открива, обявява и провежда „процедура на договаряне с предварителна покана за участие“ за сключване на рамково споразумение за възлагане на обществена поръчка с предмет: „**Доставка на работно облекло за служители на „ЧЕЗ Разпределение България“ АД**“, референтен № **PPD 20-005**.

Адрес на възложителя: Възложителят на обществената поръчка е със следното седалище и адрес на управление: Република България, гр. София 1784, район „Младост“, бул. „Цариградско шосе“ № 159, БенчМарк Бизнес Център, официален уеб адрес: <http://www.cez-rp.bg>.

Правно основание за откриване на процедурата: Възложителят открива и провежда настоящата процедура на „договаряне с предварителна покана за участие“ на основание чл. 132 във връзка с чл. 18, ал. 1, т. 4 и ал. 4, и чл. 19, ал. 2 от ЗОП, във връзка с чл. 20, ал. 1, т. 3 от ЗОП и в съответствие с изискванията на чл. 135 от ЗОП. Доколкото процедурата е за сключване на рамково споразумение, същата се открива и провежда и във връзка с чл. 81 и чл. 82 от ЗОП.

За нерегламентираните в настоящата документацията за участие условия, се прилагат разпоредбите на ЗОП и подзаконовите нормативни актове по неговото приложение (Правилника за прилагане на ЗОП (ППЗОП)), както и приложимите национални и международни нормативни актове, съобразно предмета на поръчката.

Обект на поръчката: Обект на настоящата поръчка са „доставка на стоки, осъществявани чрез покупка“ по смисъла на чл. 3, ал. 1, т. 2 от ЗОП.

Код съгласно Общия терминологичен речник (CPV): 18130000, наименование „**Работни дрехи, специализирано работно облекло и аксесоари**“

Предмет на поръчката: Доставка на работно облекло за служители на „ЧЕЗ Разпределение България“ АД, с цел опазване на човешкото здраве и създаване на благоприятни условия за работа на служителите, обслужващи електрическите съоръжения в съответствие с изискванията и техническите спецификации на Глава II „Техническа спецификация. Изисквания и условия на възложителя към изпълнение на предмета на поръчката“ към настоящата документация за обществена поръчка. За краткост в документацията за обществената поръчка различните видове артикули работни облекла, които са предмет на поръчката ще бъдат наричани по-нататък „стока“.

Настоящата поръчка е разделена на 2 (две) обособени позиции, с предмет, прогнозно количество и стойност, както следва:

Обособена позиция № 1:

- предмет: „**Доставка на прахозащитно работно облекло**“. Доставката на прахозащитното работно облекло включва следните артикули/стоки: **прахозащитно (лятно) яке и прахозащитен (летен) полугащеризон**, които следва да защитават тялото на работещите от замърсяване и следва да осигуряват комфорт при работа в условия на пролетно-летния сезон. Артикулите следва да бъдат със следните характеристики:
 - 1) основният лицев материал се изработва от 100% памук, гарантиращ антистатичност и добра хигроскопичност на облеклото, а опипът и апретурата на тъканта да носят усещане за комфорт и мекота;
 - 2) платът да бъде санфоризиран;
 - 3) артикулите се изработват в два цвята: светлосив и тъмносив. (Пантоният номер за светлосивия цвят – 16-4702 TPX от каталога на „Пантоне текстил“, за тъмносивия – 18-0000 TPX от каталога на „Пантоне текстил“. Допустимата разлика и за двата цвята е мин. 3-4 бала по сива скала, съгласно БДС EN ISO 105-A01:2010 или БДС EN 20105-A02:2001 или еквивалент).
- прогнозно количество: 8220 броя прахозащитно (лятно) яке и 8220 броя за прахозащитен (летен) полугащеризон за рамковото споразумение (4110 броя прахозащитно (лятно) яке и 4110 броя за прахозащитен (летен) полугащеризон за конкретен договор).
- прогнозна стойност в лв без ДДС: **863 100,00 лв** за рамковото споразумение (431550,00 лв за конкретен договор).
- **Код съгласно Общия терминологичен речник (CPV):** 18113000 – Работно облекло за промишлени предприятия.

Обособена позиция № 2:

- с предмет: „Допълнителни работни облекла за горната и долната част на тялото, защита на главата и ръцете, съгласно списъка по чл.12, ал. 1, т. 1 от ЗОП (запазена на основание чл. 80, ал. 1 от ППЗОП)". Доставка на допълнителни работни облекла за горната и долната част на тялото, защита на главата и ръцете, включва следните 9 (девет) вида артикули/стоки: летен панталон - мъжки, летен панталон - дамски, трикотажна блуза тип „поло“ с къс ръкав, трикотажна блуза тип „поло“ с дълъг ръкав, трикотажна блуза с къс ръкав с яка и маншети, трикотажна блуза с дълъг ръкав с яка и маншети, лятна (слънцезащитна) шапка, зимна шапка, защитни ръкавици срещу студ. Характеристиките на всеки от артикулите са подробно описани в Глава II „Техническа спецификация. Изисквания и условия на възложителя към изпълнение на предмета на поръчката“, Раздел 3 на настоящата документация за обществена поръчка.
- прогнозно количество:
 - 1) летен панталон - мъжки - 8936 броя за рамковото споразумение (4468 броя за конкретен договор);
 - 2) летен панталон - дамски - 8936 броя за рамковото споразумение (4468 броя за конкретен договор);
 - 3) трикотажна блуза тип „поло“ с къс ръкав - 16440 броя за рамковото споразумение (8220 броя за конкретен договор);
 - 4) трикотажна блуза тип „поло“ с дълъг ръкав - 4188 броя за рамковото споразумение (2094 броя за конкретен договор);
 - 5) трикотажна блуза с къс ръкав с яка и маншети - 9144 броя за рамковото споразумение (4572 броя за конкретен договор);
 - 6) трикотажна блуза с дълъг ръкав с яка и маншети - 4572 броя за рамковото споразумение (2286 броя за конкретен договор);
 - 7) лятна (слънцезащитна) шапка - 8456 броя за рамковото споразумение (4248 броя за конкретен договор);
 - 8) зимна шапка - 4228 броя за рамковото споразумение (2114 броя за конкретен договор);
 - 9) защитни ръкавици срещу студ - 4228 броя за рамковото споразумение (2114 броя за конкретен договор);
- прогнозна стойност в лв без ДДС: **1 155 300,00 лв** за рамковото споразумение (577650,00 лв за конкретен договор).
- **Код съгласно Общия терминологичен речник (CPV): 18300000 - Облекла.**

Обособена позиция 2 е запазена за възлагане на специализирани предприятия или кооперации на хора с увреждания съгласно чл. 12 от ЗОП.

На основание чл. 80, ал. 1 от ППЗОП възложителят е отделил в обособена позиция № 2 стоките, които са включени в списъка, утвърден с Решение № 591 от 18 Юли 2016 г. на Министерския съвет (МС) за определяне на Списък на стоките и услугите по чл. 12, ал. 1, т. 1 от Закона за обществените поръчки. Обществената поръчка по обособена позиция № 2 е запазена за участие на специализирани предприятия или кооперации на хора с увреждания.

Заявления за участие могат да подават и други заинтересовани лица, извън тези, за които поръчката е запазена. Съгласно чл. 81, ал. 2 от ППЗОП заявленията за участие за обособена позиция № 2 на останалите лица се разглеждат само ако:

а) няма допуснат кандидат, за когото поръчката по обособена позиция № 2 е запазена;
 б) заявлението за участие на кандидата отговаря на критериите за подбор и изискванията на възложителя. Кандидат, който е специализирано предприятие или кооперация на хора с увреждания (за когото поръчката е запазена по чл. 12, ал. 1 ЗОП), може да участва при възлагането на обществената поръчка за обособена позиция № 2 при условие, че най-малко 30 на сто от списъчния му състав е от хора с увреждания или такива в неравностойно положение. Лицето трябва да е регистрирано като специализирано предприятие или кооперация на хора с увреждания най-малко три години преди датата на откриване на процедурата за възлагане на обществената поръчка.

Кандидат, който е специализирано предприятие или кооперация на хора с увреждания (за когото поръчката е запазена по чл. 12, ал. 1 ЗОП), може да участва в обществената поръчка по обособена позиция № 2, при условие че може да изпълни минимум 80 на сто от нейния предмет със собствени машини, съоръжения и човешки ресурс. За изпълнение на условието той може да ползва подизпълнители или да се позовава на капацитета на трети лица, ако подизпълнителите или третите лица са специализирани предприятия или кооперации на хора с увреждания.

Съгласно чл. 46, ал. 4 от ЗОП, заявления и оферти могат да се подават за една, няколко или всички обособени позиции. Възложителят не ограничава броя на обособените позиции, които се възлагат на един изпълнител.

Кандидатите посочват в своето заявление за участие обособените позиции, за които заявяват интерес да участват на втория етап от провеждане на процедурата.

Възможност за представяне на варианти:

Възложителят не допуска представянето на варианти за всяка от обособените позиции.

Мотив за избор на процедурата: съгласно чл. 132 от ЗОП.

Мостри: Към техническото си предложение, част от първоначалната им оферта, участниците следва да представят за всяка обособена позиция, за която са поканени да участват и са подали първоначална оферта, по 2 (два) броя мостри (за всеки артикул /работно облекло/), предмет на поръчката. Мострите за всички артикули трябва да са размер 182/52, (* само за артикул летен панталон – дамски - 172/46), съгласно БДС EN ISO 13688:2013 или еквивалент, а за ръкавиците трябва да са размер 11 съгласно БДС EN 420:2003+A1:2010 или еквивалент.

Мострите ще бъдат ползвани от една страна за оценка на съответствието им (чрез лабораторно изпитание), респективно на офериранияте от съответния участник артикули с техническите изисквания/спецификации, определени от възложителя, както и със съответните сертификати за качество. От друга страна, по един брой от тези мостри, предоставени от участниците, с които възложителят ще сключи рамкови споразумения за съответната обособена позиция, ще бъде ползван като еталон при конкретните доставки по предмета на договора (сключен след проведен вътрешен конкурентен избор), за извършване на входящия контрол от страна на възложителя за съответствие на доставените изделия с техническите характеристики от спецификациите на възложителя и от техническото предложение и приложението към него, въз основа на което съответния участник е определен за изпълнител.

Мострите ще бъдат изследвани/изпитвани от независима лаборатория, която разполага с изискуемите лицензи, сертификати и правоспособност и която ще бъде определена по възлагане от страна на възложителя (по отношение на определени специфични показатели, които изискват лабораторно тестване със специализирани уреди или в специализирана среда).

Условията и показателите за изпитване на предоставените от участниците мостри са описани за всяка от обособените позиции в от ГЛАВА II. „ТЕХНИЧЕСКА СПЕЦИФИКАЦИЯ. ИЗИСКВАНИЯ И УСЛОВИЯ НА ВЪЗЛОЖИТЕЛЯ КЪМ ИЗПЪЛНЕНИЕ НА ПРЕДМЕТА НА ПОРЪЧКАТА“. Изпитванията ще се извършват от Възложителя на етапа на преговорите за уточняване на условията на рамковото споразумение (подетап преглед и оценка за съответствие на техническото предложение на участниците), след приключване и влизане в сила на решението за предварителния подбор и след представянето на първоначални оферти. Мострите на неklasираните участници или на участниците, които не попадат в кръга на лицата, определени за изпълнители по рамковото споразумение, ще бъдат върнати в срок от 30 дни след влизане в сила на решението за избор на изпълнители по рамковото споразумение. Мострите на участниците, които са определени за изпълнители и с които са сключени рамкови споразумения, ще им бъдат върнати в срок от 30 дни след изтичане на срока на действие на рамковото споразумение със съответния изпълнител.

Вследствие на направените изпитвания от възложителя в независима лаборатория, отделни мостри на участниците е възможно да бъдат с нарушена цялост или с нарушен търговски вид. В тези случаи, нарушените в следствие на изпитването мостри по време на процедурата подлежат на заплащане на съответния участник по предложените от него цени за тях в ценовото му предложение от офертата. Плащането се извършва в 10-дневен срок, след сключване на рамковите споразумения за съответната обособена позиция или прекратяването на поръчката в частта ѝ по съответната обособена позиция.

За установяване на съответствие на предложените мостри с изискванията от техническата спецификация посочени в глава II. „Техническа спецификация. Изисквания и условия на възложителя към изпълнението на поръчката“ от настоящата документация, възложителят ще привлече технически експерт в състава на оценителната комисията. Въз основа на представеното техническото предложение на всеки участник и информацията от направените изпитвания на мострите в независима лаборатория, техническият експерт ще изготви становище.

Прогнозна обща стойност и източник на финансиране:

Прогнозната обща стойност на обществената поръчка е **2 018 400,00** (два милиона и осемнадесет хиляди и четиристотин) лева, без ДДС.

Източник на финансиране: собствени средства на Възложителя.

Срок за изпълнение на поръчката:

В резултат на настоящата обществена поръчка възложителят ще сключи за всяка обособена позиция рамкови споразумения за срок от 48 месеца (4 години) от датата на влизането им в сила, или достигане на максималната стойност, посочена в тях, в зависимост кое обстоятелство настъпи първо по време.

Място на изпълнение на поръчката: Стоките по предмета на поръчката в изпълнение на конкретния договор, сключен въз основа на рамковото споразумение, за Обособена позиция 1 и Обособена позиция 2 ще се извършват при Възложителя, в негови складове на територията на Република България, в градовете: София, Враца, Левски и Дупница.

Цена и начин на плащане:

Плащането по всеки конкретен договор за всяка обособена позиция и за всяка конкретна поръчка ще се извършва в български лева, по банков път, в срок до 60 (шестдесет) дни, считано от датата на получаване на оригиналната фактура, съдържаща всички реквизити по Закона за счетоводството (ЗС), придружена от двустранно подписан приемо-предавателен протокол за заявената и приета без забележки доставка по предмета и по условията на конкретния договор, сключен въз основа на рамковото споразумение.

Бележка: Възложителят няма да заплаща стока, по отношение на която са констатирани несъответствия и е започнала процедура по предявяване на рекламация, в съответствие с уговореното в конкретния договор към рамковото споразумение.

Специфични условия за директни разплащания с подизпълнител:

Когато частта от поръчката, която се изпълнява от подизпълнител, може да бъде предадена като отделен обект на Изпълнителя или на Възложителя, Възложителят заплаща възнаграждение за тази част на подизпълнителя.

Директните разплащания с подизпълнителя по реда на предходния абзац се осъществяват въз основа на искане, отправено от подизпълнителя до Възложителя чрез Изпълнителя, който е длъжен да го предостави на възложителя в 15-дневен срок от получаването му.

Към искането по предходния абзац Изпълнителят предоставя становище, от което да е видно дали оспорва плащанията или част от тях като недължими.

Възложителят има право да откаже директно плащане в полза на подизпълнителя, когато искането за плащане е оспорено от страна на Изпълнителя, до момента на отстраняване на причината за отказа.

На основание чл. 66, ал. 11 от ЗОП, посочените по-горе специфични условия за директно разплащане с подизпълнителя са подробно разписани в проекта на конкретен договор, приложение към рамковото споразумение, което се съдържа в Глава VIII. „Проект на рамково споразумение и проект на конкретен договор“ от настоящата документация.

Срок на валидност на офертите: 180 (сто и осемдесет) дни, считано от крайната дата за получаване на офертите, която е посочена в поканите до избраните кандидати за подаване на оферти.

Срок за подаване и място за получаване на заявленията за участие:

Крайният срок е посочен в Обявлението за поръчка, т. IV.2.2 .

Заявлението за участие се подава в запечатана непрозрачна опаковка в деловодството на Възложителя на адрес: гр. София, бул. „Цариградско шосе“ № 159, БенчМарк Бизнес Център, преди изтичане на часа и датата, посочени като краен срок.

Дата, час и място на отваряне на заявленията за участие:

Условията за отваряне на заявленията са посочени в Обявлението за поръчка, т. VI.3. и са както следва:

На **23.04.2020 г./ 10:00** часа, на адрес: 1784 София, бул. „Цариградско шосе“ №159, БенчМарк Бизнес Център, ет. 2, заседателна зала.

На публичното отваряне на заявленията за участие могат да присъстват кандидатите в процедурата или техни упълномощени представители, както и представители на средствата за масово осведомяване при спазване на режима на достъп в сградата.

Публичност и прозрачност:

Възложителят предоставя неограничен, пълен, безплатен и пряк достъп чрез електронни средства до настоящата документация за обществена поръчка в Профила на купувача на интернет адрес: <https://platform.negometrix.com/PublishedTenders.aspx?tenderId=147013&companyId=20808>, считано от датата на публикуване на обявлението, с което оповестява откриването на процедурата в „Официален вестник“ на Европейския съюз, съгласно чл. 35, ал. 1, т. 1 от ЗОП и в Регистъра на обществените поръчки (РОП) към Агенцията за обществени поръчки (АОП), съгласно чл. 36, ал. 1, т. 1 и т. 2 от ЗОП.

Сключване на рамкови споразумения и конкретни договори:

В резултат на тази процедура Възложителят ще сключи рамкови споразумения за срок от **48 /четирдесет и осем/ месеца**, поотделно за всяка обособена позиция с до **3 /трима/** изпълнители, класирани от първо до трето място (включително) за съответната обособена позиция, при условие, че са налице достатъчен брой оферти, които отговарят на предварително обявените условия на Възложителя. При условие, че за съответната обособена позиция не са налице достатъчен брой участници, които отговарят на критериите за подбор, или достатъчен брой оферти, които отговарят на предварително обявените условия на Възложителя, то Възложителят може да сключи рамково споразумение по съответната обособена позиция и с по-малко от **3 /трима/** изпълнители.

Оценката на офертите, класирането на участниците и определянето на Изпълнител/и по рамково/и

споразумение/я по обособени позиции се извършва по реда на ЗОП и настоящата документация. Критерият за възлагане на поръчката при определяне на икономически най-изгодната оферта е „най-ниска цена”.

С рамковото споразумение се определят предварително условията на договорите, които ще бъдат сключвани в периода на действието му, включително условията относно цените на предстоящите услуги по конкретни договори, сключени въз основа на рамковото споразумение. При сключването на договорите въз основа на сключените рамкови споразумения, не може да бъдат променяни условия по рамковото споразумение, освен тези, за които изрично е определено, че може да бъде договорено друго в договора. Независимо от това, при никакви обстоятелства с договора не могат да се променят съществено условията по сключеното рамково споразумение.

Неразделна част от рамковото споразумение е проектът на конкретен договор.

За сключването на всеки конкретен договор, който се възлага по рамковото споразумение, Възложителят ще провежда предвидения в ЗОП вид обществена поръчка, за определяне на изпълнител измежду лицата, с които има вече сключено рамково споразумение, и ще определя изпълнител на съответния договор, на база критерий за възлагане: „най-ниска цена“.

Допълнителна информация за кандидатите/участниците:

А) Възложителят предоставя възможност за оглед на **ЕТАЛОНИ*** на всички видове стоки (всички видове артикули работно облекло) от обособени позиции 1 и 2, ако заинтересованите лица желаят да направят това.

Искане за оглед на **ЕТАЛОНИ** се изпраща писмено не по-рано от 3 (три) работни дни преди деня за извършването му до следните лица за контакт:

- Кръстан Кръстанов, тел. +359 885 022 509, e-mail: krastan.krastanov@cez.bg;
- Владимир Вълков, тел. +359 884 224 162, e-mail: vladimir.valov@cez.bg.

**Възложителят не предлага еталон за стока „защитни ръкавици срещу студ“*

В) При промяна на собствеността на активите на Възложителя, същият се задължава да е информирал за необходимост от промяна, ако такава се налага, в основните цветове на материалите за изработка на стоките и лого на компанията в срок не по-кратък от 3 месеца преди датата за създаване и изпращане на поръчка за доставка.

С) Кандидатите могат да получат необходимата информация за задълженията, свързани с данъци и осигуровки, опазване на околната среда, закрила на заетостта и условията на труд, които са в сила в Република България и относими към предмета на поръчката, както следва:

1. Относно задълженията, свързани с данъци и осигуровки:

Национална агенция по приходите:

- Информационен телефон на НАП - 0700 18 700;
- интернет адрес: <http://www.nap.bg>.

2. Относно задълженията, свързани с опазване на околната среда:

Министерство на околната среда и водите:

- Информационен център на МОСВ (за посетители всеки работен ден от 14 до 17 ч.);
- София 1000, ул. "У. Гладстон" № 67, Телефон: 02/ 940 6331;
- Интернет адрес: <http://www3.moev.government.bg>.

3. Относно задълженията, свързани със закрила на заетостта и условията на труд:

Министерство на труда и социалната политика:

- Интернет адрес: <http://www.mlsp.government.bg>;
- София 1051, ул. Триадица № 2, Телефон: 02/ 8119 443.

II.ТЕХНИЧЕСКА СПЕЦИФИКАЦИЯ. ИЗИСКВАНИЯ И УСЛОВИЯ НА ВЪЗЛОЖИТЕЛЯ КЪМ ИЗПЪЛНЕНИЕ НА ПРЕДМЕТА НА ПОРЪЧКАТА

За изпълнение предмета на обществената поръчка, изработените артикули (стоки) и вложените материали в тях трябва да са със същото качество и отговарящи на съответните стандарти и технически изисквания на Възложителя посочени по-долу:

РАЗДЕЛ 1. ТЕХНИЧЕСКА СПЕЦИФИКАЦИЯ ЗА ОБОСОБЕНА ПОЗИЦИЯ 1: „Доставка на прахозащитно работно облекло "

1. Описание на прахозащитното работно облекло

Прохозащитното работно облекло следва да защитава тялото на работещите от замърсяване и да осигури комфорт при работа в условия на пролетно-летния сезон. Основният лицев материал се изработва от 100% памук за да се гарантира антистатичност и добра хигроскопичност на облеклото, а опипът и апретурата на тъканта да носят усещане за комфорт и мекота. Платът да бъде санфоризиран.

Прохозащитното работно облекло се изработва в два цвята: светлосив и тъмносив.

Прохозащитното работно облекло се състои от: **прахозащитно (лятно) яке и прахозащитен (летен) полугащеризон.**

2.1. Техническа спецификация на прахозащитно (лятно) яке

Якето защитава от замърсяване (зацапване) горната част на тялото и се изработва в цветово съчетание от светлосив и тъмносив цвят, съгласно посочените приблизителни пантонни номера. Основният материал е тъкан, изработена от 100% памук, а дизайнът на дрехата – минимално да ограничава движенията при работа.

➤ Техническо описание на прахозащитно (лятно) яке

Прохозащитно (лятното) яке е изработено от тъмносив плат, с платки в предната част и на гърба, които са изработени от плат в контрастен светлосив цвят. Якето е без хастар. Отвътре на предните части има мостри. Закопчаването е с цип в предна среда покрит с пластрон с 3 броя тик-так копчета, с полулегнала яка. Подгъвът на якето е с колан. Коланът е от три части – предна, задна и странична, като във всяка странична част е вложен ластик. На гърба под платките от всяка страна, на около 7-8 см от ръкавната извивка, има по една чупка с дълбочина 1,5 см, за допълнителна свобода и удобство. Всяка предна част е с по два джоба. Долните джобове са еднакви за двете предни части. Те са лепени джобове по форма. Десен горен джоб е лепен джоб с капак. Капака е със скосени краища и с тик-так копче, капаците на джобовете са с размери 17,5 на 5,5 см. Левият джоб е с цип 15 см под капака. Двата горни джоба при закопчани капаци изглеждат еднакво.

Ръкавът е прикачен, едношевен, в долния си край завършва с маншет. В половината част от маншета е вложен ластик. В часта без ластик е монтирана щрифелка за регулиране обиколката на маншета. Щрифелката се закопчава с 1 тик-так копче към маншета, а на маншета са сложени две долни части на тик-так копчета, за регулиране.

Светлоотразителен паспел с ширина (диаметър) 3-4 мм и се поставя между платките на гърба и платките на предните части.

Логото на Възложителя се поставя на лявата горна предна част върху джоба

➤ Техническа скица на прахозащитно (лятно) яке



- **Спецификация и технически изисквания към текстилните материали (лицева тъкан) за изработване на прахозащитно (лятно) яке.**

Техническата спецификация, техническите и технологичните изисквания, на които трябва да отговарят текстилните материали за изработване на прахозащитно яке са посочени в *Таблица 1.1а*.

Таблица 1.1а

| № | ПОКАЗАТЕЛ | ЕДИНИЦА НА ВЕЛИЧИНАТА | МЕТОД НА ИЗПИТВАНЕ | ТЕХНИЧЕСКИ ИЗИСКВАНИЯ НА ВЪЗЛОЖИТЕЛЯ |
|---|--|-----------------------|--|--------------------------------------|
| ЛИЦЕВ ПЛАТ – ТЪКАН ЦВЯТ ТЪМНОСИВ | | | | |
| 1. | Количествен състав | % | Наредба за етикетирането и наименованията на текстилните продукти ПМС №114/ДВ брой №44/30.05.2006 г./ и изм. ДВ № 43/08.06. 2010г.-пр.№5 към чл.26 /метод 7/ | Памук 100 |
| 2. | Маса на единица площ | g/m ² | БДС EN 12127:2000 или еквивалент | 245±10 |
| 3. | Сплитка | - | БДС 12674:1975 или Еквивалент | кепър |
| 4. | Нишки на единица дължина /10ст/ | | БДС EN 1049-2:2002 или еквивалент | |
| | основа | брой | | 420±10 |
| | вътък | брой | | 210±10 |
| 5. | Сила до скъсване | | БДС EN 130 13934-1:2013 или еквивалент | |
| | основа | daN | | мин.90 |
| | вътък | daN | | мин.40 |
| 6. | Изменение на размерите- пране при 40°C и сушене | | БДС EN ISO 6330:2012 или еквивалент БДС EN ISO 5077:2008 или еквивалент | |
| | основа | % | | макс.2,0 |
| | вътък | % | | макс.2,0 |
| 7. | Устойчивост на претриване на платове по метода на Martindale - загуба на маса | % | БДС EN ISO 12947-3:2002 или еквивалент | макс.1,8 / 2000 цикъла / |
| 8. | Склонност на повърхността на плата към завлясяване и пилинг по метода Martindale | степен | БДС EN ISO 12945-2:2002 или еквивалент | мин. 4 / 2000 цикъла / |
| 9. | Устойчивост на обагрянето на пране при 40°C | бал | БДС EN ISO 105-C06:2010 или еквивалент | мин. 4 |
| 10. | Устойчивост на обагрянето на горещо гладене | | БДС EN ISO 105-X11:2002 или еквивалент | |
| | веднага | бал | | мин.4 |
| | след 4 часа | бал | | мин.4 |
| 11. | Устойчивост на обагрянето на пот | | БДС EN ISO 105-E04:2013 или еквивалент | |
| | кисела | бал | | мин.4 |
| | алкална | бал | | мин.4 |
| 12. | Свободен и хидролизиран формалдеhid | mg/kg | БДС EN ISO 14184-1:2011 или еквивалент | макс. 75 |
| 13. | РН на воден екстракт | РН единици | БДС EN ISO 3071:2008 или еквивалент | 4,8÷7,5 |
| 14. | Максимална сила на скъсване на шева – Strip метод /на готовото изделие/ | N | БДС EN ISO 13935-1:2014 или еквивалент | мин. 230 |
| 15. | Цвят по каталог на „Пантоне текстил“ | бал | БДС EN ISO 105-A01:2010 БДС EN 20105-A02:2001 или еквиваленти | |
| | сравнение с № 16-4702TPX (светлосив цвят) | бал | | мин. 3-4 |
| | сравнение с № 18-0000 TPX (тъмносив цвят) | бал | | мин. 3-4 |

За позовани недатирани (отменени) стандарти се прилага актуална версия на съответния стандарт, включително всички негови изменения действащи към момента на обявление на обществената поръчка или еквивалент.

Забележки: Навсякъде в Техническата спецификация или в други части на документацията за обществената поръчка, където се съдържа посочване на конкретен модел, източник, процес, търговска марка, патент, тип, произход или производство, което би довело до облагодетелстването или елиминирането на определени лица или продукти да се чете и разбира „или еквивалент“.

Изделието да е съобразено със стандартизираните обмерни данни за мъже и жени, съгласно БДС 12699-86 или еквивалентно и БДС 12698-86 или еквивалентно, като означаването на размера на облеклата се извършва съгласно БДС EN 13402-3 или еквивалентно.

- **Параметри за изпитване на прахозащитно (лятно) яке.** Възложителят ще изследва/изпитва представените мостри в независима, лицензирана, сертифицирана и правоспособна лаборатория.

Таблица 1.16

| № | ПОКАЗАТЕЛ | ЕДИНИЦА НА ВЕЛИЧИНАТА | МЕТОД НА ИЗПИТВАНЕ | ТЕХНИЧЕСКИ ИЗИСКВАНИЯ НА ВЪЗЛОЖИТЕЛЯ |
|---|---|-----------------------|--|--------------------------------------|
| ЛИЦЕВ ПЛАТ – ТЪКАН ЦВЯТ ТЪМНОСИВ | | | | |
| 1. | Нишки на единица дължина /10ст/ основа | брой | БДС EN 1049-2:2002 или еквивалент | 420±10 |
| | вътък | брой | | 210±10 |
| | Изменение на размерите- пране при 40°C и сушене | | | БДС EN ISO 6330:2012 или еквивалент |
| основа | % | макс.2,0 | | |
| вътък | % | макс.2,0 | | |
| 3. | Максимална сила на скъсване на шева – Strip метод /на готовото изделие/ | N | БДС EN ISO 13935-1:2014 или еквивалентен | мин. 230 |

- **Други показатели за измерване на прахозащитно (лятно) яке, които ще се извършват:**

- 1) два горни джоба, левият с цип 15 см под капака, капаците на джобовете са с размери 17,5 на 5,5 см;
- 2) ширина (диаметър) на светлоотразителен паспел - 3-4 мм;

2.2. Техническа спецификация на прахозащитен (летен) полугащеризон.

Прахозащитният полугащеризон защитава от замърсяване (зацапване) долната част на тялото. Дизайнът на дрехата минимално да ограничава движенията при работа.

- **Техническо описание на прахозащитен (летен) полугащеризон**

Прахозащитният (летен) полугащеризон е с прав силует, удължени гръб и удължена предница. Изработен е от тъмносив плат – 18-0000 TPX от каталога на „Пантоне текстил“. Закопчаването на полугащеризона е чрез шлиц с илици и копчета в ляв страничен шев. Едното копче е върху колана, а другите две върху лява част на панталона. Шлицът в средата на предница е с цип с дължина 18 см. Джобовете на предницата са лепени. Задната част е с два лепени джоба с размери – 17 см височина 16 см ширина. На лява задна част има джоб за инструменти с два отвора, размери ширина 9 см. и височини 18 см и 24 см;. Едната страна на този джоб влиза в страничния шев, а горния му край влиза в долната част на левия джоб. На дясна предна част е пришита хоризонтална гайка с размери 8 x1,5см за носене на дълги инструменти. Гайката се изработва от основния плат, шевове подсилени с понтове. В областа на талията в средна задна част е монтиран ластик с ширина 4 см и дължина в готов вид / след набиране / 10см. В среда задна част при ластика има гайка за допълнителен колан. В областта на талията има още две гайки, по една от всяка страна на предницата, поставени на 2,5 см преди началото на лепения джоб. Размерана на гайките за колана са с 5 x 1 см.. В предната част колана е с ширина 4,5 см. Предната част има платка, която оформя полугащеризона. Тази платка в долната си част е от единия страничен шев до другия. Платката е с височина 32 включваща колана. Върху предната платка е изработен един голям джоб с височина 23,5 см и ширина 26 см. Отвора на джоба е с цип 18 см. Върху този джоб има малък десен джоб с капак. Капака е със скосени краища и се закопчава с тик-так копче. Височината на десния малък джоб върху платката с капака е 16 см., а ширината му е 13 см. От лявата страна също има малък джоб с височина 16 см. и ширина 13 см. От края на левия малък джоб е изминат лицев шев, който оформя отвор с ширина 3 см. Този оформен отвор е отделение за фазомер. Логото на Възложителя е изработено на горния ляв преден джоб, както е посочено на скицата. Цветът на логото е бял на оранжев фон. Ластика прикачен към гръба на полугащеризона е с допълнителни тегели „на кръст“ (виж скицата), за да се избегне компромитирането на облеклото по време на експлоатацията му. За

по-точно регулиране на презрамките се ползва разделителна тока от PVC или друг твър материал (виж скицата и модела). В предната част са прикачени ленти да катарамии от лицев плат, също с допълнителни тегели „на кръст“.

Презрамките на полугащеризона са изработени от ефектен тъкан ластик със състав 65% ПЕК, 35% Еластична нишка от вулканизиран каучук. Ширината е 38 мм, а размерът на преждата: по основа 300 D/96f , по вътък 450 D/144f. Маса –38 гр/лин. м. Сплитка – рипс 4/4. Показателите се доказват с протокол от АИЛ. За всички посочени параметри допустимото отклонение е +/- 3%.

➤ **Техническа скица на прахозащитен (летен) полугащеризон.**

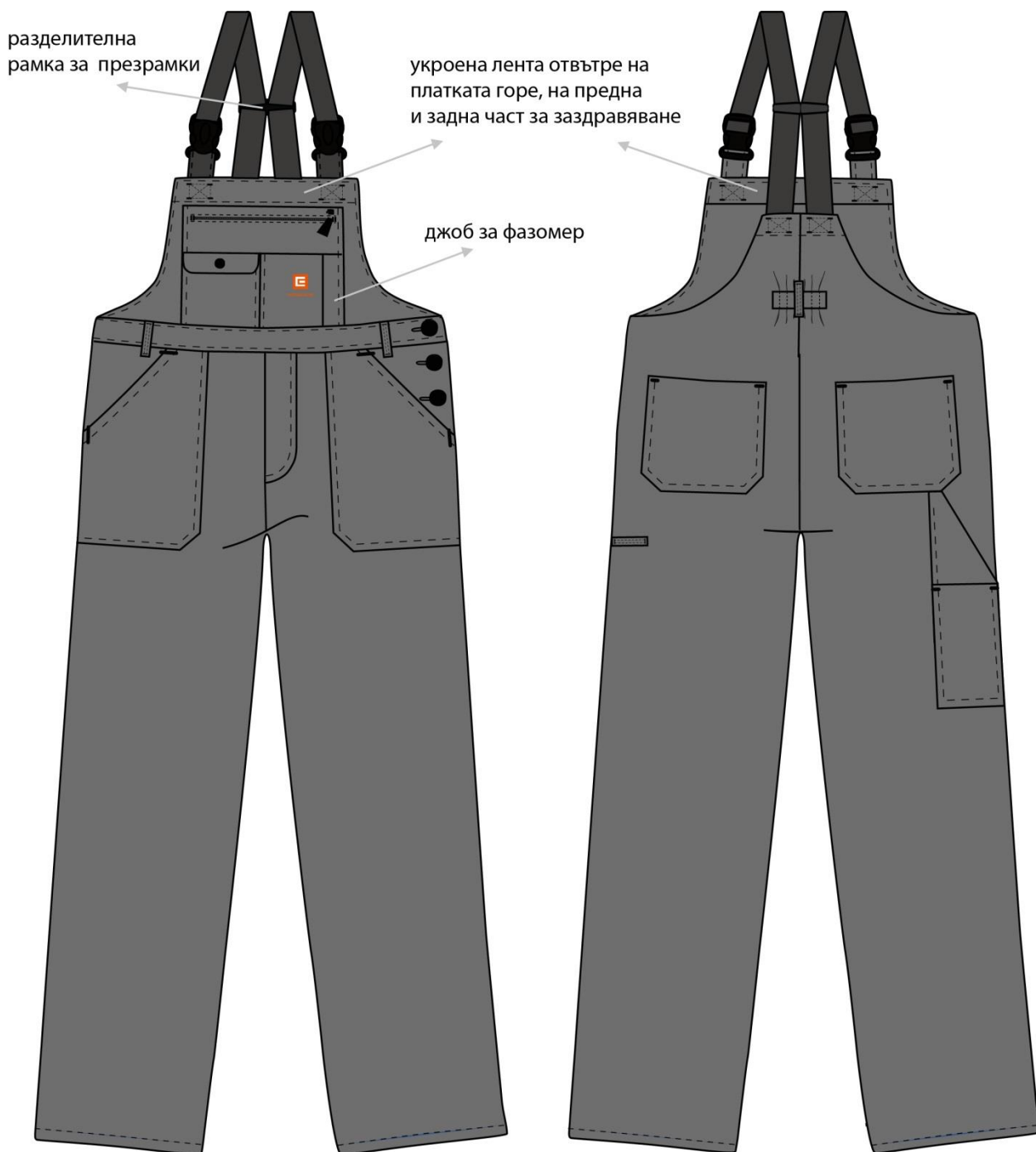

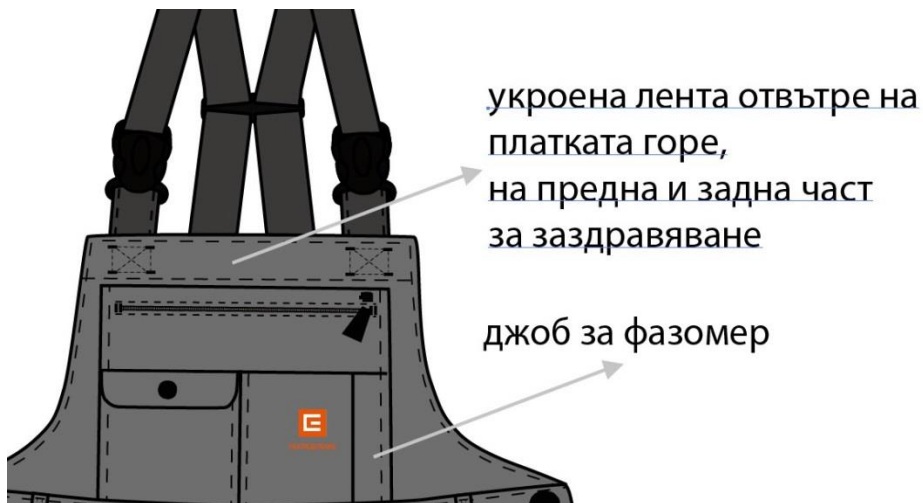

укроена лента отвътре на платката горе, на предна и задна част за заздравяване

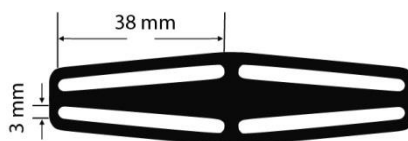
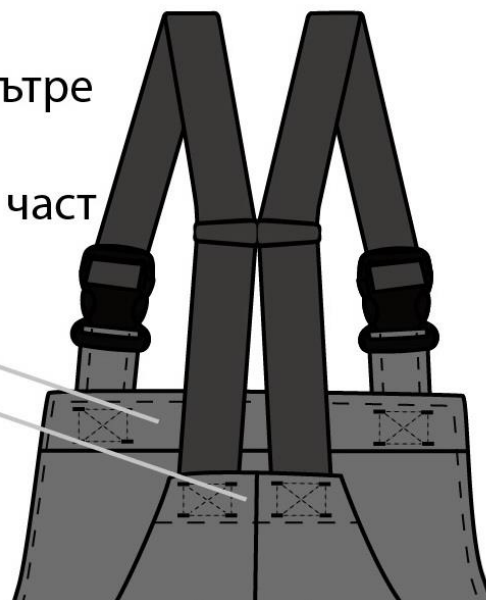

➤ **Спецификация и технически изисквания към текстилните материали (лицева тъкан) за изработване прахозащитен (летен) полугащеризон.**

Техническата спецификация, техническите и технологичните изисквания, на които трябва да отговарят текстилните материали за изработване на прахозащитен полугащеризон са посочени в Таблица 1.2а:

Таблица 1.2а

| № | ПОКАЗАТЕЛ | ЕДИНИЦА НА ВЕЛИЧИНАТА | МЕТОД НА ИЗПИТВАНЕ | ТЕХНИЧЕСКИ ИЗИСКВАНИЯ НА ВЪЗЛОЖИТЕЛЯ |
|----------------------------------|-----------|-----------------------|--------------------|--------------------------------------|
| ЛИЦЕВ ПЛАТ – ТЪКАН ЦВЯТ ТЪМНОСИВ | | | | |

| | | | | |
|-----|---|------------------|--|-----------------------------|
| 1. | Количествен състав | % | Наредба за етикетирането и наименованията на текстилните продукти ПМС №114/ДВ брой №44/30.05.2006 г./ и изм. ДВ № 43/08.06. 2010г.-пр.№5 към чл.26 /метод 7/ | Памук 100 |
| 2. | Маса на единица площ | g/m ² | БДС EN 12127:2000 или еквивалент | 245±10 |
| 3. | Сплитка | - | БДС 12674:1975 или еквивалент | кепър |
| 4. | Нишки на единица дължина /10ст/ | | БДС EN 1049-2:2002 или еквивалент | |
| | основа | брой | | 420±10 |
| | вътък | брой | | 210±10 |
| 5. | Сила до скъсване | | БДС EN ISO 13934-1:2013 или еквивалент | |
| | основа | daN | | мин.90 |
| | вътък | daN | | мин.40 |
| 6. | Изменение на размерите-пране при 40°C и сушене | | БДС EN ISO 6330:2012 или еквивалент БДС EN ISO 5077:2008 или еквивалент | |
| | основа | % | | макс.2,0 |
| | вътък | % | | макс.2,0 |
| 7. | Устойчивост на претриване на платове по метода на Martindale - загуба на маса | % | БДС EN ISO 12947-3:2002 или еквивалент | макс.1,8 / 2000 цикъла / |
| 8. | Склонност на повърхността на плата към завласяване и пилинг по метода | степен | БДС EN ISO 12945-2002 или еквивалент | мин. 4 / 2000 цикъла / |
| 9. | Устойчивост на обагрянето на пране при 40°C | бал | БДС EN ISO 105-C06:2010 или еквивалент | мин. 4 |
| 10. | Устойчивост на обагрянето на горещо гладене | | БДС EN ISO 105-X11:2002 или еквивалент | |
| | веднага | бал | | мин.4 |
| | след 4 часа | бал | | мин.4 |
| 11. | Устойчивост на обагрянето на пот | | БДС EN ISO 105-E04:2013 или еквивалент | |
| | кисела | бал | | мин.4 |
| | алкална | бал | | мин.4 |
| 12. | Свободен и хидролизиран формалдехид | mg/kg | БДС EN ISO 14184-1:2011 или еквивалентен | макс. 75 |
| 13. | РН на воден екстракт | РН единици | БДС EN ISO 3071:2008 или еквивалентен | 4,8-7,5 |
| 14. | Максимална сила на скъсване на шева – Strip метод /на готовото изделие/ | N | БДС EN ISO 13935-1:2014 или еквивалентен | мин. 230 |
| 15. | Цвят по каталог на „Пантоне текстил“ | бал | БДС EN ISO 105-A01:2010 БДС EN 20105-A02:2001 или еквиваленти | |
| | сравнение с № 18-0000 TPX (тъмносив цвят) | бал | БДС EN ISO 105-A01:2010 БДС EN 20105-A02:2001 или еквиваленти | мин. 3-4 |

За позовани недатирани (отменени) стандарти се прилага актуална версия на съответния стандарт, включително всички негови изменения действащи към момента на обявление на обществената поръчка или еквивалент.

Забележки: Навсякъде в Техническата спецификация или в други части на документацията за обществената поръчка, където се съдържа посочване на конкретен модел, източник, процес, търговска марка, патент, тип, произход или производство, което би довело до облагодетелстването или елиминирането на определени лица или продукти да се чете и разбира „или еквивалент“.

Изделието да е съобразено със стандартизираните обмерни данни за мъже и жени съгласно БДС 12699-86 или еквивалентно и БДС 12698-86 или еквивалентно, като означаването на размера на облеклата се извършва съгласно БДС EN 13402-3 или еквивалентно.

- **Параметри за изпитване на прахозащитен (летен) полугащеризон.** Възложителят ще изследва/изпитва представените мостри в независима, лицензирана, сертифицирана и правоспособна лаборатория.

Таблица 1.2б

| № | ПОКАЗАТЕЛ | ЕДИНИЦА НА ВЕЛИЧИНАТА | МЕТОД НА ИЗПИТВАНЕ | ТЕХНИЧЕСКИ ИЗИСКВАНИЯ НА ВЪЗЛОЖИТЕЛЯ |
|---|---|-----------------------|--|--------------------------------------|
| ЛИЦЕВ ПЛАТ – ТЪКАН ЦВЯТ ТЪМНОСИВ | | | | |
| 1. | Нишки на единица дължина /10ст/ | | БДС EN 1049-2:2002 или еквивалент | |
| | основа | брой | | 420±10 |
| | вътък | брой | | 210±10 |
| 2. | Изменение на размерите- пране при 40°C и сушене | | БДС EN ISO 6330:2012 или еквивалент | |
| | основа | % | | макс.2,0 |
| | вътък | % | | макс.2,0 |
| 3. | Максимална сила на скъсване на шева – Strip метод /на готовото изделие/ | N | БДС EN ISO 13935-1:2014 или еквивалентен | мин. 230 |

- **Други показатели за измерване на прахозащитен (летен) полугащеризон, които ще се извършат:**

- 1) двойният инструментален джоб на задната дясна част да е с ширина 9 см. и височина 18 см и 24 см;
- 2) гайките да са с размери 5 на 1 см;
- 3) ширината на презрамките е 3,8 см;
- 4) многофункционалния преден джоб да е с цип с размер 18 см;
- 5) двата пришити джоба отзад да са с размери – 17 см височина и 16 см ширина.
- 6) ще се проверяват наличието на понтове на всички посочени в описанието и скиците места.

- **Общи изисквания към спомагателните материали за прахозащитно (лятно) яке и прахозащитен (летен) полугащеризон**

Таблица 1.2в

| № | Показатели | Методи за изпитване (стандартизирани) | Изисквания на Възложителя |
|--|--|--|---------------------------|
| Бутон копче „тик-так”, оксидирано, метално за прахозащитно яке; | | | |
| | Устойчивост на корозия: - степен (на корозия) | БДС EN ISO 22775 метод 2 или еквивалент | 5 –без изменение |
| | - степен от сивата скала | БДС EN ISO 22775 метод 2 или еквивалент; БДС 5428 или еквивалент (зацапване на придружаваща памучна тъкан) | мин. 3-4 |

| Конци шевни конус 80/3 /за основни лицеви съединителни шевове | | | |
|--|--|--|------------------|
| Количествен състав, % | НЕНТП ПМС №114/ДВ брой №44/30.05.2006 г./ и изм. ДВ № 43/08.06. 2010г.-пр.№5 към чл.26 или еквивалент | | Полиестер 100 |
| Линейна плътност, tex | БДС EN ISO 2060 или еквивалент | | 12,5x3 |
| Сила на скъсване, N | БДС EN ISO 2062 или еквивалент БДС EN 12590 или еквивалент | | мин.12,0 |
| Устойчивост на обагрянето на пране 40°C, бал | БДС EN ISO 105-C06 или еквивалент БДС EN 12590 или еквивалент | | мин.4/4/4 |
| Конци шевни конус 68/2 /за спомагателни шевове | | | |
| Количествен състав, % | НЕНТП ПМС №114/ДВ брой №44/30.05.2006 г./ и изм. ДВ № 43/08.06. 2010г.-пр.№5 към чл.26 или еквивалент | | Полиестер 100 |
| Линейна плътност, tex | БДС EN ISO 2060 или еквивалент | | 15,5x2 |
| Сила на скъсване, N | БДС EN ISO 2062 или еквивалент БДС EN 12590 или еквивалент | | мин.8,2 |
| Устойчивост на обагрянето на пране 40°C, бал | БДС EN ISO 105-C06 или еквивалент БДС EN 12590 или еквивалент | | мин.4/4/4 |

За позовани недатирани (отменени) стандарти се прилага актуална версия на съответния стандарт, включително всички негови изменения действащи към момента на обявление на обществената поръчка или еквивалент.

2. Изисквания при изпълнение на конкретен договор

- 1) за възлагане изпълнението на предмета на поръчката Възложителят писмено ще отправя поръчки, генерирани през SAP, съдържащи най-малко следните данни за стоката: вид на стоката; количество; единична и обща цена; срок и място за доставка;
 - 2) Места за доставка - складове на Възложителя на територията на Република България в:
 - гр. София, ул. „Кап. Димитър Списаревски" № 10;
 - гр. Враца, ж.к. „Сениче" № 21;
 - гр. Левски, ул. „Петко Р. Славейков" № 28;
 - гр. Дупница, ул. „Аракчийски мост" № 5;
 - 3) Изпълнителят се задължава да уведоми писмено Възложителя най-малко 2 /два/ работни дни преди изпращането на стоката за очакваната дата на пристигането ѝ склада;
 - 4) Срокът на доставка на стоката (за 2055 броя за прахозащитно (лятно) яке и за 2055 броя за прахозащитен (летен) полугащеризон) е съгласно посоченото в конкретния договор, но не повече от 75 календарни дни след получаване на поръчка;
 - 5) Гаранционен срок (за съхранение при стандартни условия) – минимум 24 месеца;
 - 6) Експлоатационен срок (за функционалност и здравина при спазване на инструкциите за използване, поддръжка и съхранение) не по-малък от 24 месеца;
 - 7) Вид на опаковката – всеки артикул в индивидуална опаковка
 - 8) Документи, които трябва да се предоставят при доставка на стоките (два комплекта документи), единият от които трябва да съдържа:
 - а) **Приемо-предавателен протокол**, изготвен по образец в три еднообразни екземпляри;
 - б) **Декларация за съответствие**, с техническите изисквания на възложителя, която задължително да съдържа следната информация:
 - Име и адрес на производителя.
 - Име и адрес на упълномощения представител на производителя, ако има такъв.
 - Пълно наименование на стоката.
 - Дата и място на изготвяне на Декларацията за съответствие.
 - Име и фамилия на лицето, изготвило Декларацията за съответствие.
 - Подпис на лицето, изготвило Декларацията за съответствие.
 - Печат на производителя.
 - в) **Опаковъчен лист**, изготвен по образец, който задължително съдържа следната информация:
 - Име и адрес на **Изпълнителя**.
 - Име и адрес на **Възложителя**.
 - Номер на поръчка (и) за покупка.
 - Дата на издаване на поръчка (и) за покупка.
 - Вид транспортно средство.
 - Регистрационен номер на транспортното средство.
 - Име на куриерската фирма извършила доставката.
 - SAP номер на стоката.
 - Наименование на стоката.
 - Вид опаковка.
 - Брой на стоката в опаковка.
 - Общ брой опаковки.
 - Общо брутно тегло, кг.
 - Място на съставяне на Опаковъчния лист.
 - Дата на съставяне на Опаковъчния лист.
 - Подпис на отговорното лице, съставило Опаковъчния лист.
 - г) **Инструкции за използване**, поддръжка и съхранение на български език - само при първа доставка (за всеки склад поотделно).
 - д) **Гаранционна карта** или декларация с посочен минимален гаранционен срок.
- *Вторият комплект документи, с изключение на приемо-предавателния протокол, трябва да бъде опакован в хартиен или найлонов плик, на който да бъде поставен етикет с опис на съдържанието му и следния надпис: за Дирекция „Логистика и бизнес обслужване“.
- 9) Приемането на заявените и доставени стоки по поръчката се удостоверява с приемо-предавателен протокол, подписан от упълномощени лица от страните, посочени в конкретния договор;
- 10) Възложителят си запазва правото при необходимост, да поръчва допълнителни количества стоки. Срокът на доставка при допълнителни поръчки е не повече от 75 календарни дни след получаване на поръчка.

РАЗДЕЛ 2. ТЕХНИЧЕСКА СПЕЦИФИКАЦИЯ ЗА ОБОСОБЕНА ПОЗИЦИЯ 2:

„Доставка на допълнителни работни облекла за горната и долната част на тялото, защита на главата и ръцете, съгласно списъка по чл. 12, ал. 1, т. 1 от ЗОП (запазена на основание чл. 80, ал. 1 от ППЗОП " "

1. Описание на допълнителните работни облекла за горната и долната част на тялото, защита на главата и ръцете.

Допълнителните работни облекла за горната и долната част на тялото включват следните 9 (девет) артикула/стоки: летен панталон - мъжки, летен панталон - дамски, трикотажна блуза тип „поло“ с къс ръкав, трикотажна блуза тип „поло“ с дълъг ръкав, трикотажна блуза с къс ръкав с яка и маншети, трикотажна блуза с дълъг ръкав с яка и маншети, лятна (слънцезащитна) шапка, зимна шапка, защитни ръкавици срещу студ.

2.1. Техническа спецификация на летен панталон - мъжки

➤ Техническо описание на летен панталон - мъжки.

Мъжкия панталон е изработен в прав силует. Закопчаването е с цип и метално копче в средата на предната част на панталона. Ципът за ръсто-размер 182/52 е 18,0 см. Коланът е широк 4,0 см, с 6 броя гайки с дължина 6,5 см и ширина 1,6 см.

В предната част на панталона са изработени джобове под форма показана на скицата. На задната част са пришити два джоба, които имат украсителни шевове. Подгъвът на задния джоб е 2,0 см плюс 1,0 см в резерва.

Всички елементи – гайки, джобове, шлицът отпред - са подсилени с понтове (виж скицата и модела).

Подгъвът на крачола е широк 2,0 см плюс 1,0 см в резерва.

Изделието да е съобразено със стандартизираните обмерни данни за мъже съгласно БДС 9582-90 или еквивалентно. Означаването на размера на облеклата се извършва съгласно БДС 9582-90 или еквивалентно.

Изисквания към изработката:

Резерви за съединителните шевове- 1,0см

Лицеви шевове на двуйглова машина:

- Прикачване задни джобове,
- Странични шевове крачоли,
- Прикачване задни платки,
- Борд предни джобове,
- Шлиц,
- Седалищен шев.

Краен лицев:

- Колан,
- Шлиц.

➤ Техническа скица на летен панталон - мъжки

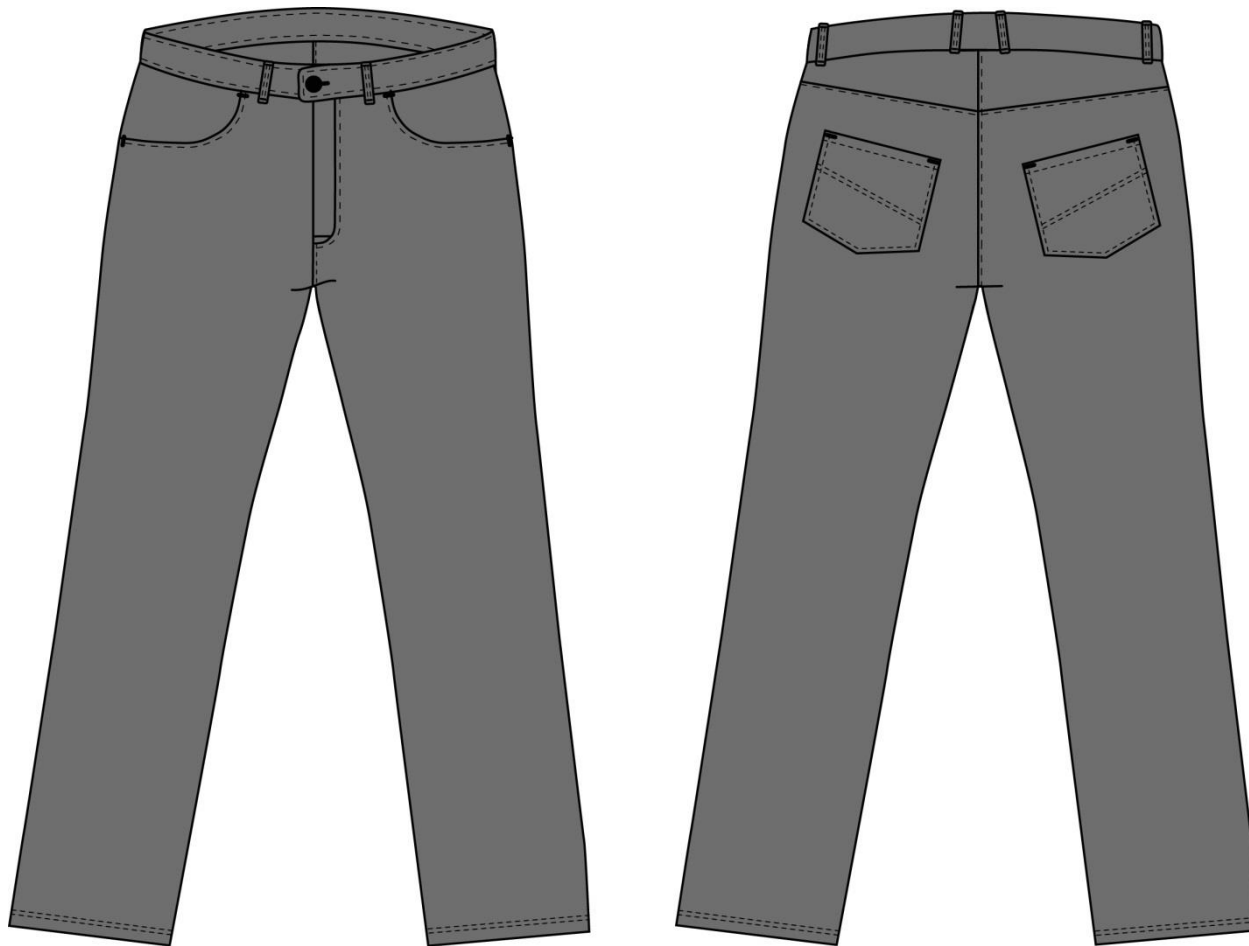

➤ **Спецификация и технически изисквания към текстилните материали (лицева тъкан) за изработване на летен панталон - мъжки.**

Техническата спецификация, техническите и технологичните изисквания, на които трябва да отговарят текстилните материали за изработване на летни мъжки панталони са посочени в *Таблица 2.1а*:

Таблица 2.1а

| № | ПОКАЗАТЕЛ | ЕДИНИЦА НА ВЕЛИЧИНА ТА | МЕТОД НА ИЗПИТВАНЕ | ТЕХНИЧЕСКИ ИЗИСКВАНИЯ НА ВЪЗЛОЖИТЕЛЯ |
|---|---------------------------------|---------------------------------|--|---|
| ЛИЦЕВ ПЛАТ – ТЪКАН ЦВЯТ ТЪМНОСИВ | | | | |
| 1. | Количествен състав | % | Наредба за етикетирането и наименованията на текстилните продукти ПМС №114/ДВ брой №44/30.05.2006 г./ и изм. ДВ № 43/08.06. 2010г.-пр.№5 към чл.26 /метод 7/ | Памук 100 |
| 2. | Маса на единица площ | g/m ² | БДС EN 12127:2000 или еквивалент | 245±10 |
| 3. | Сплитка | - | БДС 12674:1975 или еквивалент | кепър |
| 4. | Нишки на единица дължина /10ст/ | | БДС EN 1049-2:2002 или еквивалент | |
| | основа | брой | | 420±10 |
| | вътък | брой | | 210±10 |
| 5. | Сила до скъсване | | БДС EN 130 13934-1:2013 или еквивалент | |
| | основа | daN | | мин.90 |
| | вътък | daN | | мин.40 |

| | | | | |
|-----|--|------------|--|-----------------------------|
| 6. | Изменение на размерите-пране при 40°C и сушене | | БДС EN ISO 6330:2012 или еквивалент БДС EN ISO 5077:2008 или еквивалент | |
| | основа | % | | макс.2,0 |
| | вътък | % | | макс.2,0 |
| 7. | Устойчивост на претриване на платове по метода на Martindale - загуба на маса | % | БДСЕИ 130 12947-3:2002 или еквивалент | макс.1,8 / 2000 цикъла / |
| 8. | Склонност на повърхността на плата към завласяване и пилинг по метода Martindale | степен | БДСЕИ 130 12945-2:2002 или еквивалент | мин. 4 / 2000 цикъла / |
| 9. | Устойчивост на обагрянето на пране при 40°C | бал | БДС EN ISO 105-C06:2010 или еквивалент | мин. 4 |
| 10. | Устойчивост на обагрянето на горещо гладене | | БДС EN ISO 105-X11:2002 или еквивалент | |
| | веднага | бал | | мин.4 |
| | след 4 часа | бал | | мин.4 |
| 11. | Устойчивост на обагрянето на пот | | БДС EN ISO 105-E04:2013 или еквивалент | |
| | кисела | бал | | мин.4 |
| | алкална | бал | | мин.4 |
| 12. | Свободен и хидролизиран формалдехид | mg/kg | БДС EN ISO 14184-1:2011 или еквивалентен | макс. 75 |
| 13. | РН на воден екстракт | РН единици | БДС EN ISO 3071:2008 или еквивалентен | 4,8÷7,5 |
| 14. | Максимална сила на скъсване на шева – Strip метод /на готовото изделие/ | N | БДС EN ISO 13935-1:2014 или еквивалентен | мин. 230 |
| 15. | Цвят по каталог на „Пантоне текстил“ | бал | БДС EN ISO 105-A01:2010 БДС EN 20105-A02:2001 или еквиваленти | |
| | сравнение с № 18-0000 TPX (тъмносив цвят) | бал | | мин. 3-4 |

За позовани недатирани (отменени) стандарти се прилага актуална версия на съответния стандарт, включително всички негови изменения действащи към момента на обявление на обществената поръчка или еквивалент.

Забележки: Навсякъде в Техническата спецификация или в други части на документацията за обществената поръчка, където се съдържа посочване на конкретен модел, източник, процес, търговска марка, патент, тип, произход или производство, което би довело до облагодетелстването или елиминирането на определени лица или продукти да се чете и разбира „или еквивалент“.

Изделието да е съобразено със стандартизираните обмерни данни за мъже съгласно БДС 12699-86 или еквивалентно и БДС 12698-86 или еквивалентно, като означаването на размера на облеклата се извършва съгласно БДС EN 13402-3 или еквивалентно.

➤ **Параметри за изпитване на летен панталон – мъжки.** Възложителят ще изследва/изпитва представените мостри в независима, лицензирана, сертифицирана и правоспособна лаборатория.

Таблица 2.16

| № | ПОКАЗАТЕЛ | ЕДИНИЦА НА ВЕЛИЧИНАТА | МЕТОД НА ИЗПИТВАНЕ | ТЕХНИЧЕСКИ ИЗИСКВАНИЯ НА ВЪЗЛОЖИТЕЛЯ |
|---|---|-----------------------|--|--------------------------------------|
| ЛИЦЕВ ПЛАТ – ТЪКАН ЦВЯТ ТЪМНОСИВ | | | | |
| 1. | Нишки на единица дължина /10ст/ | | БДС EN 1049-2:2002 или еквивалент | |
| | основа | брой | | 420±10 |
| | вътък | брой | | 210±10 |
| 2. | Изменение на размерите-пране при 40°C и сушене | | БДС EN ISO 6330:2012 или еквивалент БДС EN ISO 5077:2008 или еквивалент | |
| | основа | % | | макс.2,0 |
| | вътък | % | | макс.2,0 |
| 3. | Максимална сила на скъсване на шева – Strip метод /на готовото изделие/ | N | БДС EN ISO 13935-1:2014 или еквивалентен | мин. 230 |

➤ **Други показатели за измерване на летен панталон – мъжки, които ще се извършат:**

- 1) колана на панталона е широк 4 см, разположени по него 6 бр. гайки;
- 2) подгъва на крачола е широк 2 см плюс 1,0 см в резерв.

2.2. Техническа спецификация на летен панталон - дамски

➤ **Техническо описание на летен панталон - дамски.**

Дамският панталон е изработен в прав силует. Закопчаването е с цип и метално копче в средата на предната част на панталона. Ципът за ръсто-размер 176/46 е 15,0 см. Коланът е широк 4,0 см, с 6 броя гайки с дължина 6,5 см и ширина 1,6 см.

В предната част на панталона са изработени джобове под форма показана на скицата. На задната част са пришити два джоба, които имат украсителни шевове. Подгъвът на задния джоб е 2,0 см плюс 1,0 см в резерва.

Всички елементи – гайки, джобове, шлицът отпред - са подсилени с понтове (виж скицата и модела).

Подгъвът на крачола е широк 2,0 см плюс 1,0 см в резерва.

Изделието да е съобразено със стандартизираните обмерни данни за жени съгласно БДС 9582-90 или еквивалентно. Означаването на размера на облеклата се извършва съгласно БДС 9582-90 или еквивалентно.

Изисквания към изработката:

Резерви за съединителните шевове- 1,0см

Лицеви шевове на двуиглова машина:

- Прикачване задни джобове,
- Странични шевове крачоли,
- Прикачване задни платки,
- Борд предни джобове,
- Шлиц,
- Седалищен шев.

Краен лицев:

- Колан,
- Шлиц.

➤ **Техническа скица на летен панталон - дамски**



➤ **Спецификация и технически изисквания към текстилните материали (лицева тъкан) за изработване на летен панталон - дамски.**

Техническата спецификация, техническите и технологичните изисквания, на които трябва да отговарят текстилните материали за изработване на летни дамски панталони са посочени в *Таблица 2.2а*:

Таблица 2.2а

| № | ПОКАЗАТЕЛ | ЕДИНИЦА НА ВЕЛИЧИНАТА | МЕТОД НА ИЗПИТВАНЕ | ТЕХНИЧЕСКИ ИЗИСКВАНИЯ НА ВЪЗЛОЖИТЕЛЯ |
|---|---------------------------------|-----------------------|--|--------------------------------------|
| ЛИЦЕВ ПЛАТ – ТЪКАН ЦВЯТ ТЪМНОСИВ | | | | |
| 1. | Количествен състав | % | Наредба за етикетирането и наименованията на текстилните продукти ПМС №114/ДВ брой №44/30.05.2006 г./ и изм. ДВ № 43/08.06. 2010г.-пр.№5 към чл.26 /метод 7/ | Памук 100 |
| 2. | Маса на единица площ | g/m ² | БДС EN 12127:2000 или еквивалент | 245±10 |
| 3. | Сплитка | - | БДС 12674:1975 или еквивалент | кепър |
| 4. | Нишки на единица дължина /10ст/ | | БДС EN 1049-2:2002 или еквивалент | |
| | основа | брой | | 420±10 |
| | вътък | брой | | 210±10 |
| 5. | Сила до скъсване | | БДС EN 130 13934-1:2013 или еквивалент | |
| | основа | daN | | мин.90 |
| | вътък | daN | | мин.40 |

| | | | | |
|-----|--|------------|--|-----------------------------|
| 6. | Изменение на размерите-пране при 40°C и сушене | | БДС EN ISO 6330:2012 или еквивалент БДС EN ISO 5077:2008 или еквивалент | |
| | основа | % | | макс.2,0 |
| | вътък | % | | макс.2,0 |
| 7. | Устойчивост на претриване на платове по метода на Martindale - загуба на маса | % | БДСЕИ 130 12947-3:2002 или еквивалент | макс.1,8 / 2000 цикъла / |
| 8. | Склонност на повърхността на плата към завласяване и пилинг по метода Martindale | степен | БДСЕИ 130 12945-2:2002 или еквивалент | мин. 4 / 2000 цикъла / |
| 9. | Устойчивост на обагрянето на пране при 40°C | бал | БДС EN ISO 105-C06:2010 или еквивалент | мин. 4 |
| 10. | Устойчивост на обагрянето на горещо гладене | | БДС EN ISO 105-X11:2002 или еквивалент | |
| | веднага | бал | | мин.4 |
| | след 4 часа | бал | | мин.4 |
| 11. | Устойчивост на обагрянето на пот | | БДС EN ISO 105-E04:2013 или еквивалент | |
| | кисела | бал | | мин.4 |
| | алкална | бал | | мин.4 |
| 12. | Свободен и хидролизиран формалдехид | mg/kg | БДС EN ISO 14184-1:2011 или еквивалентен | макс. 75 |
| 13. | РН на воден екстракт | РН единици | БДС EN ISO 3071:2008 или еквивалентен | 4,8÷7,5 |
| 14. | Максимална сила на скъсване на шева – Strip метод /на готовото изделие/ | N | БДС EN ISO 13935-1:2014 или еквивалентен | мин. 230 |
| 15. | Цвят по каталог на „Пантоне текстил“ | бал | БДС EN ISO 105-A01:2010 БДС EN 20105-A02:2001 или еквиваленти | |
| | сравнение с № 18-0000 TPX (тъмносив цвят) | бал | | мин. 3-4 |

За позовани недатирани (отменени) стандарти се прилага актуална версия на съответния стандарт, включително всички негови изменения действащи към момента на обявление на обществената поръчка или еквивалент.

Забележки: Навсякъде в Техническата спецификация или в други части на документацията за обществената поръчка, където се съдържа посочване на конкретен модел, източник, процес, търговска марка, патент, тип, произход или производство, което би довело до облагодетелстването или елиминирането на определени лица или продукти да се чете и разбира „или еквивалент“.

Изделието да е съобразено със стандартизираните обмерни данни за жени съгласно БДС 9582-90 или еквивалентно, като означаването на размера на облеклата се извършва съгласно БДС EN 13402-3 или еквивалентно.

➤ **Параметри за изпитване на летен панталон – дамски.** Възложителят ще изследва/изпитва представените мостри в независима, лицензирана, сертифицирана и правоспособна лаборатория.

Таблица 2.2б

| № | ПОКАЗАТЕЛ | ЕДИНИЦА НА ВЕЛИЧИНАТА | МЕТОД НА ИЗПИТВАНЕ | ТЕХНИЧЕСКИ ИЗИСКВАНИЯ НА ВЪЗЛОЖИТЕЛЯ |
|---|---|-----------------------|--|--------------------------------------|
| ЛИЦЕВ ПЛАТ – ТЪКАН ЦВЯТ ТЪМНОСИВ | | | | |
| 1. | Нишки на единица дължина /10ст/ | | БДС EN 1049-2:2002 или еквивалент | |
| | основа | брой | | 420±10 |
| | вътък | брой | | 210±10 |
| 2. | Изменение на размерите-пране при 40°C и сушене | | БДС EN ISO 6330:2012 или еквивалент БДС EN ISO 5077:2008 или еквивалент | |
| | основа | % | | макс.2,0 |
| | вътък | % | | макс.2,0 |
| 3. | Максимална сила на скъсване на шева – Strip метод /на готовото изделие/ | N | БДС EN ISO 13935-1:2014 или еквивалентен | мин. 230 |

- **Други показатели за измерване на летен панталон – дамски, които ще се извършат от членовете на комисията.**
 - 1) колана на панталона е широк 4 см, разположени по него 6 бр. гайки;
 - 2) подгъва на крачола е широк 2 см плюс 1,0 см в резерв.

- **Общи изисквания към спомагателните материали за летен панталон - мъжки и летен панталон – дамски**

Таблица 2.2в

| Конци шевни конус 80/3 /за основни лицеви съединителни шевове | | |
|--|--|------------------|
| Количествен състав, % | НЕНТП ПМС №114/ДВ брой №44/30.05.2006 г./ и изм. ДВ № 43/08.06. 2010г.-пр.№5 към чл.26 или еквивалент | Полиестер 100 |
| Линейна плътност, tex | БДС EN ISO 2060 или еквивалент | 12,5x3 |
| Сила на скъсване, N | БДС EN ISO 2062 или еквивалент | мин.12,0 |
| Устойчивост на обагрянето на пране 40°C, бал | БДС EN ISO 105-C06 или еквивалент | мин.4/4/4 |
| Конци шевни конус 68/2 /за спомагателни шевове | | |
| Количествен състав, % | НЕНТП ПМС №114/ДВ брой №44/30.05.2006 г./ и изм. ДВ № 43/08.06. 2010г.-пр.№5 към чл.26 или еквивалент | Полиестер 100 |
| Линейна плътност, tex | БДС EN ISO 2060 или еквивалент | 15,5x2 |
| Сила на скъсване, N | БДС EN ISO 2062 или еквивалент | мин.8,2 |
| Устойчивост на обагрянето на пране 40°C, бал | БДС EN ISO 105-C06 или еквивалент | мин.4/4/4 |

За позовани недатирани (отменени) стандарти се прилага актуална версия на съответния стандарт, включително всички негови изменения действащи към момента на обявление на обществената поръчка или еквивалент.

2.3. Техническа спецификация на трикотажна блуза тип „поло“ с къс ръкав

- **Техническо описание на трикотажна блуза тип „поло“ с къс ръкав**

Блузата се изработва от основен плат: 100% памучно пенирано трикотажно пике тип „лакоста“ или еквивалент с маса 180-200 гр/м² и яка от щрик „рипс“ със състав 98/2 Памук/Еластан с маса 240 - 280 гр/м² ± 5%. Трикотажният плат е в цвят 16-4702 TPX от цветови каталог „Пантоне текстил“ с допустима разлика мин. 3-4 бала по сива скала, съгласно БДС EN ISO 105-A01:2010 или БДС EN 20105-A02:2001 или еквивалент.

Щриктът за яката и ръкавите е в цвят 18-0000 TPX от цветови каталог „Пантоне текстил“ с допустима разлика мин. 3-4 бала по сива скала, съгласно БДС EN ISO 105-A01:2010 или БДС EN 20105-A02:2001 или еквивалент.

Яката е с ширина 8 см +/- 0,5, като щриктът е с два декоративни релефни канта (виж техн. скица и модела). Подгъва на ръкавите завършва със същия щрик с широчина 2,5 см. Подгъва на блузата е с широчина 2 см и е изработен на покривна машина. Съединителните шевове са изработени на четириконечен оверлог. Резерва от прикачането на яката към вратната извивка се обточва отвътре с лента от основния плат с широчина в готов вид 1см. Всички лицеви шевове са с гъстота 4 бода/см. Шевовете да не се прекъсват и да няма снаждания.

Силуетът е прав, предна част е права изчистена с шлиц с широчина 3 см, който се подлепва и се закопчава с 3 бр. копчета и илици (всички копчета и илици са тон в тон с оранжевия цвят на логото на Възкожителя). Задната част е права и изчистена. Ръкавите - къси, прикачени, завършващи при подгъва с щрик с ширина 2,5 см (Виждат скицата и модела)

Отпред, на нивото на гърдите се поставя логото на Възкожителя.

- **Техническа скица на трикотажна блуза тип „поло“ с къс ръкав**



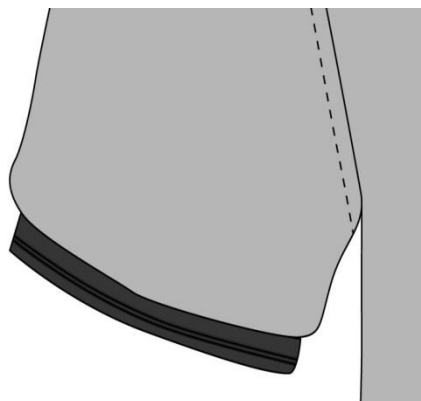
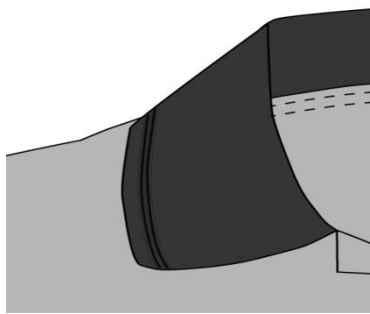

- Спецификация и технически изисквания към текстилните материали (лицев трикотажен плат „пике“ и бие плетено щрик – плетка рипс за яка и ръкави) за изработване на трикотажна блуза тип „поло“ с къс ръкав.

Техническата спецификация, техническите и технологичните изисквания, на които трябва да отговарят текстилните материали за изработване на трикотажна блуза тип „поло“ с къс ръкав са посочени в Таблица 2.3а:

Таблица 2.3а

| № | ПОКАЗАТЕЛ | ЕДИНИЦА НА ВЕЛИЧИНАТА | МЕТОД НА ИЗПИТВАНЕ | ТЕХНИЧЕСКИ ИЗИСКВАНИЯ НА ВЪЗЛОЖИТЕЛЯ |
|--|--|-----------------------|--|--------------------------------------|
| ЛИЦЕВ ТРИКОТАЖЕН ПЛАТ ЦВЯТ СВЕТОСИВ | | | | |
| 1. | Количествен състав | % | Наредба за етикетирането и наименованията на текстилните продукти ПМС №114/ДВ брой №44/30.05.2006 г./ и изм. ДВ № 43/08.06. 2010г.-пр.№5 към чл.26 | Памук 100 |
| 2. | Маса на единица площ | g/m ² | БДС EN 12127:2000 или еквивалент | 180-200 |
| 3. | Здравина на пробиване със сачма | N | БДС 9585:1991 или еквивалент | мин.260 |
| 4. | Изменение на размерите-пране при 40°C и сушене | | БДС EN ISO 6330 : 2012 или еквивалент | |
| | бримков стълб | % | БДС EN ISO 5077: 2008 или еквивалент | макс.5,0 |
| | бримков ред | % | | макс.7,0 |
| 5. | Хигроскопичност /влагопоглъщане/ | % | БДС 12006:1974 или еквивалент | мин.10 |
| 6. | Устойчивост на обагрянето на пране при 40°C | бал | БДС EN ISO 105-C06: 2010 или квивалент | мин.4/4/4 |
| 7. | Устойчивост на обагрянето на пот | | БДС EN ISO 105-E04: 2013 или еквивалент | |
| | кисела | бал | | мин.4/4/4 |
| | алкална | бал | | мин.4/4/4 |
| 8. | Устойчивост на обагрянето на триене | | БДС EN ISO 105-X12: 2004 или еквивалент | |
| | сухо | бал | | мин.4 |

| | | | | |
|-----|--|------------------|---|---------|
| 9. | Устойчивост на обагрянето на изкуствена светлина – ксенонова дъгова лампа | бал /синя скала/ | БДС EN ISO 105-B02: 2013 или еквивалент | мин.4-5 |
| 10. | Свободен и хидролизиран формалдехид | mg/kg | БДС EN ISO 14184-1:2011 или еквивалент | макс.75 |
| 11. | РН на воден екстракт | РН единици | БДС EN ISO 3071:2008 или еквивалент | 4,8-7,5 |
| 12. | Цвят по каталог на „Пантоне текстил“ | | БДС EN ISO 105-A01:2010 или еквивалент | мин.3-4 |
| | сравнение с 16-4702 TPX (светлосив) | бал | БДС EN 20105-A02:2001 или еквивалент | |
| 13. | Здравина на скъсване на шева в направление перпендикулярно на шева /на готовото изделие/ | N | БДС 13307:1978 или еквивалент | мин.160 |

II. ТРИКОТАЖЕН ЩРИК /ЗА ЯКА И РЪКАВИ/ - ПЛЕТКА РИПС ЦВЯТ ТЪМНОСИВ

| | | | | |
|----|---|------------------|--|------------------------------|
| 1. | Количествен състав | % | Наредба за етикетирането и наименованията на текстилните продукти ПМС №114/ДВ брой №44/30.05.2006 г./ и изм. ДВ № 43/08.06. 2010г.-пр.№5 към чл.26 | Памук/ Полиуретан (98/2)±1 |
| 2. | Маса на единица площ | g/m ² | БДС EN 12127:2000 или еквивалент | 240÷280 |
| 3. | Устойчивост на обагрянето на пране при 40°C | бал | БДС EN ISO 105-C06: 2010 или еквивалент | мин.4/4/4 |
| 4. | Устойчивост на обагрянето на пот | | БДС EN ISO 105-E04: 2013 или еквивалент | |
| | кисела | бал | | мин.4/4/4 |
| | алкална | бал | | мин.4/4/4 |
| 5. | Цвят по каталог на „Пантоне текстил“ | | БДС EN ISO 105-A01 :2010 или еквивалент | мин.3-4 |
| | -сравнение с № 18-0000TPX (тъмносив цвят) | бал | БДС EN 20105-A02:2001 или еквивалент | |
| 6. | Свободен и хидролизиран формалдехид | mg/kg | БДС EN ISO 14184-1:2011 или еквивалент | макс.75 |
| 7. | РН на воден екстракт | РН единици | БДС EN ISO 3071: 2008 или еквивалент | 4,8 - 7,5 |

За позовани недатирани /отменени/ стандарти се прилага актуална версия на съответния стандарт, включително всички негови изменения действащи към момента на обявление на обществената поръчка или еквивалент.

Забележки: Навсякъде в Техническата спецификация или в други части на документацията за обществената поръчка, където се съдържа посочване на конкретен модел, източник, процес, търговска марка, патент, тип, произход или производство, което би довело до облагодетелстването или елиминирането на определени лица или продукти да се чете и разбира „или еквивалент“.

Изделието да е съобразено със стандартизираните обмерни данни за мъже и жени съгласно БДС 12699-86 и БДС 12698-86 или еквивалентно, като означаването на размера на облеклата се извършва съгласно БДС EN 13402-3 или еквивалентно.

➤ **Параметри за изпитване на трикотажна блуза тип „поло“ с къс ръкав.** Възложителят ще изследва/изпитва представените мостри в независима, лицензирана, сертифицирана и правоспособна лаборатория.

Таблица 2.36

| № | ПОКАЗАТЕЛ | ЕДИНИЦА НА ВЕЛИЧИНАТА | МЕТОД НА ИЗПИТВАНЕ | ТЕХНИЧЕСКИ ИЗИСКВАНИЯ НА ВЪЗЛОЖИТЕЛЯ |
|---|---|-----------------------|---|--------------------------------------|
| ЛИЦЕВ ТРИКОТАЖЕН ПЛАТ ЦВЯТ СВЕТЛОСИВ | | | | |
| 1. | Здравина на пробиване със сачма | N | БДС 9585:1991 или еквивалент | мин.260 |
| 2. | Устойчивост на обагрянето на изкуствена светлина – ксенонова дъгова лампа | бал /синя скала/ | БДС EN ISO 105-B02: 2013 или еквивалент | мин.4-5 |

| | | | | |
|----|--|---|-------------------------------|---------|
| 3. | Здравина на скъсване на шева в направление перпендикулярно на шева /на готовото изделие/ | N | БДС 13307:1978 или еквивалент | мин.160 |
|----|--|---|-------------------------------|---------|

➤ **Други показатели за измерване на трикотажна блуза тип „поло“ с къс ръкав, които ще се извършат:**

- 1) яката на полото да е с ширина 8 см +/- 0,5;
- 2) подгъва на ръкавите да е с ширина 2,5 см;
- 3) подгъва на блузата да е с ширина 2 см;

2.4. Техническа спецификация на трикотажна блуза тип „поло“ с дълъг ръкав

➤ **Техническо описание на трикотажна блуза тип „поло“ с дълъг ръкав**

Блузата се изработва от основен плат: 100% памучно пенирано трикотажно пике тип „лакоста“ или еквивалент с маса 180-200 гр/м² и яка от щрик „рипс“ със състав 98/2 Памук/Еластан с маса 240 - 280 гр/м² ± 5%. Трикотажният плат е в цвят 16-4702 TPX от цветови каталог „Пантоне текстил“ с допустима разлика мин. 3-4 бала по сива скала, съгласно БДС EN ISO 105-A01:2010 или БДС EN 20105-A02:2001 или еквивалент.

Щрикът за яката и ръкавите е в цвят 18-0000 TPX от цветови каталог „Пантоне текстил“ с допустима разлика мин. 3-4 бала по сива скала, съгласно БДС EN ISO 105-A01:2010 или БДС EN 20105-A02:2001 или еквивалент.

Яката е с ширина 8 см +/- 0,5 см, като щрикът е с два декоративни релефни канта (виж техн. скица и модела).

Подгъва на ръкавите завършва със същия щрик с широчина 5 см +/- 0,5 см. Подгъва на блузата е с широчина 2 см и е изработен на покривна машина. Съединителните шевове са изработени на четириконечен оверлог. Резерва от прикачването на яката към вратната извивка се обточва отвътре с лента от основния плат с широчина в готов вид 1см. Всички лицеви шевове са с гъстота 4 бода/см. Шевовете да не се прекъсват и да няма снаждания.

Силуетът е прав, предна част е права изчистена с шлиц с широчина 3 см, който се подлепва и се закопчава с три копчета и илици. Всички копчета и илици са в тон с оранжевия цвят на логото на Възкожителя. Задната част е права и изчистена. Ръкавите - дълги, прикачени, завършващи при подгъва с щрик.

Отпред, в ляво, на нивото на гърдите се позиционира логото на Възложителя (Виж скицата и модела).

➤ **Техническа скица на трикотажна блуза тип „поло“ с дълъг ръкав**

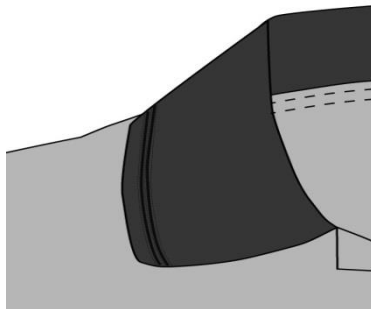

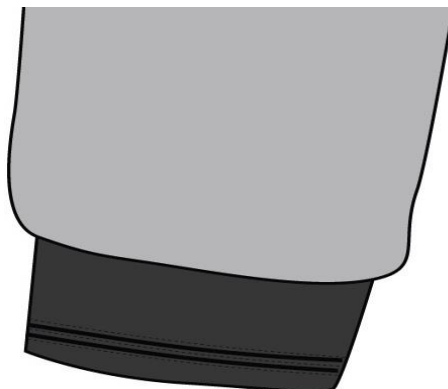

- Спецификация и технически изисквания към текстилните материали (лицев трикотажен плат „пике“ и бие плетено шрик – плетка рипс за яка и ръкави) за изработване на трикотажна блуза тип „поло“ с дълъг ръкав.

Техническата спецификация, техническите и технологичните изисквания, на които трябва да отговарят текстилните материали за изработване на трикотажна блуза тип „поло“ с дълъг ръкав са посочени в Таблица 2.4а:

Таблица 2.4а

| № | ПОКАЗАТЕЛ | ЕДИНИЦА НА ВЕЛИЧИНАТА | МЕТОД НА ИЗПИТВАНЕ | ТЕХНИЧЕСКИ ИЗИСКВАНИЯ НА ВЪЗЛОЖИТЕЛЯ |
|---|---|-----------------------|---|--------------------------------------|
| ЛИЦЕВ ТРИКОТАЖЕН ПЛАТ ЦВЯТ СВЕТЛОСИВ | | | | |
| 1. | Количествен състав | % | Наредба за етикетирането и наименованията на текстилните продукти ПМС №114/ДВ брой №44/30.05.2006 г./ и изм. ДВ № 43/08.06. 2010г.- пр.№5 към чл.26 | Памук 100 |
| 2. | Маса на единица площ | g/m ² | БДС EN 12127:2000 или еквивалент | 180-200 |
| 3. | Здравина на пробиване със сачма | N | БДС 9585:1991 или еквивалент | мин.260 |
| 4. | Изменение на размерите-пране при 40°C и сушене | | БДС EN ISO 6330 : 2012 или еквивалент | |
| | бримков стълб | % | БДС EN ISO 5077: 2008 или еквивалент | макс.5,0 |
| | бримков ред | % | | макс.3,0 |
| 5. | Хигроскопичност /влагопоглъщане/ | % | БДС 12006:1974 или еквивалент | мин.10 |
| 6. | Устойчивост на обагрянето на пране при 40°C | бал | БДС EN ISO 105-C06: 2010 или квивалент | мин.4/4/4 |
| 7. | Устойчивост на обагрянето на пот | | БДС EN ISO 105-E04: 2013 или еквивалент | |
| | кисела | бал | | мин.4/4/4 |
| | алкална | бал | | мин.4/4/4 |
| 8. | Устойчивост на обагрянето на триене | | БДС EN ISO 105-X12: 2004 или еквивалент | |
| | сухо | бал | | мин.4 |
| 9. | Устойчивост на обагрянето на изкуствена светлина – ксенонова дъгова лампа | бал /синя скала/ | БДС EN ISO 105-B02: 2013 или еквивалент | мин.4-5 |
| 10. | Свободен и хидролизиран формалдехид | mg/kg | БДС EN ISO 14184-1: 2011 или еквивалент | макс.75 |
| 11. | РН на воден екстракт | РН единици | БДС EN ISO 3071: 2008 или еквивалент | 4,8-7,5 |
| 12. | Цвят по каталог на „Пантоне текстил“ | | БДС EN ISO 105-A01: 2010 или еквивалент | |
| | сравнение с 16-4702 TPX (светлосив) | бал | БДС EN 20105-A02:2001 или еквивалент | мин.3-4 |

| | | | | |
|--|--|------------|---|------------------------------------|
| 13. | Здравина на скъсване на шева в направление перпендикулярно на шева /на готовото изделие/ | N | БДС 13307:1978 или еквивалент | мин.200 |
| ТРИКОТАЖЕН ЦРИК /ЗА ЯКА И РЪКАВИ/ - ПЛЕТКА РИПС ЦВЯТ ТЪМНОСИВ | | | | |
| 1. | Количествен състав | % | Наредба за етикетирването и наименованията на текстилните продукти ПМС №114/ДВ брой №44/30.05.2006 г./ и изм. ДВ № 43/08.06. 2010г.-пр.№5 към чл.26 | Памук/ Полиуретан (98/2)±1 |
| 2. | Маса на единица площ | g/m2 | БДС EN 12127:2000 или еквивалент | 240÷280 |
| 3. | Устойчивост на обагрянето на пране при 400С | бал | БДС EN ISO 105-C06: 2010 или еквивалент | мин.4/4/4 |
| 4. | Устойчивост на обагрянето на пот | | БДС EN ISO 105-E04: 2013 или еквивалент | |
| | кисела | бал | | мин.4/4/4 |
| | алкална | бал | | мин.4/4/4 |
| 5. | Цвят по каталог на „Пантоне текстил“ | | БДС EN ISO 105-A01 :2010 или еквивалент БДС EN 20105-A02:2001 или еквивалент | |
| | -сравнение с № 18-0000 ТРХ (тъмносив цвят) | бал | | мин.3-4 |
| 6. | Свободен и хидролизиран формалдеhid | mg/kg | БДС EN ISO 14184-1:2011 или еквивалент | макс.75 |
| 7. | РН на воден екстракт | РН единици | БДС EN ISO 3071: 2008 или еквивалент | 4,8 - 7,5 |

За позовани недатирани /отменени/ стандарти се прилага актуална версия на съответния стандарт, включително всички негови изменения действащи към момента на обявление на обществената поръчка или еквивалент.

Забележки: Навсякъде в Техническата спецификация или в други части на документацията за обществената поръчка, където се съдържа посочване на конкретен модел, източник, процес, търговска марка, патент, тип, произход или производство, което би довело до облагодетелстването или елиминирването на определени лица или продукти да се чете и разбира „или еквивалент“.

Изделието да е съобразено със стандартизираните обмерни данни за мъже и жени съгласно БДС 12699-86 и БДС 12698-86 или еквивалентно, като означаването на размера на облеклата се извършва съгласно БДС EN 13402-3 или еквивалентно.

➤ **Параметри за изпитване на трикотажна блуза тип „поло“ с дълъг ръкав.** Възложителят ще изследва/изпитва представените мостри в независима, лицензирана, сертифицирана и правоспособна лаборатория.

Таблица 2.4б

| № | ПОКАЗАТЕЛ | ЕДИНИЦА НА ВЕЛИЧИНАТА | МЕТОД НА ИЗПИТВАНЕ | ТЕХНИЧЕСКИ ИЗИСКВАНИЯ НА ВЪЗЛОЖИТЕЛЯ |
|---|--|-----------------------|---|--------------------------------------|
| ЛИЦЕВ ТРИКОТАЖЕН ПЛАТ ЦВЯТ СВЕТЛОСИВ | | | | |
| 1. | Здравина на пробиване със сачма | N | БДС 9585:1991 или еквивалент | мин.260 |
| 2. | Устойчивост на обагрянето на изкуствена светлина – ксенонова дъгова лампа | бал /синя скала/ | БДС EN ISO 105-B02: 2013 или еквивалент | мин.4-5 |
| 3. | Здравина на скъсване на шева в направление перпендикулярно на шева /на готовото изделие/ | N | БДС 13307:1978 или еквивалент | мин.160 |

➤ **Други показатели за измерване на трикотажна блуза тип „поло“ с дълъг ръкав, които ще се извършат от членовете на комисията.**

- 1) яката на полото да е с ширина 8 см +/- 0,5;
- 2) подгъва на ръкавите да е с ширина 5 см +/- 0,5;
- 3) подгъва на блузата да е с ширина 2 см;

2.5. Техническа спецификация на трикотажна блуза с къс ръкав с яка и маншети

Ползва се от служителите, които при изпълнение на ежедневните си задължения са в контакт с клиенти на Възложителя. Трябва да осигурява освен удобство и представителност.

➤ **Техническо описание на трикотажна блуза с къс ръкав с яка и маншети**

Блузата се изработва от основен плат: 100% памучно пенирано трикотажно пике тип „лакоста“ или еквивалент с маса 180-200 гр/м². Яката и маншетите на късия ръкав са от тъкан памучен тип плат със състав 55/45 Памук/Полиестер с маса 110 гр/м² ± 5 гр/м². Трикотажният плат е в цвят 16-4702 TPX от цветови каталог „Пантон текстил“ с допустима разлика мин. 3-4 бала по сива скала, съгласно БДС EN ISO 105-A01:2010 или БДС EN 20105-A02:2001 или еквивалент. Яката и маншетите ръкавите са в цвят 18-0000 TPX от цветови каталог „Пантоне текстил“ с допустима разлика мин. 3-4 бала по сива скала, съгласно БДС EN ISO 105-A01:2010 или БДС EN 20105-A02:2001 или еквивалент.

Яката е със столче, маншетът с шлиц с едно копче (виж техн. скица и модела).

Размери: ширина на шлица 1,5 см, дължина – 7 см, ширина на маншета – 3 см. Копчето с 4 дупки, размер 18, цвят оранжев, иликът в същия цвят.

Блузата е с прав силует, четири копчета с илици. Шлицът на блузата е срязан от основния (трикотажния плат) с широчина 3 см, подлепен, и на него са разположени 4 илика, Подшлицът, на когото са пришити четирите копчетата е изработен от същия памучен плат като яката и маншетите, но в цвят 17-1461 TPX от цветови каталог „Пантоне текстил“ с допустима разлика мин. 3-4 бала по сива скала, съгласно БДС EN ISO 105-A01:2010 или БДС EN 20105-A02:2001 или еквивалент. Под яката, от вътрешната страна на блузата е пришито укроено парче от същия плат и цвят. Заедно с подшлица и вътрешната страна на столчето образуват декоративната част на блузата. (виж техн. скица и модела)

Подгъва на блузата е прав, с широчина 2,5 см и е изработен на двуиглова покривна машина с оранжев конец. Всички лицеви шевове са с гъстота 3,5-4 бода/см. Шевове да не се прекъсват и да няма снаждания.

Яката, маншетите, шлицовете и подшица – подлепени.

Всички копчета и илици са в тон с декоративния оранжевия цвят. Логото на Възложителя се позиционира отпред, в ляво, на нивото на гърдите. Задната част е права и изчистена. (Виж скицата и модела)

➤ **Техническа скица на трикотажна блуза с къс ръкав с яка и маншети**

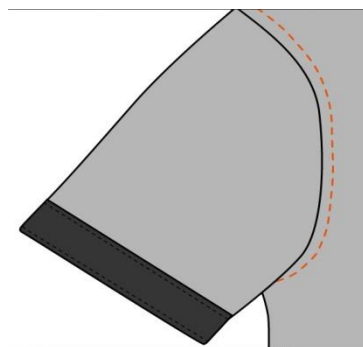

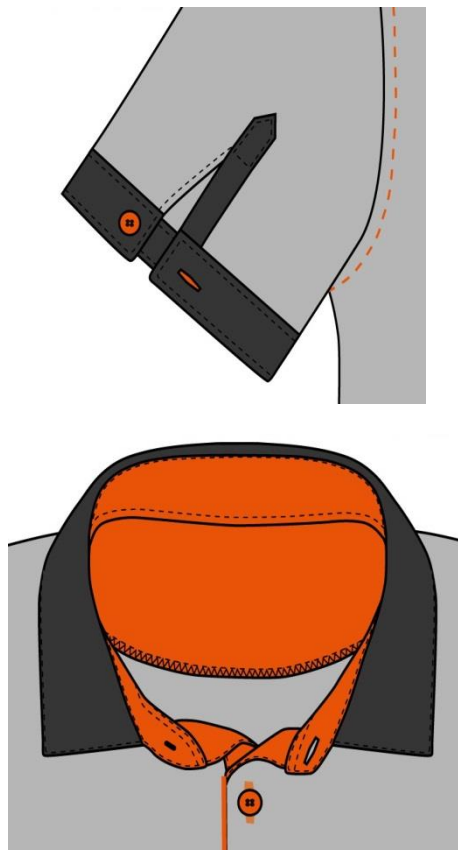

- **Спецификация и технически изисквания към текстилните материали (лицев трикотажен плат „пике“ и памучен тип плат за яка и маншети) за изработване на трикотажна блуза с къс ръкав с яка и маншети.**

Техническата спецификация, техническите и технологичните изисквания, на които трябва да отговарят текстилните материали за изработване на трикотажна блуза с къс ръкав с яка и маншети са посочени в *Таблица 2.5а*:

Таблица 2.5а

| № | ПОКАЗАТЕЛ | ЕДИНИЦА НА ВЕЛИЧИНАТА | МЕТОД НА ИЗПИТВАНЕ | ТЕХНИЧЕСКИ ИЗИСКВАНИЯ НА ВЪЗЛОЖИТЕЛЯ |
|---|--|-----------------------|---|--------------------------------------|
| ЛИЦЕВ ТРИКОТАЖЕН ПЛАТ ЦВЯТ СВЕТЛОСИВ | | | | |
| 1. | Количествен състав | % | Наредба за етикетирането и наименованията на текстилните продукти ПМС №114/ДВ брой №44/30.05.2006 г./ и изм. ДВ № 43/08.06. 2010г.- пр.№5 към чл.26 | Памук 100 |
| 2. | Маса на единица площ | g/m ² | БДС EN 12127:2000 или еквивалент | 180-200 |
| 3. | Здравина на пробиване със сачма | N | БДС 9585:1991 или еквивалент | мин.260 |
| 4. | Изменение на размерите-пране при 40°C и сушене | | БДС EN ISO 6330 : 2012 или еквивалент БДС EN ISO 5077: 2008 или еквивалент | |
| | бримков стълб | % | | макс.5,0 |
| | бримков ред | % | | макс.7,0 |
| 5. | Хигроскопичност /влагопоглъщане/ | % | БДС 12006:1974 или еквивалент | мин.10 |
| 6. | Устойчивост на обагрянето на пране при 40°C | бал | БДС EN ISO 105-C06: 2010 или квивалент | мин.4/4/4 |
| 7. | Устойчивост на обагрянето на пот | | БДС EN ISO 105-E04: 2013 или еквивалент | |
| | кисела | бал | | мин.4/4/4 |

| | | | | |
|-----|--|------------------|--|-----------|
| | алкална | бал | | мин.4/4/4 |
| 8. | Устойчивост на обагрянето на триене | | БДС EN ISO 105-X12: 2004 или еквивалент | |
| | сухо | бал | | мин.4 |
| 9. | Устойчивост на обагрянето на изкуствена светлина – ксенонова дъгова лампа | бал /синя скала/ | БДС EN ISO 105-B02: 2013 или еквивалент | мин.4-5 |
| 10. | Свободен и хидролизиран формалдехид | mg/kg | БДС EN ISO 14184-1:2011 или еквивалент | макс.75 |
| 11. | РН на воден екстракт | РН единици | БДС EN ISO 3071:2008 или еквивалент | 4,8-7,5 |
| 12. | Цвят по каталог на „Пантоне текстил“ | | БДС EN ISO 105-A01:2010 или еквивалент БДС EN 20105-A02:2001 или еквивалент | |
| | сравнение с 16-4702 TPX (светлосив) | бал | | мин. 3-4 |
| 13. | Здравина на скъсване на шева в направление перпендикулярно на шева /на готовото изделие/ | N | БДС 13307:1978 или еквивалент | мин.160 |

ЛИЦЕВ ПЛАТ – ТЪКАН ЦВЯТ ТЪМНОСИВ И ОРАНЖЕВ

| | | | | |
|-----|---|------------------|--|------------------------------------|
| 1. | Количествен състав | % | Наредба за етиктирането и наименованията на текстилните продукти ПМС №114/ДВ брой №44/30.05.2006 г./ и изм. ДВ № 43/08.06. 2010г. -пр.№5 към чл.26 | Памук/ Полиестер (55/45)±3 |
| 2. | Маса на единица площ | g/m ² | БДС EN 12127:2000 или еквивалентен | 110±5 |
| 3. | Сплитка | - | БДС 12674:1975 или еквивалентен | лито |
| 4. | Нишки на единица дължина /10cm/ основа | брой | БДС EN 1049-2:2002 или еквивалентен | 450±10 |
| | | брой | | 310±10 |
| 5. | Сила до скъсване основа | daN | БДС EN ISO 13934-1:2013 или еквивалентен | мин.50 |
| | | даN | | мин.30 |
| 6. | Изменение на размерите-пране при 40°C и сушене основа | % | БДС EN ISO 6330:2012 БДС EN ISO 5077:2008 БДС EN ISO 3759:2011 или еквивалентни | макс.2,5 |
| | | % | | макс.1,0 |
| 7. | Устойчивост на претриване на платове по метода на Martindale - загуба на маса | % | БДС EN ISO 12947-3:2002 или еквивалентен | макс.1,2 / 1000 цикъла / |
| 8. | Склонност на повърхността на плата към завласяване и пилинг по метода на Martindale | спепен | БДС EN ISO 12945-2:2002 или еквивалентен | мин.3-4 /1000 цикъла/ |
| 9. | Устойчивост на обагрянето на пране при 40°C | бал | БДС EN ISO 105-C06:2010 или еквивалентен | мин.4/4/4 |
| 10. | Устойчивост на обагрянето на горещо гладене веднага | бал | БДС EN ISO 105-X11:2002 или еквивалентен | мин.4/4 |
| | | бал | | мин.4/4 |
| 11. | Устойчивост на обагрянето на пот кисела | бал | БДС EN ISO 105-E04:2013 или еквивалентен | мин.4-5/4-5/4-5 |
| | | бал | | мин.4-5/4-5/4-5 |
| 12. | Устойчивост на обагрянето на триене сухо | бал | БДС EN ISO 105-X12:2016 или еквивалентен | мин. 4 |
| | | бал | | мин.3-4 |
| 13. | Свободен и хидролизиран формалдехид | mg/kg | БДС EN ISO 14184-1:2011 или еквивалентен | макс.75 |
| 14. | РН на воден екстракт | РН единици | БДС EN ISO 3071:2008 или еквивалентен | 4,8÷7,5 |
| 15. | Цвят по каталог на „Пантоне текстил“ сравнение с 18-0000 TPX (тъмносив) | бал | БДС EN ISO 105-A01:2010 или еквивалент БДС EN 20105-A02:2001 или еквивалент | мин.3-4 |
| | | бал | | мин.3-4 |

За позовани недатирани /отменени/ стандарти се прилага актуална версия на съответния стандарт, включително всички негови изменения действащи към момента на обявление на обществената поръчка или еквивалент.

Забележки: Навсякъде в Техническата спецификация или в други части на документацията за обществената поръчка, където се съдържа посочване на конкретен модел, източник, процес, търговска марка, патент, тип, произход или производство, което би довело до облагодетелстването или елиминирането на определени лица или продукти да се чете и разбира „или еквивалент“.

Изделието да е съобразено със стандартизираните обмерни данни за мъже и жени съгласно БДС 12699-86 и БДС 12698-86 или еквивалентно, като означаването на размера на облеклата се извършва съгласно БДС EN 13402-3 или еквивалентно.

- **Параметри за изпитване на трикотажна блуза с къс ръкав с яка и маншети.** Възложителят ще изследва/изпитва представените мостри в независима, лицензирана, сертифицирана и правоспособна лаборатория.

Таблица 2.5б

| № | ПОКАЗАТЕЛ | ЕДИНИЦА НА ВЕЛИЧИНАТА | МЕТОД НА ИЗПИТВАНЕ | ТЕХНИЧЕСКИ ИЗИСКВАНИЯ НА ВЪЗЛОЖИТЕЛЯ |
|---|--|-----------------------|--|--------------------------------------|
| ЛИЦЕВ ТРИКОТАЖЕН ПЛАТ ЦВЯТ СВЕТОСИВ | | | | |
| 1. | Здравина на пробиване със сачма | N | БДС 9585:1991 или еквивалент | мин.260 |
| 2. | Устойчивост на обагрянето на изкуствена светлина – ксенонова дъгова лампа | бал /синя скала/ | БДС EN ISO 105-B02: 2013 или еквивалент | мин.4-5 |
| 3. | Здравина на скъсване на шева в направление перпендикулярно на шева /на готовото изделие/ | N | БДС 13307:1978 или еквивалент | мин.160 |
| ЛИЦЕВ ПЛАТ – ТЪКАН ЦВЯТ ТЪМНОСИВ И ОРАНЖЕВ | | | | |
| 1. | Маса на единица площ | g/m ² | БДС EN 12127:2000 или еквивалентен | 110±5 |
| 2. | Нишки на единица дължина /10cm/ | | БДС EN 1049-2:2002 или еквивалентен | |
| | основа | брой | | 450±10 |
| | вътък | брой | | 310±10 |
| 3. | Устойчивост на обагрянето на пот | | БДС EN ISO 105-E04:2013 или еквивалентен | |
| | кисела | бал | | мин.4-5/4-5/4-5 |
| | алкална | бал | | мин.4-5/4-5/4-5 |

- **Други показатели за измерване на трикотажна блуза с къс ръкав с яка и маншети, които ще се извършват:**

- 1) Ширина на шлица 1,5 см.
- 2) Дължина 7 см.
- 3) Ширина на маншета 3 см.
- 4) Подгъва на блузата е с ширина 2,5 см.

2.6. Техническа спецификация на трикотажна блуза с дълъг ръкав с яка и маншети

Ползва се от служителите, които при изпълнение на ежедневните си задължения са в контакт с клиенти на Възложителя. Дрехата, освен удобство трябва да осигурява и представителност.

- **Техническо описание**

Блузата се изработва от основен плат: 100% памучно пенирано трикотажно пике тип „лакоста“ или еквивалент с маса 180-200 гр/м². Яката и маншетите на дългия ръкав са от тъкан памучен тип плат със състав 55/45 Памук/Полиестер с маса 110 гр/м² ± 5 гр/м². Трикотажният плат е в цвят 16-4702 TPX от цветови каталог „Пантон текстил“ с допустима разлика мин. 3-4 бала по сива скала, съгласно БДС EN ISO 105-A01:2010 или БДС EN 20105-A02:2001 или еквивалент. Яката и маншетите на ръкавите са в цвят 18-0000 TPX от цветови каталог „Пантоне текстил“ с допустима разлика мин. 3-4 бала по сива скала, съгласно БДС EN ISO 105-A01:2010 или БДС EN 20105-A02:2001 или еквивалент.

Яката е със столче, маншетът с едно копче и с шлиц с едно копче (виж техн. скица и модела).

Размери: ширина на шлица 1,5 см, дължина – 13 см, ширина на маншета – 6 см. Копчето с 4 дупки, размер 18, цвят оранжев, иликът в същия цвят.

Блузата е с прав силует, четири копчета с илици. Шлицът на блузата е срян от основния (трикотажния плат) с широчина 3 см, подлепен, и на него са разположени 4 илика. Подшлицът, на когото са пришити четирите копчетата е изработен от същия памучен плат като яката и маншетите, но в цвят 17-1461 TPX от цветови каталог „Пантоне текстил“ с допустима разлика мин. 4 бала по сива скала, съгласно БДС EN ISO 105-A01:2010 или БДС EN 20105-A02:2001 или еквивалент. Под яката, от вътрешната страна на блузата е

пришито укроено парче от същия плат и цвят. Заедно с подшлица и вътрешната страна на столчето образуват декоративната част на блузата. (виж техн. скица и модела).

Подгъва на блузата е прав, с широчина 2,5 см и е изработен на двуиглова покривна машина с оранжев конец. Всички лицеви шевове са с гъстота 3,5-4 бода/см. Шевове да не се прекъсват и да няма снаждания. Съединителните шевове – на четириконечен оверлог и права машина.

Яката, маншетите, шлицовете и подшица – подлепени. Всички копчета са с 4 дупки, оранжеви в тон с декоративната част, размер 18.

Всички илици са в оранжев цвят в тон с копчетата.

Логото на Възкожителя се поставя отпред, в ляво, на нивото на гърдите

Задната част е права и изчистена. (Виж скицата и модела)

➤ **Техническа скица на трикотажна блуза с дълъг ръкав с яка и маншети**

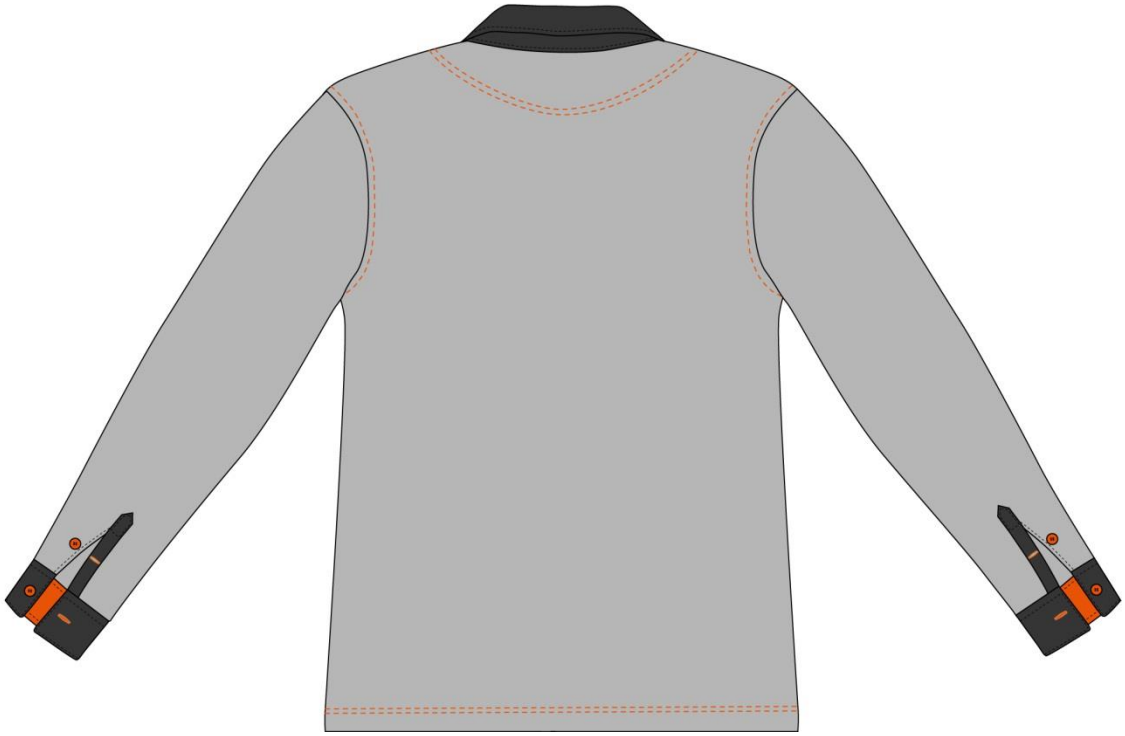

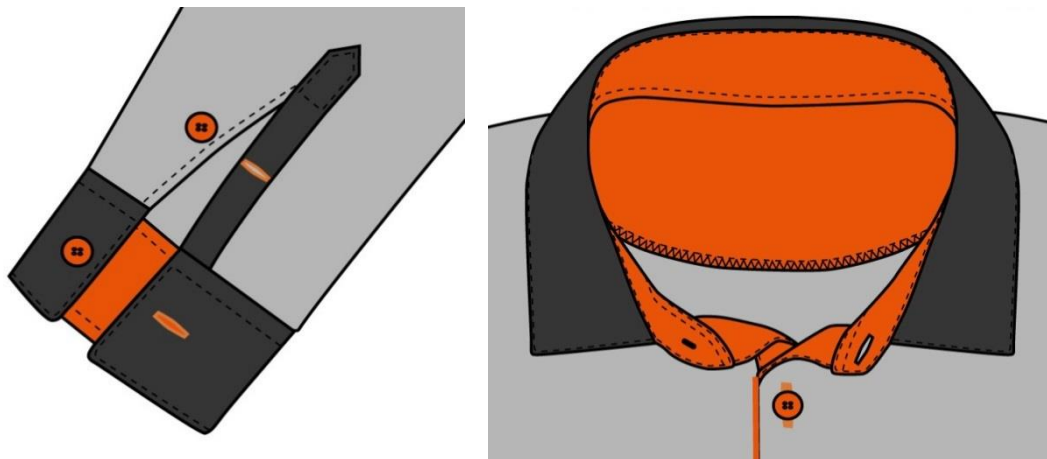

- Спецификация и технически изисквания към текстилните материали (лицев трикотажен плат „пике“ и памучен тип плат за яка и маншети) за изработване на трикотажна блуза с дълъг ръкав с яка и маншети.

Техническата спецификация, техническите и технологичните изисквания, на които трябва да отговарят текстилните материали за изработване на трикотажна блуза с дълъг ръкав с яка и маншети са посочени по-долу в Таблица 2.6а:

Таблица 2.6а

| № | ПОКАЗАТЕЛ | ЕДИНИЦА НА ВЕЛИЧИНАТА | МЕТОД НА ИЗПИТВАНЕ | ТЕХНИЧЕСКИ ИЗИСКВАНИЯ НА ВЪЗЛОЖИТЕЛЯ |
|---|---|-----------------------|--|--------------------------------------|
| ЛИЦЕВ ТРИКОТАЖЕН ПЛАТ ЦВЯТ СВЕТЛОСИВ | | | | |
| 1. | Количествен състав | % | Наредба за етикетирането и наименованията на текстилните продукти ПМС №114/ДВ брой №44/30.05.2006 г./ и изм. ДВ № 43/08.06. 2010г. - пр.№5 към чл.26 | Памук 100 |
| 2. | Маса на единица площ | g/m ² | БДС EN 12127:2000 или еквивалент | 180-200 |
| 3. | Здравина на пробиване със сачма | N | БДС 9585:1991 или еквивалент | мин.260 |
| 4. | Изменение на размерите-пране при 40°C и сушене | | БДС EN ISO 6330 : 2012 или еквивалент БДС EN ISO 5077: 2008 или | |
| | бримков стълб | % | | макс.5,0 |
| | бримков ред | % | | макс.7,0 |
| 5. | Хигроскопичност /влагопоглъщане/ | % | БДС 12006:1974 или еквивалент | мин.10 |
| 6. | Устойчивост на обагрянето на пране при 40°C | бал | БДС EN ISO 105-C06: 2010 или квивалент | мин.4/4/4 |
| 7. | Устойчивост на обагрянето на пот | | БДС EN ISO 105-E04: 2013 или еквивалент | |
| | кисела | бал | | мин.4/4/4 |
| | алкална | бал | | мин.4/4/4 |
| 8. | Устойчивост на обагрянето на триене | | БДС EN ISO 105-X12: 2004 или еквивалент | |
| | сухо | бал | | мин.4 |
| 9. | Устойчивост на обагрянето на изкуствена светлина – ксенонова дъгова лампа | бал /синя скала/ | БДС EN ISO 105-B02: 2013 или еквивалент | мин.4-5 |
| 10. | Свободен и хидролизиран формалдехид | mg/kg | БДС EN ISO 14184-1:2011 или еквивалент | макс.75 |
| 11. | РН на воден екстракт | РН единици | БДС EN ISO 3071:2008 или еквивалент | 4,8-7,5 |

| | | | | |
|-----|--|-----|--|----------|
| 12. | Цвят по каталог на „Пантоне текстил“ | | БДС EN ISO 105-A01:2010 или еквивалент БДС EN 20105-A02:2001 или еквивалент | |
| | сравнение с 16-4702 TPX (светлосив) | бал | | мин. 3-4 |
| 13. | Здравина на скъсване на шева в направление перпендикулярно на шева /на готовото изделие/ | N | БДС 13307:1978 или еквивалент | мин.160 |

ЛИЦЕВ ПЛАТ – ТЪКАН ЦВЯТ ТЪМНОСИВ И ОРАНЖЕВ

| | | | | |
|-----|---|------------------|--|------------------------------------|
| 1. | Количествен състав | % | Наредба за етикетирането и наименованията на текстилните продукти ПМС №114/ДВ брой №44/30.05.2006 г./ и изм. ДВ № 43/08.06. 2010г.-пр.№5 към чл.26 | Памук/ Полиестер (55/45)±3 |
| 2. | Маса на единица площ | g/m ² | БДС EN 12127:2000 или еквивалентен | 110±5 |
| 3. | Сплитка | - | БДС 12674:1975 или еквивалентен | лито |
| 4. | Нишки на единица дължина /10cm/ основа | брой | БДС EN 1049-2:2002 или еквивалентен | 450±10 |
| | вътък | брой | | 310±10 |
| 5. | Сила до скъсване основа | daN | БДС EN ISO 13934-1:2013 или еквивалентен | мин.50 |
| | вътък | daN | | мин.30 |
| 6. | Изменение на размерите-пране при 40°C и сушене основа | % | БДС EN ISO 6330:2012 БДС EN ISO 5077:2008 БДС EN ISO 3759:2011 или еквивалентни | макс.2,5 |
| | вътък | % | | макс.1,0 |
| 7. | Устойчивост на претриване на платове по метода на Martindale - загуба на маса | % | БДС EN ISO 12947-3:2002 или еквивалентен | макс.1,2 / 1000 цикъла / |
| 8. | Склонност на повърхността на плата към завласяване и пилинг по метода на Martindale | слепен | БДС EN ISO 12945-2:2002 или еквивалентен | мин.3-4 /1000 цикъла/ |
| 9. | Устойчивост на обагрянето на пране при 40°C | бал | БДС EN ISO 105-C06:2010 или еквивалентен | мин.4/4/4 |
| 10. | Устойчивост на обагрянето на горещо гладене веднага | бал | БДС EN ISO 105-X11:2002 или еквивалентен | мин.4/4 |
| | след 4 часа | бал | | мин.4/4 |
| 11. | Устойчивост на обагрянето на пот кисела | бал | БДС EN ISO 105-E04:2013 или еквивалентен | мин.4-5/4-5/4-5 |
| | алкална | бал | | мин.4-5/4-5/4-5 |
| 12. | Устойчивост на обагрянето на триене сухо | бал | БДС EN ISO 105-X12:2016 или еквивалентен | мин. 4 |
| | мокро | бал | | мин.3-4 |
| 13. | Свободен и хидролизиран формалдеhid | mg/kg | БДС EN ISO 14184-1:2011 или еквивалентен | макс.75 |
| 14. | РН на воден екстракт | РН единици | БДС EN ISO 3071:2008 или еквивалентен | 4,8÷7,5 |
| 15. | Цвят по каталог на „Пантоне текстил“ | | БДС EN ISO 105-A01:2010 или еквивалент БДС EN 20105-A02:2001 или еквивалент | |
| | сравнение с 18-0000 TPX (тъмносив) | бал | | мин.3-4 |
| | сравнение с 17-1461 TPX (оранжев) | бал | | мин.3-4 |

За позовани недатирани /отменени/ стандарти се прилага актуална версия на съответния стандарт, включително всички негови изменения действащи към момента на обявление на обществената поръчка или еквивалент.

Забележки: Навсякъде в Техническата спецификация или в други части на документацията за обществената поръчка, където се съдържа посочване на конкретен модел, източник, процес, търговска марка, патент, тип, произход или производство, което би довело до облагодетелстването или елиминирането на определени лица или продукти да се чете и разбира „или еквивалент“.

Изделието да е съобразено със стандартизираните обмерни данни за мъже и жени съгласно БДС 12699-86 и БДС 12698-86 или еквивалентно, като означаването на размера на облеклата се извършва съгласно БДС EN 13402-3 или еквивалентно.

- **Параметри за изпитване на трикотажна блуза с дълъг ръкав с яка и маншети.** Възложителят ще изследва/изпитва представените мостри в независима, лицензирана, сертифицирана и правоспособна лаборатория.

Таблица 2.66

| № | ПОКАЗАТЕЛ | ЕДИНИЦА НА ВЕЛИЧИНАТА | МЕТОД НА ИЗПИТВАНЕ | ТЕХНИЧЕСКИ ИЗИСКВАНИЯ НА ВЪЗЛОЖИТЕЛЯ |
|---|--|-----------------------|--|--------------------------------------|
| ЛИЦЕВ ТРИКОТАЖЕН ПЛАТ ЦВЯТ СВЕТОСИВ | | | | |
| 1. | Здравина на пробиване със сачма | N | БДС 9585:1991 или еквивалент | мин.260 |
| 2. | Устойчивост на обагрянето на изкуствена светлина – ксенонова дъгова лампа | бал /синя скала/ | БДС EN ISO 105-B02: 2013 или еквивалент | мин.4-5 |
| 3. | Здравина на скъсване на шева в направление перпендикулярно на шева /на готовото изделие/ | N | БДС 13307:1978 или еквивалент | мин.160 |
| ЛИЦЕВ ПЛАТ – ТЪКАН ЦВЯТ ТЪМНОСИВ И ОРАНЖЕВ | | | | |
| 1. | Маса на единица площ | g/m ² | БДС EN 12127:2000 или еквивалентен | 110±5 |
| 2. | Нишки на единица дължина /10cm/ основа | брой | БДС EN 1049-2:2002 или еквивалентен | 450±10 |
| | вътък | брой | | 310±10 |
| 3. | Устойчивост на обагрянето на пот кисела | бал | БДС EN ISO 105-E04:2013 или еквивалентен | мин.4-5/4-5/4-5 |
| | алкална | бал | | мин.4-5/4-5/4-5 |

- **Други показатели за измерване на трикотажна блуза с дълъг ръкав с яка и маншети, които ще се извършват от членовете на комисията:**

- 1) Ширина на шлица 1,5 см.
- 2) Дължина 13 см.
- 3) Ширина на маншета 6 см.
- 4) Подгъва на блузата е с ширина 2,5 см.

2.7. Техническа спецификация на лятна (слънцезащитна) шапка

- **Техническо описание на лятна (слънцезащитна) шапка**

Шапката се изработва от памучен тип плат със състав 50/50 Памук/Полиестер и площна маса 165-175 гр/м², в тъмносив цвят 18-0000 TPX от цветови каталог „Пантон текстил“ с допустима разлика мин. 4 бала по сива скала, съгласно БДС EN ISO 105-A01:2010 или БДС EN 20105-A02:2001 или еквивалент.

Шапката се състои от пет части и козирка – тип „бейзболна“. Регулира се посредством пластмасов регулатор с отвори (виж техн. скица и модела).

От вътрешната страна шевовете са обработени с веревна лента и шапката е окантована с потник от памучна лента, в черен цвят. На всяко парче (без челното) се поставя по една метална капса за проветрение. Върха, където се събират петте парчета се оформя с облечено от лицевия плат копче. В задната част на шапката има овален отвор.

Парчето образуващо начелника е подлепено и на него се поставя логото на Възложителя.

В предния край на шапката се прикачва козирка облечена от лицевия плат и с украсителни шевове. (Виж скицата и модела).

- **Техническа скица на лятна (слънцезащитна) шапка.**



➤ **Спецификация и технически изисквания към текстилните материали (лицев плат и памучен тип плат за потник) за лятна (слънцезащитна) шапка.**

Техническата спецификация, техническите и технологичните изисквания, на които трябва да отговарят текстилните материали за изработване на лятна (слънцезащитна) шапка, са посочени по-долу в Таблица 2,7а.

Таблица 2.7а

| № | ПОКАЗАТЕЛ | ЕДИНИЦА НА ВЕЛИЧИНАТА | МЕТОД НА ИЗПИТВАНЕ | ТЕХНИЧЕСКИ ИЗИСКВАНИЯ НА ВЪЗЛОЖИТЕЛЯ |
|--|---|-----------------------|--|--------------------------------------|
| ЛИЦЕВ ПЛАТ – ТЪКАН ЦВЯТ ТЪМНОСИВ | | | | |
| 1. | Количествен състав | % | Наредба за етикетирането и наименованията на текстилните продукти ПМС №114/ДВ брой №44/30.05.2006 г./ и изм. ДВ № 43/08.06. 2010г.-пр.№5 към чл.26 | Памук/ Полиестер (50/50)±3 |
| 2. | Маса на единица площ | g/m ² | БДС EN 12127:2000 или еквивалентен | 165-175 |
| 3. | Сплитка | - | БДС 12674:1975 или еквивалентен | кепър |
| 4. | Нишки на единица дължина /10cm/ | | БДС EN 1049-2:2002 или еквивалентен | |
| | основа | брой | | 350+360 |
| | вътък | брой | | 240+250 |
| 5. | Сила до скъсване | | БДС EN ISO 13934-1:2013 или еквивалентен | |
| | основа | daN | | мин.60 |
| | вътък | daN | | мин.30 |
| 6. | Изменение на размерите-пране при 60°C и сушене | | БДС EN ISO 6330:2012 БДС EN ISO 5077:2008 БДС EN ISO 3759:2011 или еквивалентни | |
| | основа | % | | макс.3 |
| | вътък | % | | макс.3 |
| 7. | Устойчивост на багрено при светлина | бал | БДС EN ISO 105-BO2 или еквивалент | Мин. 4-5 |
| 9. | Устойчивост на обагрянето на пране при 60°C | бал | БДС EN ISO 105-C06:2010 или еквивалентен | мин.4/4/4 |
| 10. | Устойчивост на обагрянето на горещо гладене | | БДС EN ISO 105-X11:2002 или еквивалентен | |
| | веднага | бал | | мин.4/4 |
| | след 4 часа | бал | | мин.4/4 |
| 11. | Устойчивост на обагрянето на пот | | БДС EN ISO 105-E04:2013 или еквивалентен | |
| | кисела | бал | | мин.4/4/4 |
| | алкална | бал | | мин.4/4/4 |
| 12. | Устойчивост на обагрянето на триене | | БДС EN ISO 105-X12:2016 или еквивалентен | |
| | сухо | бал | | мин. 4 |
| | мокро | бал | | мин.3-4 |
| 13. | Свободен и хидролизиран формалдехид | mg/kg | БДС EN ISO 14184-1:2011 или еквивалентен | макс.75 |
| 15. | Максимална сила на скъсване на шева – Strip метод /на готовото изделие/ | N | БДС EN ISO 13935-1:2014 или еквивалентен | мин.180 |
| 16. | Цвят по каталог на „Пантоне текстил“ | | БДС EN ISO 105-A01:2010 или еквивалент БДС EN 20105-A02:2001 или еквивалент | |
| | сравнение с xx-xxxx TRX (тъмносив) | бал | | мин.4 |
| СПОМАГАТЕЛЕН ПЛАТ ЗА ПОТНИК– ТЪКАН ЦВЯТ ЧЕРЕН | | | | |
| 1. | Количествен състав | % | Наредба за етикетирането и наименованията на текстилните продукти ПМС №114/ДВ брой №44/30.05.2006 г./ и изм. ДВ № 43/08.06. 2010г.-пр.№5 към чл.26 | Памук 100 |
| 2. | Маса на единица площ | g/m ² | БДС EN 12127:2000 или еквивалентен | 100-120 |
| 3. | Сплитка | - | БДС 12674:1975 или еквивалентен | лито |
| 4. | Устойчивост на обагрянето на пране при 60°C | бал | БДС EN ISO 105-C06:2010 или еквивалентен | мин.4/3-4/3-4 |
| 5. | Устойчивост на обагрянето на пот | | БДС EN ISO 105-E04:2013 или еквивалентен | |
| | кисела | бал | | мин.4/4/4 |
| | алкална | бал | | мин.4/4/4 |
| 6. | Свободен и хидролизиран формалдехид | mg/kg | БДС EN ISO 14184-1:2011 или еквивалентен | макс.75 |
| 7. | РН на воден екстракт | РН единици | БДС EN ISO 3071:2008 или еквивалентен | 4,8÷7,5 |

За позовани недатирани /отменени/ стандарти се прилага актуална версия на съответния стандарт, включително всички негови изменения действащи към момента на обявление на обществената поръчка или еквивалент.

Забележки: Навсякъде в Техническата спецификация или в други части на документацията за обществената поръчка, където се съдържа посочване на конкретен модел, източник, процес, търговска марка, патент, тип, произход или производство, което би довело до облагодетелстването или елиминирането на определени лица или продукти да се чете и разбира „или еквивалент“.

➤ **Други показатели за измерване на лятна (слънцезащитна) шапка, които ще се извършват от членовете на комисията:**

- 1) шапката да е съставена от пет части и козирка;
- 2) регулирането на шапката да става посредством пластмасов регулатор с отвори.

2.8. Техническа спецификация на зимна шапка

Зимната шапка е аксесоар към зимното работно облекло, използва се като зимно допълнение под предпазната каска за предпазване на главата от студ.

➤ **Техническо описание на зимна шапка**

Шапката е изработена от трикотажен плат ПОЛАР 100 % микрополиестер и маса на единица площ 160-180 g/m², в универсален размер. Трикотажният плат е в черен цвят. При изработването на шапката се слага висок борд 6 см и допустимо отклонение +/- 0,5 см, свързан с горната част шев изработен на „Триола“ (Виж модела) за по-голяма еластичност. Шапката е съшита от две части - горна част и борд, свързани с еластичен шев. На борда отпред се бродира логото на Възложителя. (Виж скицата).

➤ **Техническа скица на зимна шапка**



➤ **Спецификация и технически изисквания към текстилните материали (лицев трикотажен плат полар) за зимна шапка.**

Техническата спецификация, техническите и технологичните изисквания, на които трябва да отговарят текстилните материали за изработване на зимната шапка, са посочени по-долу в Таблица 2.8а.

Таблица 2.8а

| № | ПОКАЗАТЕЛ | ЕДИНИЦА НА ВЕЛИЧИНАТА | МЕТОД НА ИЗПИТВАНЕ | ТЕХНИЧЕСКИ ИЗИСКВАНИЯ НА ВЪЗЛОЖИТЕЛЯ |
|----------------------------|-------------------------------------|-----------------------|---|--------------------------------------|
| Тъкан цвят тъмносив | | | | |
| 1. | Количествен състав | % | Наредба за етиктирането и наименованията на текстилните продукти ПМС № 114 /ДВ брой № 44/30.05.2006 г. и изм. ДВ № 43/08.06. 2010 г./пр. № 5 към чл. 26 | Микро-Полиестер/ 100 |
| 2. | Маса на единица площ | g/m ² | БДС EN 12127:2000 или еквивалент | 160-180 |
| 3. | Свободен и хидролизиран формалдехид | mg/kg | БДС EN ISO 14184-1:2011 или еквивалентен | макс.75 |
| 4. | РН на воден екстракт | РН единици | БДС EN ISO 3071:2008 или еквивалентен | 4,8÷7,5 |

За позовани недатирани /отменени/ стандарти се прилага актуална версия на съответния стандарт, включително всички негови изменения действащи към момента на обявление на обществената поръчка или еквивалент.

Забележки: Навсякъде в Техническата спецификация или в други части на документацията за обществената поръчка, където се съдържа посочване на конкретен модел, източник, процес, търговска марка, патент, тип, произход или производство, което би довело до облагодетелстването или елиминирането на определени лица или продукти да се чете и разбира „или еквивалент“.

➤ **Други показатели за измерване на зимна шапка, които ще се извършват от членовете на комисията:**

- 1) борда на шапката да е 6 см +/- 0,5
- 2) шапката е съшита от две части - горна част и борд, свързани с еластичен шев.

2.9. Техническа спецификация на защитни ръкавици срещу студ

Зимните ръкавици защитават ръцете от предаването на студ чрез конвекция или чрез допир до минус 25°C. Ръкавиците трябва да изпълняват всички приложими изисквания на БДС EN 420:2003+A1:2010 „Защитни ръкавици. Общи изисквания и методи за изпитване.“ или еквивалент, БДС EN 511: 2006 „Защитни ръкавици срещу студ“ или еквивалент, както и БДС EN 388: 2006 „Ръкавици за защита от механични рискове“ или еквивалент.

1. Изисквания към механични характеристики.

Ръкавиците трябва да съответстват най-малко на изискванията за ниво на изпълнение 1 от БДС EN 388: 2006 „Ръкавици за защита от механични рискове“, по отношение на съпротивление на изтриване и съпротивление на раздиране.

2. Предаване на студ чрез конвекция

При ниво на изпълнение от 2 до 4 за предаване на студ чрез конвекция, ръкавиците трябва да притежават най-малко ниво на изпълнение 2 по отношение съпротивление на изтриване и раздиране съгласно БДС EN 388:2006 или еквивалент.

3. Предаване на студ чрез контакт

При ниво на изпълнение от 2 до 4 за предаване на студ чрез контакт, ръкавиците трябва да притежават най-малко ниво на изпълнение 2 по отношение съпротивление на изтриване и раздиране съгласно БДС EN 388:2006 или еквивалент.

Да отговарят на стандарт БДС EN511:2006 „Защитни ръкавици срещу студ“ или еквивалентен.

Изисквания към нивата на предпазване/експлоатационните качества:

- a - устойчивост на конвекционен студ – не по-малко от 2-ро (второ ниво);
- b - устойчивост на контактен студ - не по-малко от 2-ро (второ ниво);
- c - проникване на вода –не по-малко 0 (нула);

Конструктивни изисквания

1. Да са изпълнени с пет пръста, окомплектовани като чифт за лява и дясна ръка.
2. Да позволяват сравнително лесно поставяне и сваляне.
3. Да не позволяват изпадане от ръката (самоволно освобождаване от ръката).

4. При конструкции с шевове, материалът и здравината на шевове трябва да са такива, че да не намаляват цялостното ниво на изпълнение на ръкавицата.
5. Материалите за ръкавиците, продуктите от разпадането им, включените в състава им вещества, шевове, ръбовете и особено тези части на ръкавиците, които са в непосредствен допир с потребителя, не трябва да увреждат здравето му.
6. Размери на ръкавиците - Съгласно т.5.1. „Размери” от БДС EN 420:2003+A1:2010 или еквивалент, да се предлагат от размер 9 до размер 11.

➤ **Техническа скица на защитни ръкавици срещу студ**

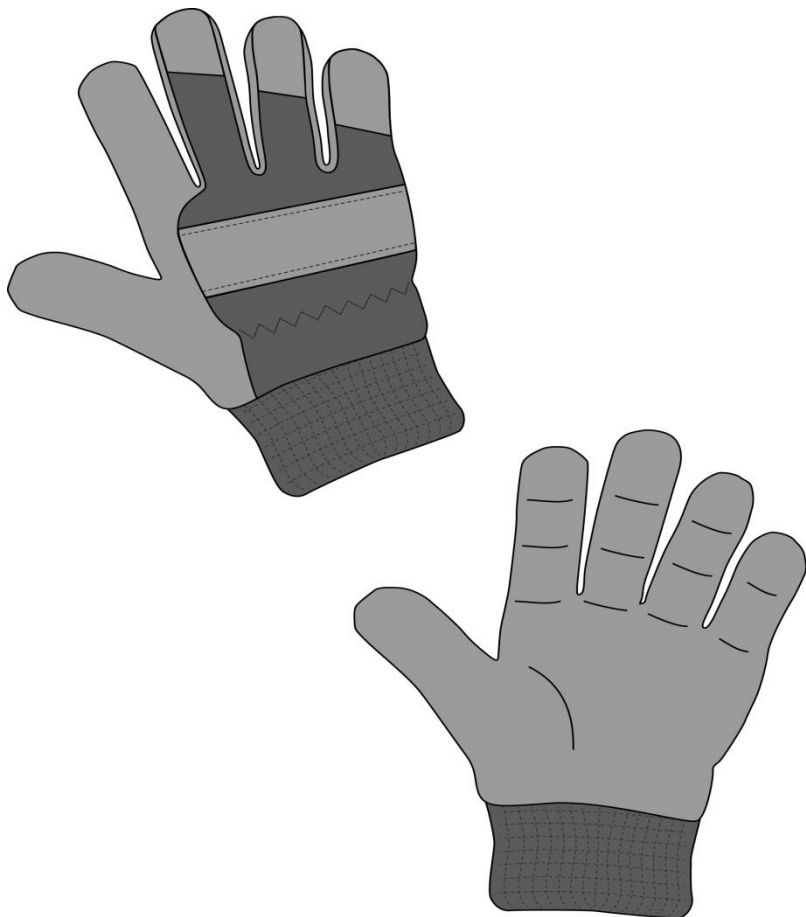

➤ **Спецификация и технически изисквания към текстилните материали за защитни ръкавици срещу студ.**

Техническата спецификация, техническите и технологичните изисквания, на които трябва да отговарят текстилните материали за изработване на защитни ръкавици срещу студ:

1. Частта на ръкавицата, която покрива вътрешната страна на дланта да се изработи от цяло парче лицева свинска/телешка кожа;
2. Памучен плат за ръкавицата, която покрива външната част на дланта.
Забележка: Допуска се материал за външната страна на ръкавицата – лицева кожа или комбинация от лицева кожа и памучен плат. (виж скицата).
3. Вътрешен материал - изолация в цялата площ на ръкавицата, съобразен с изискването да не уврежда здравето;
4. Маншет – препоръчително изпълнение : плетено.
Забележка: Допуска се и друг начин за пристягане на ръкавицата към китката, но съобразено с общите и конструктивните изисквания, посочени по-горе. (Виждат скицата и модела).

За позовани недатирани /отменени/ стандарти се прилага актуална версия на съответния стандарт, включително всички негови изменения действащи към момента на обявление на обществената поръчка или еквивалент.

Забележки: Навсякъде в Техническата спецификация или в други части на документацията за обществената поръчка, където се съдържа посочване на конкретен модел, източник, процес, търговска

марка, патент, тип, произход или производство, което би довело до облагодетелстването или елиминирането на определени лица или продукти да се чете и разбира „или еквивалент“.

➤ **Други показатели за измерване на защитни ръкавици срещу студ, които ще се извършват от членовете на комисията:**

- 1) да са изпълнени с пет пръста, окомплектовани за лява и дясна ръка;
- 2) вътрешната страна на дланта да е изработена от цяло пърче от лицева свинска/телешка кожа.

2. Изисквания при изпълнение на конкретен договор

- 1) за възлагане изпълнението на предмета на поръчката Възложителят писмено ще отправя поръчки, генерирани през SAP, съдържащи най-малко следните данни за стоката: вид на стоката; количество; единична и обща цена; срок и място за доставка;
- 2) Места за доставка - складове на Възложителя на територията на Република България в:
 - гр. София, ул. „Кап. Димитър Списаревски" № 10;
 - гр. Враца, ж.к. „Сениче" № 21;
 - гр. Левски, ул. „Петко Р. Славейков" № 28;
 - гр. Дупница, ул. „Аракчийски мост" № 5;
- 3) Изпълнителят се задължава да уведоми писмено Възложителя най-малко 2 /два/ работни дни преди изпращането на стоката за очакваната дата на пристигането ѝ склада;
- 4) Срокът на доставка на стоката (за **летен панталон – мъжки - 1117 броя; летен панталон - дамски - 1117 броя; трикотажна блуза тип „поло“ с къс ръкав - 4110 броя; трикотажна блуза тип „поло“ с дълъг ръкав - 2094 броя; трикотажна блуза с къс ръкав с яка и маншети - 2286 броя; трикотажна блуза с дълъг ръкав с яка и маншети - 2286 броя; лятна (слънцезащитна) шапка – 2114 броя; зимна шапка - 2114 броя; защитни ръкавици срещу студ - 2114 чифта**) е съгласно посоченото в конкретния договор, но не повече от 75 календарни дни след получаване на поръчка;
- 5) Гаранционен срок (за съхранение при стандартни условия) – минимум 24 месеца;
- 6) Експлоатационен срок (за функционалност и здравина при спазване на инструкциите за използване, поддръжка и съхранение) не по-малък от 12 месеца;
- 7) Вид на опаковката – всеки артикул в индивидуална опаковка
- 8) Документи, които трябва да се предоставят при доставка на стоките (два комплекта документи), единият от които трябва да съдържа:
 - а) **Приемо-предавателен протокол**, изготвен по образец в три еднообразни екземпляри;
 - б) **Декларация за съответствие**, с техническите изисквания на възложителя, която задължително да съдържа следната информация:
 - Име и адрес на производителя.
 - Име и адрес на упълномощения представител на производителя, ако има такъв.
 - Пълно наименование на стоката.
 - Дата и място на изготвяне на Декларацията за съответствие.
 - Име и фамилия на лицето, изготвило Декларацията за съответствие.
 - Подпис на лицето, изготвило Декларацията за съответствие.
 - Печат на производителя.
 - в) **Опаковъчен лист**, изготвен по образец, който задължително съдържа следната информация:
 - Име и адрес на **Изпълнителя**.
 - Име и адрес на **Възложителя**.
 - Номер на поръчка (и) за покупка.
 - Дата на издаване на поръчка (и) за покупка.
 - Вид транспортно средство.
 - Регистрационен номер на транспортното средство.
 - Име на куриерската фирма извършила доставката.
 - SAP номер на стоката.
 - Наименование на стоката.
 - Вид опаковка.
 - Брой на стоката в опаковка.
 - Общ брой опаковки.
 - Общо брутно тегло, кг.
 - Място на съставяне на Опаковъчния лист.
 - Дата на съставяне на Опаковъчния лист.
 - Подпис на отговорното лице, съставило Опаковъчния лист.
 - г) **Инструкции за използване**, поддръжка и съхранение на български език - само при първа доставка (за всеки склад поотделно).
 - д) **Гаранционна карта** или декларация с посочен минимален гаранционен срок.

*Вторият комплект документи, с изключение на приемо-предавателния протокол, трябва да бъде опакован в хартиен или найлонов плик, на който да бъде поставен етикет с опис на съдържанието му и следния надпис: за Дирекция „Логистика и бизнес обслужване“.

- 9) Приемането на заявените и доставени стоки по поръчката се удостоверява с приемо-предавателен протокол, подписан от упълномощени лица от страните, посочени в конкретния договор;
- 10) Възложителят си запазва правото при необходимост, да поръчва допълнителни количества стоки. Срокът на доставка при допълнителни поръчки е не повече от 75 календарни дни след получаване на поръчка.

РАЗДЕЛ 3. ЛОГО НА ВЪЗЛОЖИТЕЛЯ – ЦВЯТ И РАЗМЕРИ

Логото на Възложителя се поставя на всички изделия, освен на летен панталон – мъжки, летен панталон – дамски и защитни ръкавици срещу студ.

Методът на поставяне е термотрансферен печат. Изключение прави зимната шапка, където се ползва бродерия.

Размери: карето с логото е с размери 2,5 x 2,5 см, а надписът „**РАЗПРЕДЕЛЕНИЕ**“ е с височина на буквите 0,7 см и дължина на текста – 4,5 см.

Цвят: 17-1461 TPX от от цветови каталог „Пантон текстил“ с допустима разлика мин. 3-4 бала по сива скала, съгласно БДС EN ISO 105-A01:2010 или БДС EN 20105-A02:2001 или еквивалент.



РАЗПРЕДЕЛЕНИЕ

III. КРИТЕРИИ. ПОКАЗАТЕЛИ. МЕТОДИКА ЗА ОЦЕНКА И КЛАСИРАНЕ НА ОФЕРТИТЕ

Раздел-1. Критерии за възлагане на поръчката.

Настоящата обществена поръчка се възлага въз основа на икономически най-изгодната оферта за Обособена позиция 1 и Обособена позиция 2, която се определя въз основа на критерии: „най-ниска цена“, съгласно чл. 70, ал. 2, т. 1 от ЗОП.

Раздел-2. Показатели, методика за оценка на офертите.

Показатели, по които ще се оценяват офертите на участниците по обособени позиции, са:

за Обособена позиция 1 **Стойност за доставка за 1 пълен комплект стоки (ОС₁)**, която се формира като сума от единичните цени за всяка стока (артикул) от обособената позиция 1.

| № | Прахозащитно работно облекло Стоки / артикули | брой |
|---|--|------|
| 1 | прахозащитно (лятно) яке | 1 |
| 2 | прахозащитен (летен) полугащеризон | 1 |

ОС_{1i} = ед. цена за 1 (един) бр. прахозащитно (лятно) яке + ед. цена за 1 (един) бр. прахозащитен (летен) полугащеризон;

за Обособена позиция 2 е **Комплексна оценка (ОС₂)**, която се формира от следните показатели и съответните им относителни тежести, по които ще се оценяват офертите на участниците:

| № | Допълнителни облекла за горната и долната част на тялото, защита на главата и ръцете - Стоки / артикули | Показател | Коефициент на тежест % |
|---|---|----------------|------------------------|
| 1 | Единична цена за летен панталон - мъжки | K ₁ | 15 |
| 2 | Единична цена за летен панталон - дамски | K ₂ | 15 |
| 3 | Единична цена за трикотажна блуза тип „поло“ с къс ръкав | K ₃ | 15 |
| 4 | Единична цена за трикотажна блуза тип „поло“ с дълъг ръкав | K ₄ | 15 |
| 5 | Единична цена за трикотажна блуза с къс ръкав с яка и маншети | K ₅ | 15 |
| 6 | Единична цена за трикотажна блуза с дълъг ръкав с яка и маншети | K ₆ | 15 |
| 7 | Единична цена за лятна (слънцезащитна) шапка | K ₇ | 3 |
| 8 | Единична цена за зимна шапка | K ₈ | 4 |
| 9 | Единична цена за защитни ръкавици срещу студ | K ₉ | 3 |

K₁, K₂, K₃, K₄, K₅, K₆, K₇, K₈ и K₉ са количествено определени чрез стойности в цифри и начинът на тяхното изчисляване е както следва:

1. Показател 1: Единична цена за летен панталон – мъжки (K₁):

$$OK1_i = OK1_{min} / OK1_i$$

където:

OK_{1min} е най-ниската единична цена за летен панталон - мъжки, предложена от участник в процедурата,

OK_{1i} е единична цена за летен панталон - мъжки, предложена от оценявания участник от i-тата оферта.

2. Показател 2: Единична цена за летен панталон - дамски (K₂):

$$OK2_i = OK2_{min} / OK2_i$$

където:

OK_{2min} е най-ниската единична цена за летен панталон - дамски, предложена от участник в процедурата,

OK_{2i} е единична цена за летен панталон - дамски, предложена от оценявания участник от i-тата оферта.

3. Показател 3: Единична цена за трикотажна блуза тип „поло“ с къс ръкав (**K3**):

$$OK3_i = OK3_{min} / OK3_i$$

където:

OK_{3min} е най-ниската единична цена за трикотажна блуза тип „поло“ с къс ръкав, предложена от участник в процедурата,

OK_{3i} е единична цена за трикотажна блуза тип „поло“ с къс ръкав, предложена от оценявания участник от i-тата оферта.

4. Показател 4: Единична цена за трикотажна блуза тип „поло“ с дълъг ръкав (**K4**):

$$OK4_i = OK4_{min} / OK4_i$$

където:

OK_{4min} е най-ниската единична цена за трикотажна блуза тип „поло“ с дълъг ръкав, предложена от участник в процедурата,

OK_{4i} е единична цена за трикотажна блуза тип „поло“ с дълъг ръкав, предложена от оценявания участник от i-тата оферта.

5. Показател 5: Единична цена за трикотажна блуза с къс ръкав с яка и маншети (**K5**):

$$OK5_i = OK5_{min} / OK5_i$$

където:

OK_{5min} е най-ниската единична цена за трикотажна блуза с къс ръкав с яка и маншети, предложена от участник в процедурата,

OK_{5i} е единична цена за трикотажна блуза с къс ръкав с яка и маншети, предложена от оценявания участник от i-тата оферта.

6. Показател 6: Единична цена за трикотажна блуза с дълъг ръкав с яка и маншети (**K6**):

$$OK6_i = OK6_{min} / OK6_i$$

където:

OK_{6min} е най-ниската единична цена за трикотажна блуза с дълъг ръкав с яка и маншети, предложена от участник в процедурата,

OK_{6i} е единична цена за трикотажна блуза с дълъг ръкав с яка и маншети, предложена от оценявания участник от i-тата оферта.

7. Показател 7: Единична цена за лятна (слънцезащитна) шапка (**K7**):

$$OK7_i = OK7_{min} / OK7_i$$

където:

OK_{7min} е най-ниската единична цена за лятна (слънцезащитна) шапка, предложена от участник в процедурата,

OK_{7i} е единична цена за лятна (слънцезащитна) шапка, предложена от оценявания участник от i-тата оферта.

8. Показател 8: Единична цена за зимна шапка (**K8**):

$$OK8_i = OK8_{min} / OK8_i$$

където:

$OK8_{min}$ е най-ниската единична цена за зимна шапка, предложена от участник в процедурата,

$OK8_i$ е единична цена за зимна шапка, предложена от оценявания участник от i-тата оферта.

9. Показател 9: Единична цена за защитни ръкавици срещу студ (**K9**):

$$OK9_i = OK9_{min} / OK9_i$$

където:

$OK9_{min}$ е най-ниската единична цена за защитни ръкавици срещу студ, предложена от участник в процедурата,

$OK9_i$ е единична цена за защитни ръкавици срещу студ, предложена от оценявания участник от i-тата оферта.

Оценката на офертите ще се извърши по посочените по-горе показатели и съответните им относителни тежести, като комплексната оценка (OC_2) за всеки участник се формира по следната формула:

$$OC_2 = OK1_i * 15 + OK2_i * 15 + OK3_i * 15 + OK4_i * 15 + OK5_i * 15 + OK6_i * 15 + OK7_i * 3 + OK7_i * 4 + OK9_i * 3$$

Важно: Оценката на офертите на всеки от участниците за всяка обособена позиция (OC_1 и OC_2) ще се изчислява в цифри с точност до втория знак след десетичната запетая.

Раздел-4. Класиране на офертите.

Класирането на офертите ще се извърши за всяка обособена позиция поотделно.

За обособена позиция 1: по възходящ ред на показателя „**Стойност за доставка за 1 пълен комплект стоки**“ (OC_1). На първо място ще бъде класиран участникът, предложил най-ниска стойност за доставка за 1 пълен комплект стоки от обособената позиция.

За обособена позиция 2: по низходящ ред на **комплексната оценка (OC_2)**. На първо място ще бъде класиран участникът получил най-висока комплексна оценка за доставка за 1 пълен комплект стоки от обособена позиция 2, а на последно участникът получил най-ниска комплексна оценка.

Класираните участници от първо до трето място (включително) по реда, посочен по-горе, за всяка от обособените позиции ще бъдат определени за изпълнители и с тях ще бъдат сключени рамкови споразумения.

IV. ИЗИСКВАНИЯ КЪМ КАНДИДАТИТЕ/УЧАСТНИЦИТЕ. УКАЗАНИЯ ЗА ИЗГОТВЯНЕ И ПОДАВАНЕ НА ЗАЯВЛЕНИЕ ЗА УЧАСТИЕ

Процедурата за сключване на рамково споразумение чрез договаряне с предварителна покана за участие е двуетапна:

ЕТАП 1 - Представяне на заявления за участие и провеждане на предварителен подбор на кандидатите.

Заинтересовани лица подават заявление за участие, в което трябва да представят исканата информация от възложителя относно липсата на основания за отстраняване и съответствието им с критериите за подбор. Заявлението за участие се представя при условията и по реда на Глава пета, Раздел V „*Подаване на заявления за участие и оферти*“ от ППЗОП. Стопански субект, който е подал заявление за участие в договаряне с предварителна покана за участие се нарича „кандидат“ по смисъла на § 2, т. 19 от ДР на ЗОП. Заявлението за участие съдържа информация относно личното състояние на кандидата и съответствието му с предварително обявените критерии за подбор. Въз основа на представената информация и документи относно личното състояние и съответствието с критериите за подбор се извършва предварителния подбор на кандидатите, като само допуснатите вследствие предварителния подбор кандидати ще бъдат поканени да подадат първоначални оферти.

ЕТАП 2 – Представяне на първоначални оферти от поканените кандидати и провеждане на преговори с тях, в качеството им на участници.

В процедурата на договаряне с предварителна покана за участие за сключване на рамково споразумение само кандидати, които възложителят е поканил след предварителния подбор, подават първоначални оферти, които да послужат като основа за провеждане на преговори за условията на изпълнение на поръчката. Офертата се представя при условията и по реда на Глава пета, Раздел V „*Подаване на заявление за участие и оферти*“ от ППЗОП. Стопански субект, който е представил първоначална оферта и/или е поканен да участва в преговори се нарича „участник“ по смисъла на § 2, т. 59 от ДР на ЗОП. Офертата съдържа техническо и ценово предложение. След провеждане на преговори по техническото и ценово предложение се извършва класиране на офертите в съответствие с предварително определения критерии за възлагане и условията, определени в документацията за участие.

Раздел-1. Изисквания към кандидатите:

1. В процедурата на договаряне с предварителна покана за участие могат да участват всички заинтересовани лица – български и чуждестранни физически или юридически лица или техни обединения, както и всяко друго образувание, което има право да изпълнява предмета на тази обществена поръчка, съгласно законодателството на държавата, в която то е установено (*съгласно чл. 10, ал. 1 от ЗОП*).
2. Възложителят, с оглед предоставената му правна възможност в чл. 10, ал. 2 от ЗОП, няма изискване и не поставя условие за създаване на юридическо лице, в случай, че избраният за изпълнител кандидат/участник е обединение от физически и/или юридически лица.
3. Възложителят няма да отстранява от участие процедурата на договаряне с предварителна покана за участие за сключване на рамково споразумение кандидат/участник на основание на неговия статут или на правната му форма, когато кандидатът/участникът или участниците в обединението имат право да предоставят обекта на поръчката в държавата членка, в която са установени.
4. Юридическите лица се представляват от лицето или лицата с представителна власт по закон или от специално упълномощени лица. За извършване на съответните действия от името и за сметка на кандидата/участника от страна на представител по пълномощие, във връзка с провеждането на процедурата, в Единния европейски документ за обществени поръчки (ЕЕДОП) се посочва информация относно обхвата на представителната му власт или се представя надлежно издадено пълномощно, което следва да е в оригинал (със свеж подпис и по възможност печат), като нотариална заверка не се изисква. Ако пълномощното не е в оригинал, то следва да е нотариално заверен препис от оригинала.
5. Физическите лица, когато се представляват от друго лице, в ЕЕДОП посочват информация относно обхвата на представителната му власт или представят пълномощно за извършване на съответните действия от името и за сметка на физическото лице от страна на представител по пълномощие, във връзка с провеждането на процедурата, което следва да е в оригинал (със свеж подпис и по възможност печат), като в този случай нотариална заверка не се изисква. Ако пълномощното не е в оригинал, то следва да е нотариално заверен препис от оригинала.
6. В процедурата на договаряне с предварителна покана за участие за сключване на рамково споразумение едно физическо или юридическо лице може да участва само в едно обединение.
7. За целите на настоящата процедура на договаряне с предварителна покана за участие за сключване на рамково споразумение, кандидатът/ участникът – обединение, което не е юридическо лице, следва да представи в своето заявление за участие документ за създаване на обединението, който трябва да съдържа минимум следната информация:

- за лицето, което ще представлява обединението за целите на настоящата обществена поръчка и неговата представителна власт (правомощия);
 - за дейностите от предмета на настоящата обществена поръчка, които ще изпълнява всеки член на обединението;
 - за правата и задълженията на участниците в обединението, във връзка с настоящата обществена поръчка;
 - за разпределение на отговорностите между членовете на обединението във връзка с настоящата обществена поръчка.
8. В случай, че обединението не е създадено специално за участие в настоящата обществена поръчка и/или в основния документ за създаване на обединението не се съдържа посочената по-горе информация, кандидатът трябва да представи сключено към договора за създаване на обединение допълнително споразумение, в което информацията по т. 7 да бъде отразена.
 9. Когато в заявлението за участие не е приложен документ за създаване на обединение или в приложения такъв липсва информацията, посочена в т. 7 по-горе и след прилагане разпоредбата на чл. 54, ал. 8 и ал. 9 от ППЗОП, или когато съставът на обединението се е променил след изтичане на срока за получаване на заявленията за участие в процедурата за сключване на рамково споразумение по настоящата обществена поръчка, кандидатът ще бъде отстранен от участие в процедурата за сключване на рамково споразумение по тази обществена поръчка.
 10. Лице, което участва в обединение или е дало съгласие да бъде подизпълнител на друг кандидат, не може да подава самостоятелно заявление за участие.
 11. Клон на чуждестранно лице може да е самостоятелен кандидат или участник в процедурата за възлагане на обществена поръчка, ако може самостоятелно да подава заявления за участие или оферти и да сключва договори съгласно законодателството на държавата, в която е установен.
 12. Свързани лица по смисъла на § 1, т. 13 и 14 от допълнителните разпоредби на Закона за публичното предлагане на ценни книжа не могат да бъдат самостоятелни кандидати или участници в една и съща процедура.

Раздел-2. Изисквания към личното състояние на кандидатите/участниците

1. Възложителят ще отстранява от участие в настоящата процедура участник/кандидат, за когото са възникнали преди или по време на процедурата обстоятелствата, посочени в чл. 54, ал. 1 от ЗОП, и обстоятелствата по чл. 55, ал. 1, т. 1 и т. 4 от ЗОП, както и когато такива обстоятелства са възникнали спрямо един или повече членове на обединение, участник в процедурата.
Възложителят няма да отстранява участник/кандидат, по отношение на който е налице основанието за отстраняване по чл. 55, ал. 1, т. 1 от ЗОП, ако се докаже, че същият не е преустановил дейността си и е в състояние да изпълни поръчката съгласно приложимите национални правила за продължаване на стопанската дейност в държавата, в която е установен (съгласно разпоредбата на чл. 55, ал. 4 от ЗОП).
Участник/кандидат, за когото са налице основанията по чл. 54, ал. 1 от ЗОП или посочените от възложителя обстоятелства по чл. 55, ал. 1 от ЗОП има право да представи доказателства, че е предприел мерки, които гарантират неговата надеждност, въпреки наличието на съответното основание за отстраняване. В тази връзка участникът може да докаже, че:
 - а) е погасил задълженията си по чл. 54, ал. 1, т. 3 от ЗОП, включително начислените лихви и/или глоби или че те са разсрочени, отсрочени или обезпечени;
 - б) е платил или е в процес на изплащане на дължимо обезщетение за всички вреди, настъпили в резултат от извършеното от него престъпление или нарушение;
 - в) е изяснил изчерпателно фактите и обстоятелствата, като активно е съдействал на компетентните органи, и е изпълнил конкретни предписания, технически, организационни и кадрови мерки, чрез които да се предотвратят нови престъпления или нарушения;
 - г) е платил изцяло дължимото вземане по чл. 128, чл. 228, ал. 3 или чл. 245 от Кодекса на труда.
2. Възложителят ще прилага посочените основания за отстраняване до изтичане на сроковете, посочени в чл. 57, ал. 3 от ЗОП.
3. Когато по преценка на Възложителя предприетите от кандидата/участника мерки са достатъчни, за да се гарантира неговата надеждност, кандидатът/участникът няма да бъде отстранен от по-нататъшно участие в процедурата.
4. От възможността да представи доказателства, че е предприел мерки, които гарантират неговата надеждност, не може да се ползва участник/кандидат, който с влязла в сила присъда или друг акт съгласно законодателството на държавата, в която е произнесена присъдата или е издаден актът, е лишен от правото да участва в процедури за обществени поръчки, за времето, определено с присъдата или акта. В случай на подобна хипотеза възложителят ще отстрани такъв кандидат/участник.
5. В зависимост от основанието/ята по чл. 54, ал. 1 и чл. 55, ал. 1 от ЗОП, участникът, избран за изпълнител, представя един или няколко от документите съгласно чл. 58 от ЗОП, за да докаже липсата на основанието/ята за отстраняване.
6. Основанията по чл. 54, ал. 1, т. 1, т. 2 и т. 7 от ЗОП се отнасят за лицата, които представляват кандидата/участника и за членовете на неговите управителни и надзорни органи съгласно регистъра, в

който е вписан кандидатът/участникът, ако има такъв, или документите, удостоверяващи правосубектността му. Когато в състава на тези органи участва юридическо лице, основанията се отнасят за физическите лица, които го представляват съгласно регистъра, в който е вписано юридическото лице, ако има такъв, или документите, удостоверяващи правосубектността му. Когато участникът, или юридическото лице в състава на негов контролен или управителен орган се представлява от физическо лице по пълномощие, основанията по чл. 54, ал. 1, т. 1, т. 2 и т. 7 от ЗОП се отнасят и за това физическо лице.

За удостоверяване на липсата на основания за отстраняване по чл. 54, ал. 1 и чл. 55, ал. 1, т. 1 и т. 4 от ЗОП, кандидатът декларира необходимата информация, като представя попълнен Единен европейски документ за обществени поръчки (ЕЕДОП) в частите, както следва:

- За обстоятелствата по чл. 54, ал. 1, т. 1 и т. 2 от ЗОП се попълва част III, буква „А“ от ЕЕДОП;
- За обстоятелствата по чл. 54, ал. 1, т. 3 от ЗОП се попълва част III, буква „Б“ от ЕЕДОП;
- За обстоятелствата по чл. 54, ал. 1, т. 4 от ЗОП се попълва част III, буква „В“ от ЕЕДОП;
- За обстоятелствата по чл. 54, ал. 1, т. 5 от ЗОП се попълва част III, буква „В“ от ЕЕДОП;
- За обстоятелствата по чл. 54, ал. 1, т. 6 от ЗОП се попълва част III, буква „В“ от ЕЕДОП;
- За обстоятелствата по чл. 54, ал. 1, т. 7 от ЗОП се попълва част III, буква „В“ от ЕЕДОП;
- За обстоятелствата по чл. 55, ал. 1, т. 1 от ЗОП се попълва част III, буква „В“ от ЕЕДОП;
- За обстоятелствата по чл. 55, ал. 1, т. 4 от ЗОП се попълва част III, буква „В“ от ЕЕДОП.

Кандидатите/участниците са длъжни в процеса на провеждане на процедурата да уведомяват възложителя за всички настъпили промени в обстоятелствата по чл. 54 и чл. 55 от ЗОП в срок, съгласно чл. 46, ал. 1 от ППЗОП.

Раздел-3. Основания за отстраняване, свързани с националното законодателство

Националните основания за отстраняване, при наличието на които възложителят ще отстранява кандидат/участник от участие в настоящата процедура за сключване на рамково споразумение, са както следва:

- осъждания с влязла в сила присъда за престъпления по чл. 108а, чл. 159а - 159г, чл. 172, чл. 192а, чл. 194 - 217, чл. 219 - 252, чл. 253 - 260, чл. 301 - 307, чл. 321, 321а и чл. 352 - 353е от Наказателния кодекс (НК) (основание по чл. 54, ал. 1, т. 1 от ЗОП);
- установено с влязло в сила наказателно постановление или съдебно решение, нарушение на чл. 61, ал. 1, чл. 62, ал. 1 или 3, чл. 63, ал. 1 или 2, чл. 118, чл. 128, чл. 228, ал. 3, чл. 245 и чл. 301 - 305 от Кодекса на труда (КТ) или чл. 13, ал. 1 от Закона за трудовата миграция и трудовата мобилност (ЗТМТМ) или аналогични задължения, установени с акт на компетентен орган, съгласно законодателството на държавата, в която участникът е установен (основание по чл. 54, ал. 1, т. 6 от ЗОП);
- наличие на свързаност по смисъла на параграф 2, т. 45 от ДР на ЗОП между участниците в процедурата (основание по чл. 107, т. 4 от ЗОП);
- наличие на обстоятелство по чл. 3, т. 8 от Закона за икономическите и финансовите отношения с дружествата, регистрирани в юрисдикции с преференциален данъчен режим, контролираните от тях лица и техните действителни собственици (ЗИФОДРЮПДРКЛПТДС). Съгласно § 1 от допълнителните разпоредби на ЗИФОДРЮПДРКЛПТДС, следните изрази имат следното значение:
 - ✓ "Дружество" е всяко юридическо лице, неперсонифицирано дружество и друга структура, получаваща статута си от законодателството на държавата, в която е регистрирано, без оглед на формата на сдружаване, учредяване, регистрация или друг подобен критерий.
 - ✓ "Юрисдикции с преференциален данъчен режим" са юрисдикциите по смисъла на § 1, т. 64 от допълнителните разпоредби на Закона за корпоративното подоходно облагане, с изключение на Гибралтар (брит.) и държавите - страни по Споразумението за Европейското икономическо пространство.
- наличие на обстоятелства по чл. 69 от Закона за противодействие на корупцията и за отнемане на незаконно придобитото имущество.

За удостоверяване на липсата на основания за отстраняване, свързани с националното законодателство, участникът **попълва Част III, буква „Г“ Други основания за изключване...**, поле **„Прилагат ли се специфичните национални основания за изключване“** на ЕЕДОП, като се имат предвид следните указания:

- отговор „не“ се отнася за всички обстоятелства;
- при отговор „да“ участникът трябва да посочи конкретното обстоятелство, както и евентуално предприетите мерки за надеждност;
- в случай, че участник в процедурата не е посочил липсата на основания за отстраняване в представения ЕЕДОП, Част III, буква „Г“, възложителят съгласно чл. 67, ал. 5 от ЗОП може да изиска след отваряне на офертите представяне на Декларация за отсъствие на обстоятелствата посочени по-горе (*оригинал*), за доказване на съответствието с изискванията на Възложителя.

Бележка:

При предоставяне на информация в еЕЕДОП, свързана с националните основания за отстраняване, следва да се има предвид, че позоваването на системата e-Certis няма правна сила за възложителите и кандидатите/участниците, тъй като тя е замислена само като помощно информационно средство. Системата не освобождава кандидатите/участниците от задължението да се придържат към националните законодателства в областта на обществените поръчки.

Раздел-4. Други основания за отстраняване от участие:

Други основания за отстраняване от участие са посочените в чл. 107 от ЗОП и при тяхното наличие Възложителят ще отстранява кандидат/участник в процедурата.

Раздел-5. Критерии за подбор на кандидатите. Минимални изисквания и документи за доказване.

С посочените по-долу критерии за подбор Възложителят е определил минималните изисквания за допустимост по отношение на кандидатите в процедурата с цел установяване на възможностите им за изпълнение на поръчката. Въз основа на определените по-долу минимални изисквания ще бъде осъществен предварителния подбор на кандидатите, като само тези от тях, които отговарят на изискванията на Възложителя, посочени в настоящата документация, ще бъдат поканени да подадат първоначална оферта и да участват в преговорите за уточняване на условията (включително финансовите) при които ще бъде сключено рамковото споразумение.

А. Годност (правоспособност) за упражняване на професионална дейност на кандидата:

Не се изискват доказателства за Годност (правоспособността) за упражняване на професионална дейност на кандидата, включително изисквания във връзка с вписването му в професионални или търговски регистри.

Б. Икономическо и финансово състояние на кандидата:

Не се изискват доказателства за икономическото и финансово състояние на участника.

В. Технически и професионални способности на участника:

В настоящата обществена поръчка **има изисквания** за технически и професионални способности на кандидата, които са описани в Таблицата по-долу:

Таблица В. Технически и професионални способности

| № | Минимално изискване на Възложителя (съгласно чл. 63 от ЗОП) | Деклариране (съгласно чл. 64 от ЗОП) |
|----|---|--|
| 1. | За всяка обособена позиция: Кандидатите трябва да прилагат система за управление на качеството, съответстваща на стандарт БДС EN ISO 9001 или еквивалентно/и, с обхват /сфера попадаща в обхвата на поръчката/ <i>*Определение:</i> за целите на процедурата, „сферата попадаща в обхвата на поръчката“ включва: <ul style="list-style-type: none"> „Производство и/или дистрибуция на работни дрехи, специализирано работно облекло и аксесоари за работа.“ | За деклариране на съответствието с това изискване се представя попълнен Единен европейски документ за обществени поръчки (ЕЕДОП) в Част IV, раздел „Г“, като задължително се посочва номер на сертификата, издател, срок на валидност и обхвата/ сфера на дейност. |

На основание чл. 59, ал. 5 от ЗОП възложителят определя следните документи чрез които се доказва изпълнението на критерия за подбор:

| Документи за доказване на съответствието с изискванията на възложителя от Таблица В. | |
|--|---|
| по т. 1 | Представя се заверено копие на валиден сертификат, удостоверяващ съответствието на кандидата със стандарт за управление на качеството БДС EN ISO 9001:2015 или еквивалентно/и, с обхват /сфера попадаща в обхвата на поръчката/, съгласно чл. 64, ал. 1, т. 10 от ЗОП |

Съгласно чл. 67, ал. 5 ЗОП, възложителят може да изисква от участниците и кандидатите по всяко време да представят всички или част от документите, чрез които се доказва информацията, посочена в ЕЕДОП, когато това е необходимо за законосъобразното провеждане на процедурата. В тези случаи, доказването на съответствието с изискванията на възложителя се удостоверява с представянето на съответният документ, описан в таблиците по-горе.

Г. Изисквания към кандидатите-обединения:

При участие на обединения, които не са юридически лица, съответствието с критериите за подбор се

доказва от обединението кандидат, а не от всяко от лицата, включени в него, с изключение на съответна регистрация, представяне на сертификат или друго условие, необходимо за изпълнение на поръчката, съгласно изискванията на нормативен или административен акт и съобразно разпределението на участието на лицата при изпълнение на дейностите, предвидено в договора за създаване на обединението, съгласно чл. 59, ал. 6 от ЗОП.

Д. Използване на капацитета на трети лица и/или подизпълнители:

1. Кандидатите могат за целите на настоящата поръчка да се позоват на капацитета на *трети лица*, независимо от правната връзка между тях, по отношение на посочените критерии от Възложителя, свързани с икономическото и финансовото състояние, техническите и професионалните способности.
2. Ако кандидатът се позовава на капацитета на трети лица, той трябва да може да докаже, че ще разполага с техните ресурси, като представи документи за поетите от третите лица задължения.
3. Третите лица трябва да отговарят на съответните критерии за подбор, свързани с икономическото и финансово състояние, технически способности и професионална компетентност, за доказването на които кандидатът се позовава на техния капацитет и за тях да не са налице основанията за отстраняване от процедурата.

В случай на използване на капацитета на трети лица, кандидатите попълват Част II, буква "В" на еЕЕДОП, и приложимите полета от Част IV на еЕЕДОП, като задължително представят за съответните лица надлежно попълнен и подписан от тях еЕЕДОП.

4. Кандидатите в настоящата процедура посочват в заявлението си за участие *подизпълнителите* и дела от поръчката, който ще им възложат, ако възнамеряват да използват такива. В този случай кандидатите трябва да представят доказателство за поетите от подизпълнителите задължения.
5. Подизпълнителите трябва да отговарят на определените критерии за подбор, посочени от възложителя, съобразно вида и дела от поръчката, който ще изпълняват, и за тях да не са налице основания за отстраняване от процедурата.
6. Възложителят ще изисква замяна на подизпълнител, който не отговаря на някое от условията по предходната т. 5 поради промяна в обстоятелствата преди сключване на договора за обществена поръчка.
7. Лице, което е дало съгласие да бъде подизпълнител на друг кандидат, не може да подава самостоятелно заявление за участие.

В случай на използване на подизпълнители, кандидатите попълват на Част II, буква „В“ на еЕЕДОП, като задължително представят за съответните лица надлежно попълнен и подписан от тях еЕЕДОП. Важно: Делът на подизпълнителя се посочва от кандидата, чрез попълване на Част IV, буква „В“, т. 10 от еЕЕДОП-а на кандидата.

Раздел-6. Съдържание на заявлението за участие

Опаковката със заявлението за участие трябва да съдържа документите, посочени от възложителя в тази документация, отговарящи на изискванията на чл. 135, ал. 1 от ЗОП във връзка с чл. 39, ал. 2 и чл. 47, ал. 4 от ППЗОП, като препоръчително е подреджането на документите в заявлението за участие да следва последователността на изброяването им в описа.

Когато кандидат подава заявление за участие за повече от една обособена позиция, за всяка обособена позиция се представя отделно комплектувано заявление за участие, съдържащо:

1. ***Заявление за участие за обособена позиция № ..., (оригинал, изготвен по образец от Приложение № 1 към настоящата документация).***
2. ***Опис на представените документи, на основание чл. 47, ал. 4 от ППЗОП, подписан от представляващия по закон кандидата или упълномощено за това лице (оригинал, изготвен по образец от Приложение № 2 към настоящата документация).***
3. ***Единен европейски документ за обществени поръчки (ЕЕДОП)* в съответствие с изискванията на чл. 67 от ЗОП и условията на възложителя, а когато е приложимо: ЕЕДОП за всеки от участниците в обединението, което не е юридическо лице, за всеки подизпълнител и за всяко лице, чиито ресурси ще бъдат ангажирани в изпълнението на поръчката. Единният европейски документ за обществени поръчки се представя задължително в електронен вид (еЕЕДОП) съгласно чл. 67, ал. 4 от ЗОП.***

* еЕЕДОП се изготвя от заинтересованите лица при спазване на условията, предвидени в чл. 41 от ППЗОП.

ЕЕДОП се изготвя в електронен вид (еЕЕДОП) съгласно чл. 67, ал. 4 от ЗОП и се представя подписан с електронен подпис на електронен носител на информация, при спазване на Методически указания № МУ-4/ 02.03.2018 г. на Агенция за обществени поръчки (АОП), съобразени съответно с измененията на ЗОП и ППЗОП в сила от 01.03.2019 г., както следва:

При подготовката на еЕЕДОП за участие в тази обществена поръчка заинтересовано лице може да използва един от следните два способа:

1) като използва осигурената от Европейската комисия (ЕК) бесплатна услуга чрез информационната система за еЕЕДОП.

Системата е достъпна чрез Портала за обществени поръчки, секция РОП и е-услуги/ Електронни услуги на ЕК, както и директно на адрес: <https://espd.eop.bg/espd-web/filter?lang=bg>.

В тази връзка, възложителят е създал образец на еЕЕДОП чрез информационната система за еЕЕДОП, в който са нанесени данните за Възложителя, данните за настоящата процедура и са маркирани полетата, които съответстват на поставените от него изисквания, свързани с личното състояние на кандидатите и критериите за подбор.

Генерираните от системата файлове (espd-request) във формати .PDF (подходящ за преглед) и .XML (подходящ за компютърна обработка) са публикувани в профила на купувача на възложителя.

Заинтересованото лице зарежда в системата приложения XML файл, попълва необходимите данни и го изтегля (записва) в двата формата.

2) като използва текстообработващата програма WORD.

Освен чрез системата на ЕК за еЕЕДОП, при спазване на условието за общодостъпност на използваните средства, Възложителят предоставя на заинтересованите лица и формуляр, подготвен с програма за текстообработка Word.

В тази връзка в профила на купувача на възложителя е публикуван файл във формат .DOC, представляващ *Стандартен образец за ЕЕДОП*, с попълнени данни за Възложителя и настоящата процедура.

Заинтересованото лице попълва необходимите данни в подготвения формуляр и създава файл в PDF формат:

- ✓ чрез запис на формуляра с попълнени данни посредством функцията „запиши като“ и избор на формат „PDF“ на новия файл от падащо меню „запиши като тип:“; или
- ✓ чрез сканиране на формуляра с попълнени данни.

Подписване на еЕЕДОП като файл в PDF формат с електронен подпис.

Независимо кой от двата способа за подготовка на еЕЕДОП ще използва заинтересованото лице, файлът в PDF формат следва да бъде подписан с електронен подпис от лице по чл. 54, ал. 2 и ал. 3 от ЗОП като се отчитат правните възможности, които се съдържат в чл. 41 от ППЗОП.

Представяне на еЕЕДОП.

Заинтересованите лица към тази процедура за възлагане на обществена поръчка **трябва да представят еЕЕДОП в електронен вид по един от следните два начина:**

- 1) цифрово подписан от лице по чл. 54, ал. 2 и ал. 3 от ЗОП, като се отчитат правните възможности относно начина на подписване, предвидени в чл. 41 от ППЗОП, приложен на подходящ оптичен носител към пакета документи за участие в процедурата. Форматът, в който се предоставя документът, не следва да позволява редактиране на неговото съдържание; или
- 2) чрез осигурен достъп по електронен път до изготвен и подписан електронно ЕЕДОП. В този случай документът следва да е снабден с т.нар. времеви печат, който да удостоверява, че ЕЕДОП е подписан и качен на интернет адреса, към който се препраща, преди крайния срок за получаване на офертите. В този случай към пакета документи за участие в процедурата (оферта), поставени в запечатаната непрозрачна опаковка, се представя декларация (**Приложение № 3 от настоящата документация**), в която се посочват адресът и начинът за достъп (*username, password и др., ако са предвидени такива*) до документа.

Важно: В част II, Раздел А от Единния европейски документ за обществени поръчки (ЕЕДОП), кандидатите посочват единен идентификационен код по чл. 23 от Закона за търговския регистър и регистъра на юридическите лица с нестопанска цел (ЗТРРЮЛНЦ), БУЛСТАТ и/или друга идентифицираща информация в съответствие със законодателството на държавата, в която кандидатът е установен, както и адрес, включително електронен, за кореспонденция при провеждането на процедурата. Когато кандидат в обществена поръчка е обединение, което не е юридическо лице, в част II, Раздел А от ЕЕДОП се посочва

правната форма на кандидата (обединение/консорциум/друга), като в този случай се подава отделен ЕЕДОП за всеки един участник в обединението. В случай, че обединението е регистрирано по БУЛСТАТ преди датата на подаване на заявлението за участие в настоящата обществена поръчка, се посочва БУЛСТАТ и/или друга идентифицираща информация в съответствие със законодателството на държавата, в която кандидатът е установен, както и адрес, включително електронен, за кореспонденция при провеждането на процедурата. В случай че обединението не е регистрирано, след уведомяването му за извършеното класиране и определянето му за изпълнител и преди подписване на рамковото споразумение, кандидатът следва, съгласно чл. 70 от ППЗОП да извърши данъчна регистрация и регистрация по БУЛСТАТ.

В **част II, Раздел Б от ЕЕДОП** се посочват името/ната и адресът/ите на лицето/ата, упълномощено/и да представлява/т кандидата за целите на процедурата, и обхватът на представителната му/им власт.

4. Документи за доказване на предприетите мерки за надеждност, когато е приложимо. В ЕЕДОП кандидатът описва предприетите от него мерки за доказване на надеждност по чл. 56 от ЗОП, когато за него са налице основания по чл. 54, ал. 1 от ЗОП и посочените от възложителя обстоятелства по чл. 55, ал. 1 от ЗОП и преди подаване на заявлението за участие той е предприел мерки за доказване на надеждност. Кандидатът доказва надеждността си, въпреки наличието на съответното основание за отстраняване, с представянето на следните документи:

- (1) по отношение на обстоятелствата по чл. 56, ал. 1, т. 1 и т. 2 от ЗОП: документ за извършено плащане или споразумение, или друг документ, от който да е видно, че задълженията са обезпечени или че страните са договорили тяхното отсрочване или разсрочване, заедно с погасителен план и/или с посочени дати за окончателно изплащане на дължимите задължения или е в процес на изплащане на дължимото обезщетение (*оригинал или нотариално заверено копие*);
- (2) по отношение на обстоятелството по чл. 56, ал. 1, т. 3 и т. 4 от ЗОП: документ от съответния компетентен орган за потвърждаване на описаните обстоятелства (*оригинал или нотариално заверено копие*).

Възложителят преценява предприетите от кандидата мерки за надеждност, като отчита тежестта и конкретните обстоятелства, свързани с престъплението или нарушението. В случай че предприетите от кандидата мерки са достатъчни, за да се гарантира неговата надеждност, възложителят не го отстранява от участие в поръчката.

5. Заверено от кандидата копие на договор за обединение или еквивалентен документ съгласно чл. 37, ал. 4 от ППЗОП, т.е. когато кандидатът е обединение, което не е юридическо лице, съгласно Закона за задълженията и договорите (ЗЗД). Документът, с който е създадено обединението трябва да отговаря на изискванията посочени по-горе на *Раздел-1. „Изисквания към кандидатите“* от настоящата глава.

6. Доказателства за поетите от подизпълнител задължения, когато е приложимо (оригинал). Допустими доказателства за тези обстоятелства са следните примерно, но неизчерпателно изброени документи: декларация; предварителен договор; договор под условие или друг документ, гарантиращ поетите от **подизпълнителя задължения**, на основание чл. 66, ал. 1 от ЗОП. Кандидатът не е обвързан с примерно изброените документи по-горе, като той, по свое собствено усмотрение и преценка може да предостави и всякакви други доказателства, които са годни да установят по безспорен начин, че посоченият подизпълнител е поел задълженията във връзка с изпълнението на поръчката, заявени от кандидата.

Кандидатите в настоящата процедура посочват в заявлението за участие подизпълнителите и дела от поръчката, който ще им възложат, ако възнамеряват да използват такива. В този случай те трябва да представят доказателство за поетите от подизпълнителите задължения. Подизпълнителите трябва да отговарят на определените критерии за подбор, посочени от Възложителя в *Раздел-5. „Критерии за подбор на кандидатите. Минимални изисквания и документи за доказване“* от настоящата глава на документацията, съобразно вида и дела от поръчката, който ще изпълняват, и за тях да не са налице основания за отстраняване от процедурата.

Представя се отделен еЕЕДОП от подизпълнителя, съгласно чл. 67, ал. 2 от ЗОП.

7. Документи за поетите от третите лица задължения, когато е приложимо (оригинал). Когато кандидатът се позовава на капацитета на трети лица, той трябва да може да докаже, че ще разполага с техните ресурси, като представи документи за поетите от третите лица задължения. Третите лица трябва да отговарят на съответните критерии за подбор, за доказването на които кандидатът се позовава на техния капацитет и за тях да не са налице основанията за отстраняване от процедурата.

Представя се отделен еЕЕДОП от всяко от посочените от кандидата трети лица, съгласно чл. 67, ал. 2 от ЗОП.

8. Декларация за липса на свързаност с друг кандидат (оригинал), изготвена по образец от Приложение № 2а (*когато е приложимо*) на основание чл. 101, ал. 11 и чл. 107, т. 4 от ЗОП.

Раздел-7. Изисквания към документите и опаковката.

1. Документите, свързани с участието в процедурата, се представят в писмен вид на хартиен носител в съответствие с условията и реда, предвидени в Глава пета, Раздел V „Подаване на заявление за участие и оферти на хартиен носител“ от ППЗОП и се подават в запечатана, непрозрачна опаковка с ненарушена цялост. Поотделно комплектуваните заявления за участие се поставят в обща опаковка, върху която се посочва: наименование на кандидата, включително на участниците в обединението (когато е приложимо), адрес за кореспонденция, телефон, факс и електронен адрес (по възможност), наименование на предмета на поръчката за която участва и идентификационния й номер от възложителя, както следва:

ОТ
(наименование на кандидата, включително участниците в обединението, когато е приложимо)
.....
(адрес за кореспонденция)
.....
(лице за контакт, телефон)
.....
(по възможност - факс и електронен адрес)

ЗАЯВЛЕНИЕ ЗА УЧАСТИЕ

в процедура на договаряне с предварителна покана за участие за сключване на рамково споразумение с предмет:

**„Доставка на работно облекло за служители на „ЧЕЗ Разпределение България“ АД”,
референтен № PPD20-005**

Обособена/и позиция/и, за която/които се подава заявлението за участие:

.....

До
„ЧЕЗ Разпределение България“ АД
бул. „Цариградско шосе“ № 159,
БенчМарк Бизнес Център
град София 1784

2. Документите и данните в заявлението за участие се подписват само от лица с представителни функции, назовани в удостоверението за актуално състояние или упълномощени за това лица. Във втория случай се изисква в ЕЕДОП да се посочи информацията относно обхвата на представителната им власт или да се представи оригинално или нотариално заверено пълномощно за изпълнението на такива функции.
3. Всички документи в заявлението за участие следва да бъдат на български език. Ако в заявлението за участие са включени документи на чужд език, то следва да са придружени от превод на български език. В заявлението за участие не се допускат никакви вписвания между редовете, изтривания или корекции.
4. Образците от документацията за участие, които следва да се представят в опаковката със заявлението за участие са задължителни и заинтересованите лица нямат право да ги променят при подготовката на своето заявление за участие.

V. УКАЗАНИЯ ЗА ИЗГОТВЯНЕ И ПОДАВАНЕ НА ПЪРВОНАЧАЛНАТА ОФЕРТА

Първоначална оферта се подава на втория етап от провеждане на процедурата за възлагане на обществената поръчка, единствено от кандидатите, които възложителят е поканил да подадат първоначална оферта след извършения предварителен подбор на първи етап от процедурата.

Раздел-1. Съдържание на първоначалната оферта:

1. Опис на съдържанието на оферта, на основание чл. 47, ал. 7 от ППЗОП, подписан от представляващия по закон участника или упълномощено за това лице (*оригинал, изготвен по образец от Приложение № 4 към настоящата документация*).

2. Техническо предложение, съдържащо:

2.1. Предложение за изпълнение на поръчката в съответствие с техническите спецификации и изискванията на възложителя, посочени в Глава II. „Техническа спецификация. Изисквания и условия на възложителя към изпълнение на предмета на поръчката“ от настоящата документация (представя се в *оригинал, изготвено по образец от Приложение № 5 (съответно 5а, 5б) към настоящата документация*).

2.2. Опис на представените мостри към офертата на участника (*оригинал*).

2.3. Мостри.

2.3.1. Участниците представят мостри на предложените от артикули/стоки (работно облекло, за съответната Обособена позиция) в Предложението за изпълнение на поръчката, отговарящи на техническите спецификации и изисквания от Глава II. „Техническа спецификация. Изисквания и условия на възложителя към изпълнение на предмета на поръчката“ от настоящата документация за обществена поръчка. Мострите се представят като част от техническото предложение на участника, като при комплектоването и представянето им се спазва изискването на чл. 39, ал. 3, буква „е“ и чл. 47, ал. 8 от ППЗОП.

2.3.2. Предназначението на мострите е от една страна са за оценка на съответствието им, респективно на оферираният от съответния участник артикули с техническите изисквания/спецификации, определени от възложителя, както и със съответните сертификати за качество. От друга страна, по един брой от тези мостри, предоставени от участниците, с които възложителят ще сключи рамкови споразумения за съответната обособена позиция, ще бъде ползван като еталон при конкретните доставки по предмета на договора (сключен след проведен вътрешен конкурентен избор), за извършване на входящия контрол от страна на възложителя за съответствие на доставените стоки.

2.3.3. Мострите ще бъдат изследвани/изпитвани от независима лаборатория, която разполага с изискуемите лицензи, сертификати и правоспособност и която ще извърши по възлагане от страна на възложителя, по отношение на определени специфични показатели, лабораторни тестване със специализирани уреди или в специализирана среда.

2.3.4. Мострите на некласираните участници или на участниците, които не попадат в кръга на лицата, определени за изпълнители по рамково споразумение, ще бъдат връщани в срок от 30 дни след влизане в сила на решението за избор на изпълнители по рамково споразумение. Мострите на участниците, които са определени за изпълнители и с които са сключени рамкови споразумения, ще им бъдат връщани в срок от 30 дни след изтичане на срока на действие на рамковото споразумение със съответния изпълнител.

2.3.5. Вследствие на направените изпитвания от възложителя в независима лаборатория, отделни мостри на участниците е възможно да бъдат с нарушена цялост или с нарушен търговски вид. В тези случаи, нарушените в следствие на изпитването мостри по време на процедурата подлежат на заплащане на съответния участник по предложените от него цени за тях в ценовото му предложение от офертата. Плащането ще се извършва в 10-дневен срок, след сключване на рамковите споразумения за съответната обособена позиция или след прекратяването на обществената поръчка в частта ѝ за съответната обособена позиция.

*Когато участникът подава оферта за повече от една обособена позиция, за всяка обособена позиция се представя **отделен комплект документи** на „Техническото предложение“ с посочване на позицията, за която се отнасят. Комплектите следва да са подготвени и скрепени така, че да е еднозначно ясно кой документ за коя обособена позиция се отнася.*

3. Ценово предложение (оригинал), изготвено по образец от **Приложение № 6** (съответно 6а, 6б) към настоящата документация. Ценовото предложение се поставя в отделен от опаковката с първоначалната оферта запечатан непрозрачен плик с надпис „Предлагани ценови параметри за Обособена позиция“ и името на участника. Пликът/овете „Предлагани ценови параметри...“ се поставя/т в общата опаковка с първоначалната оферта на участника, която също следва да е запечатана и непрозрачна.

Когато участникът подава оферта за повече от една обособена позиция, за всяка обособена позиция поотделно се представя Ценово предложение с комплектувани документи, поставени в отделни непрозрачни пликове с надпис „Предлагани ценови параметри за Обособена позиция №“ и наименование на обособената позиция.

Бележки към ценовото предложение:

- a. Определените от участника цени в ценовото му предложение, следва да включват всички разходи за качествено изпълнение на предмета на поръчката, тъй като цените остават непроменени за срока на рамковото споразумение, а допълнителни претенции за разходи във връзка с изпълнението на поръчката няма да бъдат разглеждани, приемани и заплащани от възложителя. Цените при които се сключва рамковото споразумение са базови (пределни) и лицето, което ги е предложило и с което е сключено рамково споразумение, не може да предлага по-високи цени за изпълнение на конкретен договор, който се сключва въз основа на рамковото споразумение. По време на действие на рамковото споразумение съответно на конкретен договор, сключен въз основа на него, изменения в предложените цени за изпълнение на поръчката, при които е сключено рамковото споразумение съответно договора, ще бъдат извършвани единствено при наличието на предвидените основания в приложимия ЗОП към момента на изменението и след обосноваването на необходимостта и размера на изменението от заинтересованата от това изменение страна по рамковото споразумение съответно по договора.
- b. Оферираните цени трябва да бъдат в лева, без ДДС и да са с точност до втория знак след десетичната точка.
- c. Предложеният начин на плащане трябва да бъде съобразен с изискванията, посочени в настоящата документация за обществена поръчка и проекта на договор към нея.
- d. Извън плика с надпис „Предлагани ценови параметри за обособена позиция“ не трябва да е посочена никаква информация относно предлаганата от участник в процедурата цена за изпълнение на поръчката/договора.
- e. Участници, които и по какъвто и да е начин са включили елементи, свързани с предлаганата цена (или части от нея), някъде в офертата си извън плика „Предлагани ценови параметри“ за настоящата поръчка, ще бъдат отстранени от участие в процедурата. Ще бъдат отстранявани от участие в процедурата и участници, чиито плик „Предлагани ценови параметри.....“ е прозрачен, не е запечатан или е с нарушена цялост, което позволява цената да бъде видяна, преди етапа на публичното отваряне и оповестяване на цените на допуснатите до този етап на процедурата участници.

Раздел-2. Изисквания към документите и опаковката на офертата. Конфиденциалност.

1. Когато участник подава оферта за повече от една обособена позиция, в опаковката с офертата се представят поотделно окомплектовани технически предложения и отделни непрозрачни пликове с надпис „Предлагани ценови параметри“, за всяка от обособените позиции, за които се подава офертата.
2. На опаковката с офертата се посочва: наименование на участника, включително на участниците в обединението (когато е приложимо), адрес за кореспонденция, телефон, факс и електронен адрес (по възможност), наименование на предмета на поръчката и обособените позиции за които участва и референтният ѝ номер от възложителя, както следва:

| |
|--|
| ОТ |
| (наименование на кандидата, включително участниците в обединението, когато е приложимо) |
| |
| (адрес за кореспонденция) |
| |
| (лице за контакт, телефон) |
| |
| (по възможност - факс и електронен адрес) |
| ОФЕРТА |
| за участие в процедура на договаряне с предварителна покана за участие за сключване на рамково споразумение с предмет: |
| „Доставка на работно облекло за служители на „ЧЕЗ Разпределение България“ АД”, референтен № PPD20-005 |
| за Обособена позиция, |
| за Обособена позиция |

До
„ЧЕЗ Разпределение България“ АД
бул. „Цариградско шосе“ № 159,
БенчМарк Бизнес Център
град София 1784

- Документите, свързани с участие в процедурата, се представят от участника или от упълномощен от него представител, лично или чрез пощенска или друга куриерска услуга с препоръчана пратка с обратна разписка, всеки работен ден до изтичане на срока за подаване на оферти, на адреса на деловодството на „ЧЕЗ Разпределение България“ АД, посочени в поканата за подаване на оферта.
- Офертите се получават при условията и по реда на получаване на заявленията за участие, описани по-горе в Глава IV. „Изисквания към кандидатите/участниците. Указания за изготвяне и подаване на заявление за участие“.
- До изтичане на срока за подаване на оферти всеки участник може да промени, да допълни или да оттегли офертата си. Оттеглянето на офертата прекратява по-нататъшното участие на участника с тази оферта в процедурата. Допълнението и промяната на офертата трябва да отговарят на изискванията и условията за представяне на оферта, като върху опаковката бъде отбелязан и текст:

.....
(наименование на участника, включително участниците в обединението, когато е приложимо)

.....
(адрес за кореспонденция)

.....
(лице за контакт, телефон)

.....
(по възможност - факс и електронен адрес)

„Допълнение/Промяна на оферта с входящ номер за участие в процедура на договаряне с предварителна покана за участие за сключване на рамково споразумение с предмет:

**„Доставка на работно облекло за служители на „ЧЕЗ Разпределение България“ АД”,
референтен № PPD20-005**

за Обособена позиция,

за Обособена позиция

До
„ЧЕЗ Разпределение България“ АД
бул. „Цариградско шосе“ № 159,
БенчМарк Бизнес Център
град София 1784

- Участниците могат да посочват в офертите си информация, която смятат за конфиденциална във връзка с наличието на търговска тайна. Участниците не могат да се позовават на конфиденциалност по отношение на предложенията от офертите им, които подлежат на оценка.
- Образците от документацията за участие, които се прилагат в опаковката с първоначалната оферта, са задължителни за участниците и те не могат да ги променят при подготовка на своята оферта.

VI. УСЛОВИЯ И ИНФОРМАЦИЯ ПО ПРОВЕЖДАНЕ НА ПРОЦЕДУРАТА

Раздел-1. Комуникация между възложителя и кандидатите/участниците

1. Всички комуникации и действия на възложителя от една страна и заинтересованите лица/кандидатите/участниците от друга страна, свързани с настоящата процедура, са в писмен вид. Избраните средства за комуникация трябва да са общодостъпни и законосъобразни.
2. Писмата и уведомленията следва да бъдат адресирани до посоченото за тази цел лице за контакти.
3. Кандидатите/участниците изпращат кореспонденцията си до възложителя или неговия консултативен орган – оценителната комисия по провеждане на поръчката на езика, определен в обявлението като език, на който може да се представя заявление за участие/офертата, а именно – български език.
4. Възложителят изготвя и изпраща своята кореспонденция (писма, уведомления, отговори, допълнителна информация и други) на български език. Когато документацията се предлага освен на български език и в превод на друг език, кореспонденцията може да се изпраща и в превод на този език. При несъответствие на текста в записите на различните езици, за валидни се считат записите на български език.
5. За получено уведомление по време на процедурата се счита това, което е достигнало до адресата, на посочения от него адрес. Когато адресатът е сменил своя адрес и не е информирал своевременно за това ответната страна, или адресатът не желае да приеме уведомлението, за получено се счита това уведомление, което е достигнало до адреса, известен на изпращача.
6. Обменът и съхраняването на информация в хода на провеждане на процедурата се извършват по начин, който гарантира целостта, достоверността и поверителността на информацията.
7. При провеждане на процедурата и при сключването на рамковото споразумение и конкретния договор възложителят може да посочи коя част от информацията, която предоставя на кандидатите/участниците, има конфиденциален характер. Кандидатите/участниците нямат право да разкриват тази информация на други лица.
8. Кандидатите/участниците могат да представят някои от документите в заявлението/офертата си освен в писмен вид и на електронен носител. Изготвеният еЕЕДОП се представя на електронен носител, като начините за представяне са описани в Глава IV, Раздел-6, т. 3 по-горе в документацията.
9. При различие в съдържанието на документи, представени в писмен вид и на електронен носител, за валидно се счита записаното в писмен вид.
10. Информация, която е представена само на електронен носител, без да е представена и в писмен вид, няма да се приема като предоставена в процедурата, освен когато е изпратена при условията и по реда на Закона за електронния документ и електронния подпис. При предоставяне на изискуема информация, която се отнася до техническото и ценово предложение на участника, само на електронен носител, без тази информация да е предоставена и на хартия, участникът ще бъде отстранен от по-нататъчно участие в процедурата;
11. Условията, описани в т. 9 и т. 10, не се прилагат по отношение на еЕЕДОП, за предоставянето на който се прилага съответно описаното в Глава IV, Раздел 6, т. 3 по-горе в документацията.

Раздел-2. Предоставяне на разяснения по документацията за обществена поръчка

1. При писмено искане за разяснения по условията на обществената поръчка, направено до 10 (десет) дни, преди изтичането на срока за получаване на заявленията за участие и/или офертите, възложителят предоставя разясненията в 4-дневен срок от получаване на искането, но не по-късно от 6 (шест) дни преди срока за получаване на заявления за участие.
2. Разясненията се предоставят чрез публикуването им на профила на купувача.
3. Всички кандидати/участници са длъжни да се съобразят с отговорите и разясненията. Устни разяснения и указания, дадени от служители на Възложителя, няма да бъдат обвързващи за Възложителя, съответно за назначената от него оценителна комисия.
4. С разясненията не може да се въвеждат промени в условията на процедурата.

Раздел-3. Описание на Етап 1 – Подаване на заявления за участие и предварителен подбор

1. За да участва в процедурата, заинтересованото лице следва да подаде заявление за участие, съдържащо документи, съгласно изискванията на ЗОП, ППЗОП и на възложителя.
2. На този етап от процедурата възложителят **няма право да изисква** и кандидатът **няма право да представя оферта**.
3. След изтичане на срока за получаване на заявления за участие възложителят назначава комисия.
4. Комисията започва работа след получаване от деловодството на възложителя на получените заявления за участие и протокола по чл. 48, ал. 6 от ППЗОП.
5. Получените заявления за участие се отварят на публично заседание, на което могат да присъстват кандидатите в процедурата или техни упълномощени представители, както и представители на средствата за масово осведомяване.
6. Комисията отваря по реда на тяхното постъпване запечатаните непрозрачни опаковки и оповестява тяхното съдържание, с което приключва публичната част от заседанието на комисията.
7. Комисията разглежда документите по чл. 39, ал. 2 от ППЗОП за съответствие с изискванията към личното състояние и критериите за подбор, поставени от възложителя, и съставя протокол съгласно чл. 54, ал. 7 от ППЗОП.

8. Когато установи липса, непълнота или несъответствие на информацията, включително нередовност или фактическа грешка или несъответствие с изискванията към личното състояние или критериите за подбор, комисията ги посочва в протокола по предходната точка и изпраща протокола на всички кандидати в деня на публикуването му в профила на купувача.
9. Съгласно чл. 54, ал. 9 от ППЗОП в срок до 5 (пет) работни дни от получаването на протокола по чл. 54, ал. 7 от ППЗОП кандидатите, по отношение на които е констатирано несъответствие или липса на информация, могат да представят на комисията нов Единен европейски документ за обществени поръчки (ЕЕДОП) и/или други документи, които съдържат променена и/или допълнена информация. Допълнително предоставената информация може да обхваща и факти и обстоятелства, които са настъпили след крайния срок за получаване на заявления за участие.
10. Цитираната по-горе възможност за представяне на нов ЕЕДОП и/или други документи, които съдържат променена и/или допълнена информация се прилага и за подизпълнителите и третите лица, посочени от кандидата. Кандидатът може да замени подизпълнител или трето лице, когато е установено, че подизпълнителят или третото лице не отговарят на условията на възложителя, когато това не води до промяна на техническото предложение.
11. Когато промените се отнасят до обстоятелства, различни от посочените по чл. 54, ал. 1, т. 1, 2 и 7 от ЗОП, новият ЕЕДОП може да бъде подписан от едно от лицата, които могат самостоятелно да представляват участника.
12. След изтичането на срока по чл. 54, ал. 9 от ППЗОП комисията разглежда допълнително представените документи относно съответствието на кандидатите с изискванията към личното състояние и критериите за подбор.
13. При извършване на предварителния подбор и на всеки етап от процедурата, комисията може при необходимост да иска разяснения за данни, заявени от кандидатите, и/или да проверява заявените данни, включително чрез изискване на информация от други органи и лица.
14. Комисията представя протокола с резултатите от предварителния подбор на възложителя. В срок до 5 (пет) работни дни от датата на приемане на протокола възложителят обявява с решение кандидатите, които ще бъдат поканени да представят оферти, съответно – да участват в преговорите. В решението се включват и кандидатите, които не отговарят на обявените от възложителя изисквания и мотивите за това.
15. Решението на възложителя подлежи на самостоятелно обжалване пред Комисия за защита на конкуренцията (КЗК) при условията, по реда и в сроковете, предвидени в ЗОП.

Раздел-4. Описание на Етап 2 – Подаване на първоначални оферти и провеждане на договаряне

1. До избраните в резултат на предварителния подбор лица се изпраща покана за представяне на оферта в 3-дневен срок от: 1. изтичането на срока за обжалване на решението за предварителен подбор – когато решението не е обжалвано, а ако е обжалвано – не е направено искане за налагане на временна мярка; 2. влизането в сила на определението, с което е отхвърлено искането за временна мярка; или 3. влизането в сила на решението, когато е наложена временна мярка.
2. След изтичане на срока за подаване на първоначални оферти, комисията (назначена от възложителя за разглеждане на заявленията за участие и извършване на предварителния подбор) продължава работата си, като получава от деловодството на възложителя протокол за подадените първоначални оферти и самите опаковки с оферти.
3. Получените опаковки с първоначални оферти се отварят на публично заседание, на което могат да присъстват участниците в процедурата или техни упълномощени представители, както и представители на средствата за масово осведомяване.
4. Комисията отваря по реда на тяхното постъпване запечатаните непрозрачни опаковки с оферти и оповестява тяхното съдържание, като проверява за наличието на отделен/и запечатан/и плик/ове с надпис "Предлагани ценови параметри".
5. Най-малко трима от членовете на комисията подписват техническото/ите предложение/я и плика/овете с надпис „Предлагани ценови параметри“. Комисията предлага по един от присъстващите представители на другите участници да подпише техническото/ите предложение/я и плика/овете с надпис „Предлагани ценови параметри“ на останалите участници, с което приключва публичната част на заседанието на комисията.
6. Комисията разглежда офертите и ги проверява за тяхното съответствие с предварително обявените условия на поръчката. Когато част от показателите за оценка обхващат параметри от техническото предложение, комисията оценява офертите по показателите различни от цена.
7. На този етап на процедурата, след оценката на съответствието на техническите предложения на участниците с изискванията на възложителя за изпълнение на поръчката, определени в *Глава II. „Техническа спецификация. Изисквания и условия на възложителя към изпълнение на предмета на поръчката“*, въз основа на представените документи, се извършва изпитване на представените мостри в съответствие с условията, описани в т. 2.6, Раздел-1, Глава V на документацията за обществената поръчка.
8. Отварянето на пликовете с ценовите предложения на допуснатите участници, чиито технически предложения отговарят на предварително обявените условия на поръчката, се извършва на публично заседание на комисията.

9. За целта най-малко 2 (два) работни дни преди датата на отваряне на ценовите предложения, комисията обявява най-малко чрез съобщение в профила на купувача датата, часа и мястото на отварянето.
10. На отварянето на ценовите предложения могат да присъстват лицата по чл. 54, ал. 2 от ППЗОП.
11. Комисията отваря пликове с надпис „Предлагани ценови параметри“ и оповестява ценовите предложения на участниците. Плик с надпис "Предлагани ценови параметри" на участник, чиято оферта не отговаря на изискванията на възложителя, не се отваря.
12. Договарянето с участниците се провежда по ред, определен чрез жребий. На публичното заседание за отваряне на получените първоначални оферти, комисията провежда жребий за определяне поредността на водене на преговорите съгласно Правилата за провеждане на жребий посочени в т. 14 по-долу.
13. Преговорите могат да се проведат в един или повече кръга. За всеки следващ кръг на договаряне участниците се уведомяват писмено за датата и часа на провеждане на преговорите.
14. Правилата за провеждане на жребий за определяне на реда за водене на преговори, са както следва:
 - а) Пред присъстващите на заседанието на комисията лица (*в случай че има такива*), председателят на комисията поставя в отделни непрозрачни, немаркирани със знаци пликове, съответстващи на броя на подадените оферти по един билет с пореден номер, започващ от „1“ до „...“ (*в зависимост от броя на офертите*). След което пликовете се запечатват.
 - б) Председателят на комисията кани, по реда на входящите номера на офертите, всеки от представителите на присъстващите участници (*в случай че има такива*) да избере по един плик. След изтегляне на плика представителят оповестяване съдържащия се в него номер на билет и върху него записва наименованието на участника, когото представлява, датата и се подписва. Трима членове на комисията също се подписват върху билета.
 - в) За всеки от участниците, за които не присъстват представители, председателят на комисията определя/изтегля отделен плик, като поредността на тегленето се определя по реда на входящите номера на офертите. След изтегляне на плика председателят оповестяване съдържащия се в него номер на билет и върху него записва наименованието на участника за когото е изтегления билет, датата и се подписва. Двама членове на комисията също се подписват върху билета.
 - г) След изтеглянето на билетите се изготвя протокол от проведения жребий, който се подписва от комисията и присъстващите представители на участниците. Билетите стават приложение към протокола. Всеки от присъстващите представители получава копие на протокола.
15. За деня, часа и мястото на провеждане на договарянето участниците се уведомяват писмено.
16. Направените предложения, постигнатите договорености или непостигането на договореност с всеки участник, се отразяват в отделен протокол, който се подписва от членовете на комисията и неговия представител.
17. При различие и/или противоречие между записи от протоколи от проведени договаряния между комисията и участника, за валидни се считат записите в протокола, подписан последен по време.
18. Съгласно разпоредбите на чл. 72, ал. 1 от ЗОП, когато предложение в офертата на участник, свързано с цена или разходи, което подлежи на оценяване, е с повече от 20 на сто по-благоприятно от средната стойност на предложенията на останалите участници по същия показател за оценка, възложителят изисква подробна писмена обосновка за начина на неговото образуване, която се представя в 5-дневен срок от получаване на искането.
19. Получената обосновка се оценява по отношение на нейната пълнота и обективност относно обстоятелствата, посочени в чл. 72, ал. 2 от ЗОП, на които се позовава участникът. При необходимост от участника може да бъде изискана уточняваща информация. Обосновката може да не бъде приета и участникът да бъде отстранен само когато представените доказателства не са достатъчни, за да обосноват предложената цена или разходи.
20. Не се приема оферта, когато се установи, че предложените в нея цена или разходи са с повече от 20 на сто по-благоприятни от средните стойности на съответните предложения в останалите оферти, защото не са спазени норми и правила, свързани с опазване на околната среда, социалното и трудовото право, приложими колективни споразумения и/или разпоредби на международното екологично, социално и трудово право, които са изброени в Приложение № 10 към ЗОП.
21. Не се приема оферта, когато се установи, че предложените в нея цена или разходи са с повече от 20 на сто по-благоприятни от средната стойност на съответните предложения в останалите оферти поради получена държавна помощ, когато участникът не може да докаже в предвидения срок, че помощта е съвместима с вътрешния пазар по смисъла на чл. 107 от Договора за функционирането на Европейския Съюз (ДФЕС).
22. Комисията съставя доклад за резултатите от работата си, който отговаря на изискванията на чл. 60 от ППЗОП. Докладът на комисията се подписва от всички членове и се предоставя на възложителя заедно с цялата документация, включително всички документи, изготвени в хода на работа на комисията, като протоколи, оценителни таблици, мотивите за особените мнения, представените мостри, макети и/или снимки и др.

Раздел-5. Условия при сключване на рамково споразумение за възлагане на обществена поръчка.

1. Възложителят обявява с мотивирано решение класирането на участниците по обособени позиции. Рамково споразумение ще бъде сключено поотделно с класираните участници от първо до трето място включително.

2. В решението възложителят посочва и отстранените от участие в процедурата участници и мотивите за отстраняването им.
3. Възложителят кани участниците да удължат срока на валидност на офертите, когато той е изтекъл. Участник, който след покана и в определения в нея срок не удължи срока на валидност на офертата си, се отстранява от участие.

Раздел-6. Документи, които трябва да се представят преди подписване на рамковото споразумение.

1. Рамковото споразумение се сключва в пълно съответствие с проекта на рамково споразумение, приложен в настоящата документация, допълнен с всички предложения от офертата на участника, въз основа на които е определен за изпълнител. Промени в проекта на рамково споразумение се допускат по изключение, когато е изпълнено условието по чл. 116, ал. 1, т. 7 от ЗОП и са наложени от обстоятелства, настъпили по време или след провеждане на процедурата. Рамковото споразумение се сключва по реда на ЗОП, а при липса на изрична и изчерпателна правна регламентация в него при спазване на Търговския закон и Закона за задълженията и договорите в Република България.
2. Участниците, избрани за изпълнители, преди сключване на рамковото споразумение (на дадена обособена позиция) представят актуални документи, удостоверяващи липсата на основанията за отстраняване от процедурата, както и съответствието с поставените критерии за подбор, издадени от компетентен орган или съдебен регистър, или еквивалентен документ на съдебен или административен орган от държавата, в която е установен, в съответствие с изискванията на чл. 112, ал. 1 от ЗОП, включително документите по чл. 112, ал. 1, т. 2 от ЗОП за третите лица и подизпълнителите, ако има такива, а именно:
 - a) Свидетелство за съдимост (за обстоятелствата по чл. 54, ал. 1, т. 1 от ЗОП) (*оригинали или нотариално заверени копия на оригиналите*). Представя се от участника, определен за изпълнител – физическо лице, а за юридическите лица – от управителите или членовете на управителните и надзорните органи, а в случаите когато членове са юридически лица – от техните представители в съответния управителен орган. (от лицата по чл. 54, ал. 2 и ал. 3 от ЗОП)
 - b) Удостоверение от органите по приходите и удостоверение от общината по седалището на възложителя и на участника (за обстоятелствата по чл. 54, ал. 1, т. 3 от ЗОП) (*оригинали или нотариално заверени копия на оригиналите*). Тези удостоверения имат за цел да установят, че участникът няма задължения към държавата или към община по смисъла на чл. 162, ал. 2, т. 1 от Данъчно-осигурителния процесуален кодекс (ДОПК), установени с влязъл в сила акт на компетентен орган, освен ако е допуснато разсрочване или отсрочване на задълженията или няма задължения за данъци или вноски за социалното осигуряване, съгласно законодателството на държавата, в която участникът е установен.
 - c) Удостоверение от органите на Изпълнителна агенция „Главна инспекция по труда (за обстоятелствата по чл. 54, ал. 1, т. 6 и по чл. 56, ал. 1, т. 4 от ЗОП) (*оригинали или нотариално заверени копия на оригиналите*).
 - d) Удостоверение от Агенцията по вписвания (за обстоятелствата по чл. 55, ал. 1, т. 1 от ЗОП).
 - e) Декларация по чл. 59, ал. 1, т. 3 от Закона за мерките срещу изпирането на пари (ЗМИП), изготвена съгласно образеца от **Приложение № 8** към тази документацията за обществена поръчка и подписана от представляващия участника (*оригинал*).
 - f) Декларация за отсъствие на обстоятелствата по чл. 3, т. 8 от Закона за икономическите и финансовите отношения с дружествата, регистрирани в юрисдикции с преференциален данъчен режим, контролираните от тях лица и техните действителни собственици (по образец от **Приложение № 7** към тази документацията за обществена поръчка) (*оригинал*).
 - g) Документи, удостоверяващи съответствието на определения за изпълнител с критериите за подбор, според посоченото в Раздел-5 „Критерии за подбор на кандидатите. Минимални изисквания и документи за доказване“, от Глава IV. „ИЗИСКВАНИЯ КЪМ КАНДИДАТИТЕ/УЧАСТНИЦИТЕ. УКАЗАНИЯ ЗА ИЗГОТВЯНЕ И ПОДАВАНЕ НА ЗАЯВЛЕНИЕ ЗА УЧАСТИЕ“ от документацията за участие.

Бележки:

- Документите, посочени по-горе в точки от а) до г), се представят и за подизпълнителят/те и третото/те лице/ца (когато е приложимо).
- Удостоверенията, издадени от съответните компетентни органи относно горепосочените обстоятелства от буква b) до буква d) да бъдат издадени с дата, не по-ранна от един месец от датата на изходящия номер на поканата за сключване на рамково споразумение, а документът по буква а) – до пет месеца от същата дата.
- Декларацията по чл. 59, ал. 1, т. 3 от ЗМИП се подава само от участник, избран за изпълнител – юридическо лице. При участник, избран за изпълнител – неперсонифицирано гражданско дружество по ЗЗД, подобна декларация преди подписване на договора се предоставя от всяко юридическо лице, включено в състава на обединението. На основание чл. 59, ал. 1, т. 3 от ЗМИП тази декларация се подписва законния представител или от пълномощника на съответното юридическо лице.

- Горепосочените документи, описани в буква а) до буква d) не се представят в случаите, когато обстоятелствата в тях са достъпни чрез публичен безплатен регистър или информацията или достъпът до нея се предоставя от компетентния орган на възложителя по служебен път.
 - Съгласно чл. 3, т. 8 и чл. 4 от Закона за икономическите и финансовите отношения с дружествата, регистрирани в юрисдикции с преференциален данъчен режим, контролираните от тях лица и техните действителни собственици, на дружествата, регистрирани в юрисдикции с преференциален данъчен режим, и на контролираните от тях лица се забранява пряко или косвено участие в процедура по Закона за обществените поръчки и нормативните актове по прилагането му, независимо от характера и стойността на обществената поръчка, включително и чрез гражданско дружество/консорциум, в което участва дружество, регистрирано в юрисдикция с преференциален данъчен режим. Когато участникът в процедурата е юридическо лице, декларацията се подписва от лице, което има право да представлява по закон или по упълномощаване юридическото лице. В случай, че участникът е обединение, декларацията се представя за всяко физическо или юридическо лице, включено в обединението. Когато участник в процедурата е чуждестранно физическо или юридическо лице или техни обединения, декларацията, която е на чужд език се представя и в превод на български език.
 - Горепосочените документи не се представят в случаите, когато до тях има достъп по служебен път или чрез публичен регистър, или могат да бъдат осигурени чрез пряк и безплатен достъп до националните бази данни на държавите членки.
3. Когато участникът, избран за изпълнител, е чуждестранно физическо или юридическо лице, той представя съответния документ, по т. 2 по-горе, издаден от компетентен орган, съгласно законодателството на държавата, в която е установен. В случаите, когато в съответната държава не се издават документи за посочените обстоятелства или когато документите не включват всички обстоятелства, участникът представя декларация, ако такава декларация има правно значение съгласно законодателството на съответната държава. Когато декларацията няма правно значение, участникът представя официално заявление, направено пред компетентен орган в съответната държава.
 4. Когато определеният изпълнител е неперсонифицирано обединение на физически и/или юридически лица и възложителят не е предвидил в обявлението изискване за създаване на юридическо лице, договорът за обществена поръчка се сключва, след като изпълнителят представи пред възложителя заверено копие от удостоверение за данъчна регистрация и регистрация по БУЛСТАТ или еквивалентни документи съгласно законодателството на държавата, в която обединението е установено.

Раздел-7. Други указания

1. За въпроси, във връзка с провеждането на процедурата и подготовката на заявленията за участие респективно офертите от кандидатите съответно участниците, които не са разгледани в настоящите указания (документация за участие), се прилага съответно Законът за обществените поръчки и подзаконовите нормативни актове по прилагането му (ППЗОП).
 2. При противоречие в записите на отделните документи от документацията валидни са записите в документа с по-висок приоритет, като приоритетите на документите са в следната последователност:
 - а) Решението за откриване на процедурата.
 - б) Обявлението за процедурата.
 - в) Пълното описание на обекта и предмета на поръчката.
 - г) Техническата спецификация.
 - д) Указанията за подготовка на заявлението за участие и на офертата.
 - е) Условието и информацията по провеждането на процедурата.
 - ж) Образци на документи към документацията за участие в процедурата.
- Документът с най-висок приоритет е посочен на първо място.

VII. ПРОЦЕДУРА ЗА СКЛЮЧВАНЕ НА КОНКРЕТЕН ДОГОВОР ВЪЗ ОСНОВА НА РАМКОВО СПОРАЗУМЕНИЕ

За сключването на всеки конкретен договор за доставка на работно облекло, който се възлага по рамковото споразумение с предмет: „**Доставка на работно облекло за служители на „ЧЕЗ Разпределение България“ АД**“, за всяка от обособените позиции, Възложителят ще проведе вътрешен конкурентен избор, като изпраща покана за участие до всички лица, с които има вече сключено рамково споразумение съгласно чл. 82, ал. 4 от ЗОП и ще определя изпълнител на съответния договор на база критерий: „**най-ниска цена**“.

Възлагането на вътрешния конкурентен избор става при стриктно следване условията на рамковото споразумение, като договорите, сключвани въз основа на него, не могат да му противоречат, нито да изменят съществено условията му.

Раздел-1. Покана по чл. 82, ал. 4 от ЗОП

Писмената покана, която възложителят отправя до изпълнителите по рамковото споразумение по реда на чл. 82, ал. 4, т. 1 от ЗОП съдържа:

- Обема (прогнозното количество) на конкретната поръчка по обособени позиции. На база обема на конкретната поръчка ще бъде определена максималната стойност на конкретните договори по обособени позиции;
- Срока за доставка на конкретната поръчка;
- Указания на възложителя за изготвяне, представяне и подаване на офертите;
- Срок за получаване на офертите;
- Прогнозна стойност на поръчката по обособени позиции;
- Срок на валидност на офертата;
- Размер на гаранцията за изпълнение на договора;
- Списък на необходимите документи, които поканените лица следва да представят.

Към поканата за участие ще бъдат приложени следните образци:

- a) Образец на оферта;
- b) Образец на ценово предложение;
- c) Образец на Декларация по чл. 3, т. 8 от Закона за икономическите и финансовите отношения с дружествата, регистрирани в юрисдикции с преференциален данъчен режим, контролираните от тях лица и техните действителни собственици
- d) Образец на Декларация по чл. 59, ал. 1, т. 3 от Закона за мерките срещу изпирането на пари;
- e) Проект на договор.

Представените от участниците документи се изготвят съобразно указанията в настоящата документация и указанията в писмената покана на възложителя до изпълнителите по рамковите споразумения. Поканените лица са длъжни да подават оферта в отговор на всяка покана на възложителя.

Раздел-2. Изисквания при изготвяне и представяне на офертите

Изпълнителите по рамковото споразумение се задължават в офертите си, представени в избора по чл. 82, ал. 3 от ЗОП, да предлагат финансови условия, равни или по-ниски от предложените цени в ценовото си предложение в процедурата за сключване на рамково споразумение, които са неразделна част от него.

Ако поради промяна на икономическите и пазарните условия участникът поиска завишение на някоя от единичните цени, то той следва да представи на възложителя писмена мотивирана обосновка за исканото завишение с посочване на съответното завишение и начинът на неговото изчисление, както и причините, на които се основава то. След запознаване с мотивите за съответното завишение, страните ги обсъждат и може да договорят размер на завишение, съобразен с действителната промяна на икономическите и пазарните ценообразуващи фактори (т.е. завишението, което се договаря, може да е до размера, произтичащ като пряка и непосредствена последица от изменението на икономическите и пазарни ценообразуващи фактори, обосновани от съответния участник), но не с повече от официалния индекс на инфлация, обявен от Националния статистически институт /НСИ/ на годишна база, спрямо базисните единични цени от рамковото споразумение. При условие, че страните не постигнат договореност относно предложено от изпълнител завишение на единични цени, спрямо базисните от рамковото споразумение, то възложителят няма да сключи договор за изпълнение с този изпълнител.

Раздел-3. Разглеждане, оценяване и класиране на офертите. Критерий за оценка

Съгласно чл. 103, ал. 1 от ЗОП, възложителят назначава комисия, която разглежда и класира офертите съгласно критерия, определен в рамковото споразумение и при спазване разпоредбите на чл. 54 – 60 от ППЗОП.

Назначената комисия проверява предложените цени в офертите да не надвишават цените от рамковото

споразумение на всеки от изпълнителите. Възложителят ще определи изпълнител/и на вътрешния конкурентен избор в резултат на сключените рамкови споразумения, въз основа на оценка на офертите **по критерий „най-ниска цена“**.

Показателят, според който ще се оценяват офертите на участниците, е „Обща стойност за доставка на работно облекло, доставено в изпълнение на поръчката“ за посоченото прогнозно количество от стоките, предмет на конкретната обществена поръчка поотделно за всяка от обособените позиции.

Класирането на офертите ще се извършва по възходящ ред на „Обща стойност за доставка на работно облекло (за всяка от обособените позиции) доставени в изпълнение на поръчката“ за посоченото прогнозно количество от стоките, предмет на конкретната обществена поръчка. Участникът, предложил най-ниска обща цена, ще бъде класиран на първо място, а участникът, предложил най-висока обща цена, ще бъде класиран на последно място.

Раздел-4. Обявяване на решение за определяне на изпълнител. Преустановяване на вътрешния конкурентен избор

Възложителят определя изпълнител на конкретен договор на основание чл. 82, ал. 4, т. 5 от ЗОП по реда на чл. 109 от ЗОП.

Възложителят преустановява вътрешния конкурентен избор на основание чл. 82, ал. 4, т. 5 ЗОП по реда и при условията, посочени в чл. 110, ал. 1 от ЗОП.

Възложителят може да прекрати вътрешния конкурентен избор по реда на чл. 110, ал. 2 от ЗОП.

Раздел-5. Сключване на конкретен договор въз основа на рамково споразумение

Възложителят сключва конкретен договор по реда на чл. 82 от ЗОП с лицето, класирано от комисията на първо място и определено за изпълнител на съответните обособени позиции.

Договорът се сключва в съответствие с проекта на договор, приложен към поканата и постигнатите договорености, и включва задължително всички предложения от офертата на изпълнителя по рамковото споразумение, въз основа на която е определен за изпълнител, включително тези, които са неразделна част от рамковото споразумение.

Договорът се сключва при спазване разпоредбите на чл. 112 от ЗОП.

Раздел-6. Документи, които трябва да се представят при подписване на конкретен договор въз основа на рамковото споразумение.

Документите, които следва да се представят при сключване на конкретен договор, са съгласно чл. 112, ал. 1 от ЗОП, като се посочват и в поканата за участие във вътрешния конкурентен избор. В случай на промяна в нормативната уредба на ЗОП по време на действие на рамковото споразумение, списъкът на документи, които трябва да бъдат представени при подписване на конкретен договор, ще бъде актуализиран в съответствие с промяната.

Раздел-7. Гаранция за изпълнение на договор при подписване на конкретен договор въз основа на рамковото споразумение.

1. При подписване на договора, след провеждане на съответния вътрешен конкурентен избор, всеки участник, определен за изпълнител, е длъжен да представи, при условията, посочени в Раздел-6, освен описаните в него документи (в случай, че представените при сключването на рамковото споразумение вече не са актуални), и гаранция за изпълнение на договора.
2. Гаранцията за изпълнение се представя от избрания за изпълнител участник при сключване на всеки конкретен договор по рамковото споразумение и е в размер на **5 % (пет процента)** за Обособена позиция 1 и съответно **2 % (два процента)** за Обособена позиция 2, съгласно чл. 111, ал. 2 от ЗОП, от общата (максимална) стойност на конкретния договор без ДДС (равна на прогнозната стойност на договора на избрания за изпълнител, изчислена като произведение на прогнозното количество и договорената единична цена за съответната обособена позиция). Изпълнителят на всеки конкретен договор се задължава да поддържа валидността на гаранцията за изпълнение, както следва: представената гаранция за изпълнение в пълния ѝ размер, за срока на конкретния договор следва да е със срок – срокът на действие на конкретния договор за обезпечение, по който се представя, удължен с 2 месеца;
3. Гаранцията за изпълнение може да бъде представена в една от следните форми:
 - парична сума, преведена по сметката на Възложителя - „ЧЕЗ Разпределение България“ АД - банка „Уникредит Булбанк“ АД, IBAN: BG43 UNCR 7630 1002 ERPBUL, BIC: UNCRBGSF. В платежния документ трябва да се впише: Гаранция за изпълнение на конкретен договор въз основа на рамковото споразумение № _____ (посочва се номерът на рамковото споразумение) и преведена процедура с

референтен № _____ и предмет: „_____”.

или

- банкова гаранция (оригинал) – неотменяема, безусловна, издадена от банка в полза на „ЧЕЗ Разпределение България” АД, с условия на усвояване, съвпадащи с тези от образеца в документацията и със срок на валидност най-малко _____ от датата на издаването ѝ (уточнява се при сключването на конкретен договор, в зависимост от срокът на договора). Банковата гаранция за изпълнение на договора се издава най-рано в деня на получаване на поканата за сключване на договора за обществена поръчка.

или

- застраховка, която обезпечава изпълнението чрез покритие на отговорността на изпълнителя, и отговаряща на следните условия:
 - Да бъде издадена от застрахователно дружество, лицензирано и регистрирано съобразно изискванията на Кодекса на застраховането и Търговския закон на Република България за извършване на дейност по т. 15 „Гаранции“ от Раздел II, буква „А“ на Приложение № 1 към Кодекса на застраховането или да е нотифицирало Комисията за финансов надзор (КФН), че желае да извършва дейност на територията на Република България при условията на правото на установяване или свободата на представяне на услуги, включително да сключва класовете застраховки по т. 15 „Гаранции“ от Раздел II, буква „А“ на Приложение № 1 към Кодекса на застраховането на територията на Република България (за застрахователно дружество, регистрирано в държава членка на ЕС или друга държава – страна по Споразумението за Европейското икономическо пространство);
 - Възложителят следва да бъде посочен като трето ползващо се лице (Бенефициер) в застрахователната полица по тази застраховка;
 - Застрахователната сума по представената застрахователна полица следва да бъде в размер на 5 % от общата (максимална) стойност на конкретния договор без ДДС (равна на стойността на офертата на избрания за изпълнител, изчислена като произведение на прогнозното количество и договорената единична цена);
 - По застраховката не трябва да се прилага самоучастие на застрахования;
 - Изпълнителят предава на Възложителя един оригинал на застрахователната полица. Към нея следва да се приложат Общите условия на Застрахователя (и Специалните условия, ако са приложими) по този вид застраховка;
 - В застраховката трябва да бъде посочен изрично предметът и номера на поръчката, за която се представя гаранцията за изпълнение под формата на застраховка;
 - Застраховката трябва да покрива единствено рисковете, свързани с реализацията на конкретния договор въз основа на рамковото споразумение и не може да бъде използвана за обезпечение на отговорността на изпълнителя по друг договор;
 - Застрахователната полица по застраховката следва да бъде с начало на действие най-рано датата на поканата за сключване на договора и най-късно датата на влизане в сила на конкретния договор въз основа на рамковото споразумение и край на действие датата на изпълнение на последната изпълнена доставка по договора, заявена преди изтичане на срока / прекратяване на договора, но изпълнена не по-късно от 3 /три/ месеца след изтичане на срока / прекратяване на договора. В полицата следва да бъде заложен удължен срок за предявяване на претенции, произтичащи от неизпълнение на конкретния договор въз основа на рамковото споразумение – до 60 дни след изтичане валидността на полицата;
 - При противоречие между сключената застрахователна полица и Общите условия и/или Специалните условия на застрахователя, следва договорените условия в полицата да са с предимство пред Общите условия и/или Специалните условия на застрахователя;
 - За доказване валидността на застраховката, изпълнителят следва да представи документ за платена застрахователна премия – копие, заверено „вярно с оригинала”. Застрахователната премия следва да бъде платена еднократно при сключване на застраховката.
- 4. Когато гаранцията за изпълнение е под формата на парична сума или банкова гаранция тя може да се предостави от името на изпълнителя за сметка на трето лице-гарант.
- 5. Участникът, определен за изпълнител, избира сам формата на гаранцията за изпълнение.
- 6. Когато избраният изпълнител е обединение, което не е юридическо лице, всеки от съдружниците в него може да е наредител по банковата гаранция, съответно вносител на сумата по гаранцията или титуляр на застраховката.
- 7. Условията и сроковете, свързани с гаранцията за изпълнение, се уреждат в договора за изпълнение на поръчката въз основа на сключеното рамково споразумение.

Раздел-8. Други указания

За въпроси, отнасящи се до провеждането на процедурата за сключване на конкретен договор, въз основа на рамковото споразумение и подготовката на офертите от изпълнителите по рамковото споразумение, които не са посочени в настоящите указания, се прилага Законът за обществените поръчки и подзаконовите нормативни актове по прилагането му.

VIII.ПРОЕКТ НА РАМКОВО СПОРАЗУМЕНИЕ И ПРОЕКТ НА КОНКРЕТЕН ДОГОВОР

РАМКОВО СПОРАЗУМЕНИЕ

№ _____ / _____ 20__ година

Днес, _____ 20__ година, в град София, Република България, между:

(1) „**ЧЕЗ РАЗПРЕДЕЛЕНИЕ БЪЛГАРИЯ**” АД, със седалище и адрес на управление: Република България, гр. София 1784, Столична община, район „Младост“, бул. “Цариградско шосе” № 159, БенчМарк Бизнес Център, вписано в Търговския регистър при Агенцията по вписванията с ЕИК 130277958, представлявано от –, наричано за краткост „**ВЪЗЛОЖИТЕЛ**”, от една страна

и

(2) „.....”, със седалище и адрес на управление: гр....., ул....., адрес за кореспонденция:, вписано в Търговския регистър при Агенцията по вписванията с, представлявано от, наричано за краткост „**ИЗПЪЛНИТЕЛ**”, от друга страна,

на основание чл. 112а и чл. 81, ал. 1 от Закона за обществените поръчки (ЗОП) и в резултат на проведена процедура на „договаряне с предварителна покана за участие“ за сключване на рамково споразумение с предмет: „**Доставка на работно облекло за служители на „ЧЕЗ Разпределение България“ АД**“, референтен № **PPD20-005**, поръчка № _____ (уникален номер на поръчката в Регистъра на обществени поръчки, към АОП), в обхвата на Обособена позиция(1 или 2) се сключи настоящото рамково споразумение за следното:

РАЗДЕЛ 1. ПРЕДМЕТ НА СПОРАЗУМЕНИЕТО

1.1. **ВЪЗЛОЖИТЕЛЯТ** и **ИЗПЪЛНИТЕЛЯТ** се споразумяват, че в срока, определен в т. 3.1., **ВЪЗЛОЖИТЕЛЯТ** ще кани, а **ИЗПЪЛНИТЕЛЯТ** ще му представя конкретна оферта за доставка на стоките, описани по вид в **Приложение 1** и отговарящи на техническите изисквания (характеристики) от **Приложение 2**, представляващи неразделна част от настоящото споразумение. Стоките по предмета на Рамковото споразумение са: (за ОП 1 - прахозащитно (лятно) яке и прахозащитен (летен) полугащеризон; и за ОП 2 - летен панталон - мъжки, летен панталон - дамски, трикотажна блуза тип „поло“ с къс ръкав, трикотажна блуза тип „поло“ с дълъг ръкав, трикотажна блуза с къс ръкав с яка и маншети, трикотажна блуза с дълъг ръкав с яка и маншети, лятна (слънцезащитна) шапка, зимна шапка, защитни ръкавици срещу студ). Доставките на стоката ще се конкретизират по видове и количества с конкретните договори за възлагане на обществени поръчки, които ще бъдат сключвани във връзка с рамковото споразумение, след провеждане на вътрешен конкурентен избор на основание чл. 82, ал. 4 от ЗОП.

1.2. Въз основа на настоящото Рамково споразумение **ВЪЗЛОЖИТЕЛЯТ** ще сключва конкретни договори за доставка, в които ще се определят видовете стоки от **Приложение 1** към това Рамково споразумение. Срокът на конкретния договор и прогнозните количества от стоката /които ще определят максималната стойност на договора/ ще се посочват от **ВЪЗЛОЖИТЕЛЯ** в поканата за участие в последващия вътрешен конкурентен избор за сключване на конкретен договор за обществена поръчка.

1.3. Изпълнителят на всеки конкретен договор въз основа на настоящото рамково споразумение ще бъде определен чрез критерий: „**най-ниска цена**“.

1.4. Проектът на конкретен договор за възлагане на обществена поръчка е **Приложение 3** към настоящото рамково споразумение. В проекта на конкретен договор са определени редът и условията за изпълнение на поръчките за доставка.

РАЗДЕЛ 2. ЦЕНИ И НАЧИН НА ПЛАЩАНЕ

2.1. Единичните цени на стоката, чиято доставка е предмет на рамковото споразумение, са описани в **Приложение 1**, неразделна част от същото.

2.2. Единичните цени на стоката, описани в **Приложение 1**, ще се използват като максимални /базови/ цени при договаряне на единичните цени на стоката при, които ще бъдат сключвани конкретните договори за обществени поръчки въз основа на рамковото споразумение при условията и по реда на чл. 82, ал. 4 от ЗОП.

2.3. При договарянето за сключване на всеки конкретен договор въз основа на настоящото рамково споразумение, единичната цена за всеки вид стока от предмета на обществената поръчка не може да бъде по-висока от базовата единична цена за съответната стока по сключеното рамково споразумение.

2.4. Начинът и условията за плащане на конкретните видове и количества от стоката, са съгласно **Приложение 3** – Проект на конкретен договор.

2.5. Общата стойност на конкретните договори, сключени въз основа на настоящото рамково споразумение за срока по т. 3.1. не може да надвишава паричната сума в размер на (за ОП 1 – 863 100,00; за ОП 2 –

1 155 300,00) лева, без ДДС, която е **максималната стойност на рамковото споразумение**. При достигане на тази максимална стойност, рамковото споразумение се прекратява автоматично, без да е необходимо уведомление или предизвестие на която и да е от страните до другата страна, независимо от това, дали срокът на действие на рамковото споразумение, уговорен в т. 3.1 по-долу, е изтекъл или не.

РАЗДЕЛ 3. СРОКОВЕ

3.1. Срокът на действие на настоящото рамково споразумение е **48 (четирдесет и осем) месеца**, считано от датата на влизането му в сила или до достигане на общата (максимална) стойност на рамковото споразумение, посочена в т. 2.5. по-горе, в зависимост от това, кое събитие ще настъпи първо по време. С изтичане на уговорения 48-месечен срок на действие по тази точка, рамковото споразумение се прекратява, автоматично без да е необходимо предизвестие или уведомление на която и да е от страните до другата страна, независимо от това, дали максималната стойност на рамковото споразумение по т. 2.5. по-горе е достигната (изчерпана) или не е.

3.2. Сроковете за доставка на стоката са в съответствие с уговореното в конкретния договор, който се сключва въз основа на настоящото рамково споразумение и при спазване на процедурата, предвидена в ЗОП.

3.3. Срокът за получаване на оферти при провеждане на последващ вътрешен конкурентен избор за възлагане на обществена поръчка по реда на Правилника за прилагане на ЗОП (ППЗОП) на основание настоящото рамково споразумение, ще бъде не по-малко от **7 дни**, считано от датата на изпращане на поканата от **ВЪЗЛОЖИТЕЛЯ** до лицата, с които има сключено рамково споразумение с посочения по-горе предмет.

3.4. Срокът за класиране на получените оферти по т. 3.3. ще бъде не по-дълъг от срока на валидност на офертите.

3.5. Срокът на всеки конкретен договор, който ще бъде сключван въз основа на рамковото споразумение, ще бъде определян в поканата за участие във вътрешния конкурентен избор, като **ВЪЗЛОЖИТЕЛЯТ** може да определя срок на действие на конкретния договор от 12 до 24 месеца, в зависимост от неговата потребност и целите, които преследва.

РАЗДЕЛ 4. ПРАВА И ЗАДЪЛЖЕНИЯ НА ИЗПЪЛНИТЕЛЯ

4.1. (1) ИЗПЪЛНИТЕЛЯТ по настоящото рамково споразумение е длъжен да подаде оферта за участие във вътрешен конкурентен избор, открит въз основа на рамковото споразумение, при получаване на покана от **ВЪЗЛОЖИТЕЛЯ**. **ИЗПЪЛНИТЕЛЯТ** не е длъжен да изпълни това свое задължение при непреодолима сила или непредвидени обстоятелства съгласно **Раздел 8** по-долу, при друга обективна невъзможност за подаване на оферта, в това число откриване на производство по несъстоятелност по отношение на него, преобразуване по реда на Търговския закон, свързано с прекратяване на юридическата личност на **ИЗПЪЛНИТЕЛЯ** и други подобни.

(2) ИЗПЪЛНИТЕЛЯТ е длъжен да съобрази офертата си с уговореното в настоящото рамково споразумение (вкл. приложенията към него), както и с конкретизираното от страна на **ВЪЗЛОЖИТЕЛЯ** в поканата и документацията за участие за съответния вътрешен конкурентен избор.

(3) ИЗПЪЛНИТЕЛЯТ няма право да предлага в своята оферта по-тежки, по-неблагоприятни или по-лоши условия, касаещи качеството, техническите характеристики, цената и други условия на доставка на стоката, от уговорените в настоящото рамково споразумение и приложенията към него.

4.2. (1) ИЗПЪЛНИТЕЛЯТ е длъжен да положи всички усилия, за да обезпечи своята възможност за доставка на стоката, по предмета на рамковото споразумение, за целия срок на неговото действие.

(2) За срока на действие на рамковото споразумение, **ИЗПЪЛНИТЕЛЯТ** следва да обезпечи своята възможност за доставка при възлагане на конкретна поръчка от страна на **ВЪЗЛОЖИТЕЛЯ** на стока по предмета на рамковото споразумение, която да отговаря най-малко на уговорените технически характеристики в **Приложение 2**.

4.3. ИЗПЪЛНИТЕЛЯТ е длъжен да достави и предаде договорената и поръчана стока във вид, качество и с технически показатели, отговарящи на общите изисквания на **Приложение 2** и в съответствие с реда и условията, договорени в конкретния договор за обществена поръчка, сключен въз основа на това рамково споразумение, и след провеждане на вътрешен конкурентен избор на основание чл. 82, ал. 4 от ЗОП.

РАЗДЕЛ 5. ПРАВА И ЗАДЪЛЖЕНИЯ НА ВЪЗЛОЖИТЕЛЯ

5.1. (1) ВЪЗЛОЖИТЕЛЯТ има задължение да покани **ИЗПЪЛНИТЕЛЯ** да участва във всеки конкретен вътрешен конкурентен избор, който ще бъде открит и проведен въз основа на настоящото рамково споразумение и по време на срока на неговото действие, с изключение на хипотезите при които рамковото споразумение с **ИЗПЪЛНИТЕЛЯ** е прекратено на някое от основанията, предвидени в настоящото рамково споразумение, в конкретния договор, сключен въз основа на него, или в закона.

(2) В случай на провеждане на вътрешен конкурентен избор за сключване на конкретен договор за обществена поръчка въз основа на рамковото споразумение **ВЪЗЛОЖИТЕЛЯТ** няма право да променя съществено условията, определени в рамковото споразумение и приложенията към него.

5.2. ВЪЗЛОЖИТЕЛЯТ е длъжен при провеждане на последващия вътрешен конкурентен избор да изпраща покани до всички лица, с които има действащо рамково споразумение за доставка на стоки, в които се посочва най-малко: видовете и количества стоки за доставка за определен от него период от време (срокът

на конкретния договор за доставка), която е обект на доставка по предмета на рамковото споразумение и срокът на действие на конкретния договор за обществена поръчка.

5.3. ВЪЗЛОЖИТЕЛЯТ е длъжен да обявява конкретните вътрешни конкурентни избори за сключване на конкретни договори за възлагане на обществени поръчки при условията и по реда на ЗОП най-късно до изтичане на срока на действие на сключеното рамково споразумение. **ВЪЗЛОЖИТЕЛЯТ** не може да открива вътрешни конкурентни избори на основание чл. 82, ал. 4 от ЗОП и да сключва конкретни договори за доставки на стоки по предмета на това рамково споразумение, в резултат на подобни избори, ако те са открити и обявени, след изтичане на срока на действие на сключеното рамково споразумение.

5.4. ВЪЗЛОЖИТЕЛЯТ има право, след сключване на всеки конкретен договор въз основа на настоящото рамково споразумение и след извършване на доставка на стока от страна на избрания **ИЗПЪЛНИТЕЛ** да изследва партиди от доставената стока или отделни артикули от нея, за установяване на съответствието ѝ с техническите изисквания, уговорени с настоящото рамково споразумение, договора и приложенията към тях, както и за съответствието с еталона на стоките, представени от **ИЗПЪЛНИТЕЛЯ** като условията и реда за това са предвидени в т. 6.5 от образеца на конкретен договор към настоящото рамково споразумение.

5.4. ВЪЗЛОЖИТЕЛЯТ е длъжен да при необходимост от промяна в основните цветове на материалите за изработка на стоките и лого на дружеството да информира **ИЗПЪЛНИТЕЛЯ** в срок не по-кратък от 3 месеца преди датата за създаване и изпращане на поръчка за доставка.

РАЗДЕЛ 6. ГАРАНЦИИ И РЕКЛАМАЦИИ

6.1. При подписване на всеки конкретен договор за обществена поръчка във връзка с настоящото рамково споразумение, **ИЗПЪЛНИТЕЛЯТ** ще представя документ за внесена гаранция за изпълнение на задълженията си по него в съответствие с договореното, в една от следните форми:

а) депозит на парична сума по сметка, посочена от **ВЪЗЛОЖИТЕЛЯ** в поканата за подаване на оферта за участие във вътрешния конкурентен избор; или

б) банкова гаранция, учредена от търговска банка, в полза на **ВЪЗЛОЖИТЕЛЯ**, съгласно образец към поканата за подаване на оферта за участие във вътрешния конкурентен избор; или

в) застраховка, която обезпечава изпълнението чрез покритие на отговорността на изпълнителя, която следва да отговаря на условията, които ще бъдат посочени в поканата за подаване на оферта за участие във вътрешния конкурентен избор и приложенията към нея.

6.2. Размерът на гаранцията за изпълнение, срокът ѝ на валидност и условията за освобождаването, задържането и усвояването ѝ ще се определят от **ВЪЗЛОЖИТЕЛЯ** в поканата за участие във вътрешния конкурентен избор, който ще се открива и провежда въз основа на настоящото рамково споразумение. Максималният размер на гаранцията за изпълнение ще бъде **5%** от общата (максимална) стойност на конкретния договор, сключен въз основа на настоящото рамково споразумение.

6.3. Разходите по откриването (внасянето) на депозитите или учредяването и поддръжката на банковите гаранции съответно застраховки в полза на **ВЪЗЛОЖИТЕЛЯ** по този раздел ще са за сметка на **ИЗПЪЛНИТЕЛЯ**, а тези по евентуалното им усвояване ще са за сметка на **ВЪЗЛОЖИТЕЛЯ**.

6.4. При гаранция за изпълнение, представена под формата на депозит на парична сума, **ВЪЗЛОЖИТЕЛЯТ** няма да дължи на **ИЗПЪЛНИТЕЛЯ** лихви за времето, през което сумата по гаранцията законно е престояла при него.

6.5. (1) ИЗПЪЛНИТЕЛЯТ се задължава да поддържа валидността на гаранцията за изпълнение, в пълния ѝ размер, определен в съответствие с т. 6.2 по-горе, и следва да е със срок – срокът на действие на конкретния договор, за обезпечение по който се представя, удължен с 2 месеца. **ИЗПЪЛНИТЕЛЯТ** е длъжен да попълни гаранцията до уговорения в конкретния договор за обществена поръчка размер, в **14-дневен** срок от уведомяването му от страна на **ВЪЗЛОЖИТЕЛЯ**. Ако **ИЗПЪЛНИТЕЛЯТ** не направи това в този срок, **ВЪЗЛОЖИТЕЛЯТ** ще може да развали настоящото рамково споразумение и конкретния договор за възлагане на обществена поръчка, сключен въз основа на него при условията и по реда на т. 9.3, т. 4 по-долу.

6.6. ВЪЗЛОЖИТЕЛЯТ ще бъде длъжен да освободи гаранцията за изпълнение по съответния конкретен договор за обществена поръчка, когато няма основание за усвояването ѝ, в срок до **60 (шестдесет) дни** след получаване на писмено искане за възстановяване на гаранцията от **ИЗПЪЛНИТЕЛЯ**.

6.7. Гаранцията за изпълнение ще компенсира **ВЪЗЛОЖИТЕЛЯ** за всякакви вреди и загуби, причинени вследствие виновно (вкл. при условията на груба небрежност) неизпълнение/забава за изпълнение на задължения по конкретния договор за обществена поръчка от страна на **ИЗПЪЛНИТЕЛЯ**, както и за произтичащите от тях санкции, обезщетения и неустойки. В случай че претърпените вреди на **ВЪЗЛОЖИТЕЛЯ** са в по-голям размер от размера на гаранцията, **ВЪЗЛОЖИТЕЛЯТ** има право да потърси обезщетение по общия съдебен ред.

6.8. Продължителността и условията относно гаранционния срок на доставената стока, предмет на настоящото рамково споразумение, са съгласно конкретния договор, сключен въз основа на рамковото споразумение.

РАЗДЕЛ 7. ДОГОВОРНА ОТГОВОРНОСТ

7.1. При забавено плащане, **ВЪЗЛОЖИТЕЛЯТ** ще дължи и заплаща на **ИЗПЪЛНИТЕЛЯ** неустойка за забава, равна на законната лихва за срока на забавата, определена по реда на чл. 86 от Закона за

задълженията и договорите (ЗЗД). Неустойката за забава, която **ВЪЗЛОЖИТЕЛЯТ** дължи, е описана в съответния договор за обществена поръчка, сключен въз основа на настоящото рамково споразумение.

7.2. Неустойките, които страните ще си дължат, ще се заплащат в срок до **10 (десет) календарни дни**, считано от датата на писмената претенция за тях от изправната до неизправната страна. **ВЪЗЛОЖИТЕЛЯТ** има право, ако в определения срок за плащане на дължимата неустойка **ИЗПЪЛНИТЕЛЯТ** не изпълни задължението си, да се удовлетвори за сумата на неустойката от гаранцията за изпълнение на конкретния договор за обществена поръчка. В случай че размерът на гаранцията за изпълнение не е достатъчен за удовлетворяване претенцията на **ВЪЗЛОЖИТЕЛЯ**, последният има право да прихване разликата между дължимата неустойка и размерът на гаранцията от следващо по ред дължимо плащане по конкретния договор.

7.3. В случай че не е уговорено друго, неустойките ще се начисляват върху стойността на закъснелото/неизпълнено задължение без ДДС по конкретния договор за обществена поръчка, сключен въз основа на настоящото рамково споразумение.

7.4. В случай че **ИЗПЪЛНИТЕЛЯТ** не изпълни качествено и в срок свое задължение във връзка с доставка на конкретни количества от стоката, той ще дължи и заплаща на **ВЪЗЛОЖИТЕЛЯ** неустойки за забава и/или неизпълнение, чиито основания и размер ще бъдат определени в конкретния договор за възлагане на обществена поръчка.

7.5. В случай че **ИЗПЪЛНИТЕЛЯТ** откаже да подаде или не подаде оферта за участие в конкретен вътрешен конкурентен избор за сключване на договор въз основа на настоящото рамково споразумение, поради причини, които могат да му се вменят във вина, съответно при липса на основанията по Раздел 8 по-долу, освен че **ВЪЗЛОЖИТЕЛЯТ** има право да развали рамковото споразумение, той има право, а **ИЗПЪЛНИТЕЛЯТ** ще дължи и заплаща на **ВЪЗЛОЖИТЕЛЯ** неустойка в размер на **5%** (пет на сто) от прогнозната стойност на конкретния вътрешен конкурентен избор, за участие в който е отказал или е пропуснал да подаде оферта по своя вина и без наличието на оправдателна причина съгласно следващия Раздел 8.

7.6. В случай че след като **ИЗПЪЛНИТЕЛЯТ** по настоящото рамково споразумение е избран за изпълнител по конкретен договор въз основа на него, и е извършил доставки по предмета на конкретния договор, но в последствие откаже да извърши последващи доставки на стока, без да са налице оправдателни причини за това съгласно Раздел 8 по-долу, **ВЪЗЛОЖИТЕЛЯТ** ще има право освен да развали конкретния договор, сключен с **ИЗПЪЛНИТЕЛЯ**, и настоящото рамково споразумение заедно с него, но и да получи неустойка в размер на **50%** (петдесет на сто) от стойността на всички извършени предходни доставки по предмета на конкретния договор, която стойност се установява с надлежни писмени документи – поръчки, фактури, документи за извършени плащания и прочие.

7.7. При нарушаване на задължение по Раздел 12 по-долу (с изключение на нарушаване на задължението по т. 12.4, за което се дължи неустойката по следващата точка), във връзка и по повод на изпълнението на конкретен договор за обществена поръчка, сключен въз основа на рамковото споразумение, виновната страна дължи на изправната страна неустойка за всеки конкретен случай на нарушение в размер на **50%** (петдесет на сто) от гаранцията за изпълнение по конкретния договор, заедно с обезщетяване на всички вреди над сумата на неустойката, настъпили вследствие нарушаване на задълженията по Раздел 12 от рамковото споразумение (с изключение на нарушаване на задължението по т. 12.4.).

7.8. Страната, която е нарушила своите задължения за обработване и защита на лични данни по т. 12.4. по-долу, които данни е получила от другата страна или от трето лице или по друг начин, във връзка със сключването и изпълнението на конкретен договор, сключен въз основа на настоящото рамковото споразумение, е длъжна от една страна да обезщети всички вреди (включително наложени имуществени санкции/ глоби), които ответната страна или третото лице е претърпяло вследствие неправомерно обработване и/или съхранение и/или разпространяване и/или допускане на разпространяването на лични данни или вследствие неосъществяване на необходимата и следваща се от нормативните правила защита на лични данни или вследствие неуведомяване на собственика на данни, насрещната страна или надзорния орган за опасност или кражба или неправомерно разпространение на лични данни, а от друга страна да заплати на насрещната страна по конкретния договор респективно по рамковото споразумение неустойка в размер на **100%** (сто на сто) от стойността на гаранцията за изпълнение на конкретния договор, в случай на развалянето на договора и/или рамковото споразумение съгласно т. 9.4. по-долу. Всички имуществени вреди и санкции, които подлежат на възстановяване съгласно настоящия текст се доказват по размер единствено с валидни писмени документи.

РАЗДЕЛ 8. НЕПРЕОДОЛИМА СИЛА ИЛИ НЕПРЕДВИДИМИ СЪБИТИЯ

8.1. В случаи на непреодолима сила по смисъла на чл. 306 от Търговския закон или на непредвидими събития и доколкото тези събития се отразяват върху изпълнението на задълженията на двете страни по споразумението, сроковете за изпълнение трябва да бъдат удължени за времето, през което е траела непреодолимата сила или непредвидимите събития. Страните се споразумяват за непредвидими събития да се считат издадени или изменени нормативни, административни или ненормативни актове (със задължителна сила за **ВЪЗЛОЖИТЕЛЯ**, **ИЗПЪЛНИТЕЛЯ** или уговорките в настоящото рамково споразумение) на държавни или общински органи, настъпили по време на изпълнение на споразумението, които се отразяват на изпълнението на задълженията, на която ѝ да е от страните.

8.2. Двете страни трябва взаимно да се уведомяват писмено за началото и края на тези събития, както следва:

8.2.1. за непреодолимата сила известието трябва да бъде потвърдено от Търговската камара на страната, в която е настъпило и да бъде изпратено на другата страна до **14 (четирнадесет) дни** след започването му.

8.2.2. за непредвидимите събития – в **14-дневен срок** от издаването или изменението на нормативен, административен или ненормативен акт на държавен или общински орган.

8.3. В случай на непреодолима сила или непредвидимо събитие в страната на **ИЗПЪЛНИТЕЛЯ** и/или **ВЪЗЛОЖИТЕЛЯ** и ако то доведе до закъснение в изпълнението на задълженията на някоя от страните за повече от **1 (един) месец**, всяка от страните има право да прекрати рамково споразумение, съответно конкретния договор, сключен въз основа на него, при условията и по реда на т. 9.2. по-долу.

РАЗДЕЛ 9. РАЗВАЛЯНЕ И ПРЕКРАТЯВАНЕ НА РАМКОВОТО СПОРАЗУМЕНИЕ СЪОТВЕТНО НА КОНКРЕТНИЯ ДОГОВОР

9.1. Настоящото рамково споразумение се прекратява с изтичането на срока на неговото действие или при изчерпване на максималната му стойност автоматично, без да е необходимо уведомление или предизвестие на която и да е от страните до другата страна, в зависимост от това, кое от посочените обстоятелства ще настъпи първо по време. Настоящото рамково споразумение може да се прекрати предсрочно, по всяко време на неговото действие, по взаимно писмено съгласие, като двете страни уреждат взаимоотношенията си до момента на прекратяването. При прекратяване на рамковото споразумение по вина на някоя от страните се прекратяват и всички конкретни договори сключени въз основа на него, като поръчките, направени преди прекратяването, се изпълняват по реда и при условията на конкретния договор.

9.2. В случаите на т. 8.3., всяка от страните има право да прекрати конкретния договор за обществена поръчка, съответно настоящото рамково споразумение, с **10-дневно** писмено предизвестие до другата страна. Прекратяването на конкретния договор съответно на рамковото споразумение на това основание е безвиновно и при прилагането му страните не си дължат неустойки или обезщетения за предсрочно прекратяване на договора съответно на рамковото споразумение.

9.3. Настоящото рамково споразумение (съответно конкретният договор, сключен въз основа на него) може да се прекрати (развали) едностранно от **ВЪЗЛОЖИТЕЛЯ** по вина на **ИЗПЪЛНИТЕЛЯ**, както следва:

1. с **30-дневно** писмено предизвестие при повторна доставка (по конкретен договор) на партида дефектна стока или на стока, неотговаряща на изискванията на **ВЪЗЛОЖИТЕЛЯ**, посочени в конкретния договор за обществена поръчка, настоящото рамково споразумение и в приложенията към тях, когато това обстоятелство е установено по реда на входящия контрол, независимо дали двете доставени партиди дефектна стока и/или стока, неотговаряща на изискванията на **ВЪЗЛОЖИТЕЛЯ**, са поредни или не;

2. с **30-дневно** писмено предизвестие, ако в рамките на срока по конкретен договор е установено по реда, предвиден в конкретния договор, един или повече пъти наличието на скрит/гаранционен дефект на доставена от **ИЗПЪЛНИТЕЛЯ** стока и един или повече пъти по реда на входящия контрол (кумулятивно), че доставена от **ИЗПЪЛНИТЕЛЯ** стока е дефектна и/или не отговаря на изискванията на **ВЪЗЛОЖИТЕЛЯ**, посочени в настоящото рамково споразумение, в договора и в приложенията към тях;

3. без предизвестие, в случай че по време на срока на конкретен договор, към **ИЗПЪЛНИТЕЛЯ** са отпразвани три или повече претенции за отстраняване на установен по реда, предвиден в конкретния договор, скрит/гаранционен дефект на доставената стока, дори същите да са били отстранени;

4. без предизвестие, чрез писмено уведомление, в хипотезата на т. 6.5 по-горе;

5. без предизвестие, в случай на неизпълнение или лошо изпълнение на задълженията на **ИЗПЪЛНИТЕЛЯ** по конкретния договор или по рамковото споразумение;

6. без предизвестие, в случай че **ИЗПЪЛНИТЕЛЯТ** по рамковото споразумение бъде поканен от **ВЪЗЛОЖИТЕЛЯ** и откаже или пропусне да подаде оферта за участие в последващия вътрешен конкурентен избор за избор на изпълнител на конкретен договор за възлагане на обществена поръчка, в резултат на рамковото споразумение, по причина, която може да му бъде вменена във вина и при липса на оправдателните основания, уговорени в Раздел 8 по-горе.

7. с **30-дневно** писмено предизвестие в случаите на т. 7.6 по-горе;

8. в случаите на т. 9.6 от проекта на конкретен договор, представляващ приложение към настоящото рамково споразумение.

9.4. Всяка от Страните има право да развали едностранно настоящото рамково споразумение, съответно сключеният въз основа на него конкретен договор, без предизвестие до другата Страна, ако тя е нарушила своите задължения във връзка с обработването и защитата на лични данни, станали и известни във връзка със сключването и изпълнението на конкретния договор, както и да претендира и получи обезщетенията за претърпените щети (включително стойността на наложените имуществени санкции/глоби) и неустойката по т. 7.8. по-горе.

9.5. Извън случаите по предходните точки, всяка от страните има право да развали рамковото споразумение, съответно сключеният въз основа на него конкретен договор, на общо основание при условията и по реда на чл. 87 от Закона за задълженията и договорите (ЗЗД).

9.6. Рамковото споразумение респективно конкретният договор за обществена поръчка, сключен въз основа на него, се прекратяват и при наличието на едно или повече от общите нормативни основания, предвидени в чл. 118 от ЗОП.

9.7. В случай на нормативна забрана, наложена от държавен орган в Република България или от орган на Европейския съюз, която има задължителна сила и/или пряко приложение за **ВЪЗЛОЖИТЕЛЯ**, за търговия с конкретен икономически субект (установен в или извън ЕС) или с конкретна стока (произведена в или извън ЕС), което води до обективна невъзможност за изпълнение на договора, **ВЪЗЛОЖИТЕЛЯТ** има право да прекрати същия както и настоящото Рамково споразумение, въз основа на което договора е сключен, като уведоми писмено **ИЗПЪЛНИТЕЛЯ** за датата, на която ще счита договора съответно рамковото споразумение за прекратени.

РАЗДЕЛ 10. ЗАДЪЛЖЕНИЯ НА СТРАНИТЕ ПРИ ИЗПОЛЗВАНЕ НА ПОДИЗПЪЛНИТЕЛИ

10. (1) За изпълнението на доставките и/или допълнителните дейности във връзка с доставките по предмета на настоящото рамково споразумение, **ИЗПЪЛНИТЕЛЯТ** няма да използва/ ще използва следните подизпълнител/и (попълва се при сключване на конкретен договор въз основа на това Рамково споразумение, ако участникът е декларирал в заявлението си, че ще използва подизпълнител/и), за изпълнение на (посочват се видовете доставки на стока от предмета), което е дял в размер на ... % от предмета на поръчката. **ИЗПЪЛНИТЕЛЯТ** сключва договор/договори за подизпълнение с подизпълнителя/ите, посочени в заявлението, в **14-дневен** срок от сключване на конкретен договор въз основа на това Рамково споразумение и в срок до три дни от датата на сключване изпраща оригинален екземпляр от договора за подизпълнение на **ВЪЗЛОЖИТЕЛЯ**.

(2) ИЗПЪЛНИТЕЛЯТ няма право да възлага изпълнението на една или повече от работите, включени в предмета на конкретния договор, на лица, които не са посочени като негови подизпълнители в ал. 1 по-горе и с които не са сключени и предоставени на **ВЪЗЛОЖИТЕЛЯ** договори за подизпълнение.

(3) ИЗПЪЛНИТЕЛЯТ е длъжен да отстрани или да замени подизпълнителя/ите по ал. 1 когато:

1. За подизпълнителя/ите е налице или възникне обстоятелство чл. 54, ал. 1 или чл. 55, ал. 1, т. 1 или 4 от ЗОП;

2. Подизпълнителя/ите не отговарят на нормативно изискване за изпълнение на работите, включени в предмета на договора за подизпълнение;

3. Договорът за подизпълнение е прекратен по вина на подизпълнителя/ите, включително ако подизпълнителя/ите превъзлагат една или повече работи, включени в предмета на договора за подизпълнение.

(4) ИЗПЪЛНИТЕЛЯТ е длъжен да прекрати договор за подизпълнение, ако по време на изпълнението му възникне обстоятелство по чл. 54, ал. 1 или чл. 55, ал. 1, т. 1 или 4 от ЗОП, както и ако подизпълнителят превъзлага една или повече работи, включени в предмета на договора за подизпълнение.

(5) В случаите по ал. 3 и ал. 4 **ИЗПЪЛНИТЕЛЯТ** сключва нов договор за подизпълнение или допълнително споразумение към договор за подизпълнение и изпраща оригинален екземпляр на **ВЪЗЛОЖИТЕЛЯ** в срок до **3 (три) дни** от датата на сключване заедно с доказателства, че за новия подизпълнител са изпълнени едновременно условията по чл. 66, ал. 11 от ЗОП.

(6) Сключване на договор за подизпълнение или на допълнително споразумение към договор за подизпълнение не освобождава **ИЗПЪЛНИТЕЛЯ** от отговорността му за изпълнение на настоящия договор. Използване на подизпълнител/и не изменя задълженията на **ИЗПЪЛНИТЕЛЯ** по договора. **ИЗПЪЛНИТЕЛЯТ** отговаря за действията и бездействията на подизпълнителя/ите като за свои действия.

(7) Приложимите клаузи на договора са задължителни за изпълнение от подизпълнителя/ите.

(8) ВЪЗЛОЖИТЕЛЯТ има право да извършва директни разплащания с подизпълнител/и на **ИЗПЪЛНИТЕЛЯ** при условията на чл. 66, ал. 4-8 от ЗОП.

(9) ИЗПЪЛНИТЕЛЯТ се задължава да обезпечи спазването на задълженията във връзка с обработването и защитата на лични данни, уговорени в т. 12.4. по-долу от подизпълнителя/ите. В случай на нерегламентирано обработване на лични данни или нарушаване на нормативните изисквания относно тяхната защита от страна на подизпълнителя, **ИЗПЪЛНИТЕЛЯТ** отговаря за причинените вреди и за всички наложени на **ВЪЗЛОЖИТЕЛЯ** имуществени санкции/глоби.

РАЗДЕЛ 11. РЕШАВАНЕ НА СПОРОВЕ

11.1. Всички спорове, възникнали във връзка с тълкуването и/или изпълнението на настоящото рамково споразумение или на конкретния договор за обществена поръчка, сключен въз основа на него, се решават чрез преговори и постигане на взаимно изгодни договорености, материализирани в писмена форма за валидност.

11.2. Всички спорове, породени от това рамково споразумение или от конкретния договор за обществена поръчка, сключен въз основа на него, или отнасящи се до тях, включително споровете, породени или отнасящи се до тяхното тълкуване, недействителност, изпълнение или прекратяване, както и споровете за попълване празноти в тях или приспособяването им към нововъзникнали обстоятелства, за които не е постигнато съгласие по реда на предходната точка, ще бъдат разрешавани по общия гражданскоправен ред, от компетентния съд в Република България със седалище в гр. София.

11.3. Отнасянето на спора за решаване от компетентния съд не ще се счита за причина за спирането на изпълнението на други задължения по настоящото рамково споразумение или конкретния договор за обществена поръчка, сключен въз основа на него, които нямат отношение към предмета на спора.

11.4. Решение от компетентен съд или изменение на законодателството, което прави някое от условията на настоящото рамково споразумение или на конкретния договор, сключен въз основа на него невалидно, недействително или неизпълнимо, ще се отнася само до това условие и няма да прави цялото рамково споразумение съответно целия договор или някакво друго условие от тях невалиден, недействителен или неизпълним и всички други условия на рамковото споразумение и конкретния договор за обществена поръчка ще останат в пълна сила и ефект, така както са уговорени от страните. Страните поемат задължението да положат всички усилия, за да се договорят за заместващо условие на невалидното, недействителното или неизпълнимото условие с валидно, действително и изпълнимо условие, което най-близко отразява целта на невалидното, недействителното или неизпълнимото условие.

РАЗДЕЛ 12. КОНФИДЕНЦИАЛНОСТ. ОБРАБОТВАНЕ И ЗАЩИТА НА ЛИЧНИ ДАННИ

12.1. Страните се задължават да пазят и да не допускат разпространяването на информацията, определена за конфиденциална, получена от всяка от страните по повод сключването или по време на срока на действие на това рамково споразумение и/или конкретния договор за обществена поръчка, сключен въз основа на него, както и да използват тази информация единствено за целите на изпълнението им. Страните ще считат за конфиденциална информацията, съдържаща се в рамковото споразумение и договора и информацията във връзка с начина на изпълнението им, както и всяка информация, която се съдържа на хартиен или магнитен носител и е създадена или предоставена на някоя от страните във връзка с изпълнението на рамковото споразумение съответно на конкретния договор въз основа на него. Конфиденциална е и всяка информация, която е станала достъпна на някоя от страните по повод изпълнението на рамковото споразумение и/или договора, и която представлява ноу-хау, схеми на складове, съответно схеми за достъп и охрана, или фирмена тайна на другата страна, или която е определена изрично при предоставянето ѝ от съответната страна за конфиденциална. Конфиденциална е и информацията, свързана с лични данни, станали известни на някоя от страните във връзка със сключването или изпълнението на рамковото споразумение или конкретния договор за обществена поръчка, сключен въз основа на него.

12.2. Страните се съгласяват, че въпреки прекратяването на това рамково споразумение или конкретния договор въз основа на него, поради каквато и да е причина, клаузите, свързани с конфиденциалност, ще са в сила и задълженията във връзка с тях ще бъдат валидни за период от **2 (две) години** след прекратяване на рамковото споразумение, съответно на договора.

12.3. Клаузите за конфиденциалност не се прилагат, когато някоя от страните е длъжна да предостави информация по рамковото споразумение или конкретния договор за обществена поръчка, сключен въз основа на него, на компетентен държавен орган, който е поискал тази информация във връзка с правомощията му по закон. При предоставяне на информация по тази точка страната, която я дава, е длъжна незабавно да уведоми писмено другата страна.

12.4. (1) Всяка от Страните се съгласява, че ще обработва личните данни („Лични данни“), посочени в настоящото рамково споразумение на служителите-контактни лица на другата Страна, само и единствено за целите на обмен на данни и информация по рамковото споразумение и конкретния договор, като никоя от Страните няма право да обработва Лични данни за други цели. Обработването на Лични данни от Страните се осъществява на територията на Република България и/или Европейския съюз. Не се допуска използването на каквото и да е оборудване за обработване на Личните данни, разположено извън определената Територия за обработване.

(2) Всяка от Страните се задължава да уведоми другата в случай:

а) на каквито и да е дейности по разследване, предприети от надзорен орган по защита на личните данни по отношение на дейността ѝ по обработване на Лични данни за целите на изпълнение на Рамковото споразумение и Договора;

б) че установи, че не е в състояние да изпълнява задълженията си относно обработването и защита на личните данни на другата Страна;

в) че установи каквото и да е нарушение на сигурността на обработването на Личните данни. Уведомлението за нарушение на сигурността следва да се извърши незабавно към другата Страна (но не по-късно от **3 (три) часа** от установяването му) и следва да съдържа минимум следната информация:

- описание на естеството на нарушението и на фактите, свързани с нарушението на сигурността на личните данни, включително, ако е възможно, категориите и приблизителния брой на засегнатите субекти на данни и категориите и приблизителното количество на засегнатите записи на лични данни;
- описание на евентуалните последици от нарушението на сигурността на личните данни;
- описание на предприетите или предлаганите от нея мерки за справяне с нарушението на сигурността на личните данни, включително по целесъобразност мерки за намаляване на евентуалните неблагоприятни последици.

(3) В случай че е обективно невъзможно да осигури в посочения в ал. 2, б. „в“ срок цялата необходима за уведомлението информация, съответната Страна уведомява в този срок другата като ѝ предоставя наличната към този момент информация и след съгласуване с нея допълва уведомлението.

(4) Всяка от Страните е задължена да обезщети вредите, които дадено лице може да претърпи в резултат на обработване на Лични данни от страна на някоя от тях, което обработване нарушава Регламент (ЕС) 2016/679 на Европейския парламент и на Съвета от 27 април 2016 година относно защитата на физическите лица във връзка с обработването на лични данни и относно свободното движение на такива данни или други приложими законови разпоредби за защита на личните данни, освен ако последната не докаже, че по никакъв начин не е отговорна за вредите.

РАЗДЕЛ 13. ЗАКЛЮЧИТЕЛНИ РАЗПОРЕДБИ

13.1. (1) При и по повод изпълнението на предмета на Рамковото споразумение и конкретен договор, **ИЗПЪЛНИТЕЛЯТ** се задължава да спазва:

- а) Закона за опазване на околната среда (Обн. ДВ. бр. 91 от 25 Септември 2002 г.);
- б) Закона за управление на отпадъците (Обн. ДВ. бр. 53 от 13 Юли 2012 г.);
- в) Закона за биологичното разнообразие (Обн. ДВ. бр. 77 от 9 Август 2002 г.);
- г) Закона за защитените територии (Обн. ДВ. бр. 133 от 11 Ноември 1998 г.);
- д) Закона за културното наследство (Обн. ДВ. бр. 19 от 13 Март 2009 г.).

(2) ИЗПЪЛНИТЕЛЯТ е длъжен да обезпечи спазването на описаните в предходната алинея нормативни актове и от страна на неговите служители, ангажирани с изпълнението на Рамковото споразумение и конкретния договор, или подизпълнители. За неспазването им от страна на неговите служители и подизпълнители, отговорността се носи от страна на **ИЗПЪЛНИТЕЛЯ**.

(3) На основание Закона за културното наследство /ЗКН/ в случаите на извършване на строително-монтажни работи, свързани с разкопаване на земни пластове и земна повърхност /т.нар. изкопни работи/ и/или друг вид въздействие върху земната повърхност, земната основа и земните недра, във връзка с изпълнението на предмета на Рамковото споразумение и конкретния договор, **ИЗПЪЛНИТЕЛЯТ** се задължава при откриване/установяване на вещи и предмети, структури и находки – заровени в земята, зазидани или скрити по друг начин, наподобяващи и имащи признаците на археологически обекти и/или културни ценности:

- а) незабавно да спре/преустанови строителните работи на основание чл. 160, ал. 2 от ЗКН;
- б) да запази вещта във вида и състоянието, в които е намерена, до предаването ѝ на компетентните органи;
- в) при наличие на обстоятелства, застрашаващи намерената вещ/находка от увреждане под влияние на климатични, метеорологични или други фактори, както и действия и посегателства от трети лица, да предприеме незабавни действия по обезопасяването ѝ по начин, който да не доведе до нейното увреждане;
- г) при възможност да направи снимков материал на откритата находка/вещ;
- д) в деня на откриването на вещта/ите да уведоми незабавно водещият строежа експерт „инвеститорски контрол“ и/или ръководител ОЦ в Дирекция „Реализация на инвестициите“ на **ВЪЗЛОЖИТЕЛЯ**, като им предостави и снимковия материал, в случай, че такъв е наличен, за предприемане на съответните мерки и действия по реда на действащата Процедура рег. № 219/2017г. за действия при установяване на културни ценности и археологически находки при извършване на строително-монтажни работи по енергийни обекти и съоръжения, свързани с разкопаването на земни пластове, одобрена от **ВЪЗЛОЖИТЕЛЯ**;
- е) в случаите на предстоящи строително-монтажни работи, за които са налице предварителни данни за наличие на археологически обекти в съответната територия, задължително строителните дейности ще се предхождат от предварителни археологически проучвания, с които при необходимост и преценка на компетентните органи, се провеждат спасителни разкопки преди на началото на строителните работи.

(4) ИЗПЪЛНИТЕЛЯТ е длъжен да обезпечи спазването на описаните в предходната алинея задължения и от страна на неговите служители, ангажирани с изпълнението на Рамковото споразумение и конкретния договор или подизпълнители. За неспазването им от страна на неговите служители и подизпълнители, отговорността се носи от страна на **ИЗПЪЛНИТЕЛЯ**.

(5) ИЗПЪЛНИТЕЛЯТ се е запознал със съдържанието на по-долу посочените клаузи на договора за социална отговорност и ще спазва същите при или по повод на изпълнението на предмета на Рамковото споразумение и конкретния договор, като декларира:

- а) че ще спазва човешките права, като признава и ще прилага Всеобщата Харта за правата на човека на ООН и гарантира, че дружеството му по никакъв начин не е замесено в нарушения на човешките права;
- б) не е ползвал, не ползва и няма да се ползва от детски и принудителен труд, като за целта **ИЗПЪЛНИТЕЛЯТ** се задължава за срока на действие на Рамковото споразумение и конкретния договор да не използва или допуска детски, принудителен или друг недобровolen труд съгласно Конвенциите на Международната Организация на Труда (ILO) във връзка или по повод на изпълнението на предмета на Рамковото споразумение и конкретния договор и гарантира, че стриктно ще спазва изискванията на Кодекса на труда;
- в) липса на дискриминация или тормоз на работното място, като гарантира недопускане на физически, психически, сексуален или словесен тормоз, дискриминация или злоупотреба поради полова принадлежност, раса, религия, възраст, произход, увреждане, сексуална или политическа ориентация, мироглед;
- г) че ще прилага правилата за осигуряване на безопасни и здравословни условия на труд на работното място, като за целта гарантира безопасни и здравословни условия на труд за своите служители и служителите на подизпълнителите и спазване на прилаганите за това закони и правилници, както и

осигуряване на свободен достъп до питейна вода, санитарни помещения, съответната пожарна защита, осветление, вентилация и ако е необходимо - подходящи лични предпазни средства, както и гарантира изпълнение на всички изисквания на приложимите нормативни документи за безопасно изпълнение на задълженията, както и че ще спазва всички предоставени от **ВЪЗЛОЖИТЕЛЯ** вътрешно-фирмени инструкции за безопасност при работи, приложими за изпълнение на дейностите, предмет на Рамковото споразумение и конкретния договор, гарантира също така осигуряването на квалифициран персонал и провеждане на обучения и инструктажи по техника на безопасност;

д) че ще спазва приложимите Трудови и социално правни разпоредби, като за целта гарантира, че при и по повод изпълнението на Рамковото споразумение и конкретния договор ще спазва действащите трудови, социални и осигурителни норми на действащото българско законодателство;

е) че ще полага всички грижи за защита и опазване на околната среда, като за целта гарантира, че при и по повод изпълнението на Рамковото споразумение и конкретния договор ще спазва приложимите закони, подзаконовни нормативни актове и правилници за опазване на околната среда и при изпълнение предмета на Рамковото споразумение и конкретния договор ще бъдат преценявани икономическите, екологичните и социалните аспекти и по този начин ще бъдат взети предвид принципите на устойчивото развитие, както и гарантира, че при изпълнението на Рамковото споразумение и конкретния договор няма да допуска замърсяване на околната среда, ще минимизира влиянието върху околната среда, предизвикано от съответната дейност и ще организира за своя сметка отстраняване на замърсяването в случай на допускане на такова;

ж) че ще защитава биологичното разнообразие, като за целта гарантира, че при или по повод изпълнението на Рамковото споразумение и конкретния договор ще опазва и няма да допуска увреждането на биологичното разнообразие;

з) че ще опазва околната среда в зони от «Натура 2000», като за целта гарантира, че ще координира мерките за спазване на законовите изисквания в областта на опазването на околната среда при изпълнение предмета на Рамковото споразумение и конкретния договор, включително в зоните от «Натура 2000» и ще опазва растителните и животински видове, както и местата, които обитават;

и) че ще осигурява намаляването на използването на ресурси, отделяне на отпадъци и емисии, като за целта гарантира минимизирането на отделянето на отпадъци от всякакъв вид, както и отделяне на всички емисии във въздуха, водата или почвата при или по повод изпълнението на Рамковото споразумение и конкретния договор;

к) че ще прилага в своята дейност високи етични стандарти, като за целта гарантира спазване на високи стандарти на фирмена етика, спазване на съответните национални закони (трудоваправните, разпоредбите за защита на конкуренцията и правата на потребителите) и недопускане на корупционни схеми, лъжа или изнудване;

л) че ще спазва прозрачни бизнес отношения при осъществяване на своята дейност, като за целта гарантира, че неговите служители и подизпълнители няма да предлагат нито да изискват, нито да гарантират, нито да приемат подаръци, плащания или други предимства от подобен род или облаги, които може да са предназначени да подтикнат дадено лице да наруши задълженията си;

м) че ще обезпечи в своята дейност правото за провеждане на събрания и стачки, като за целта гарантира, че неговите служители имат възможност в рамките на законовите разпоредби на страната, да участват в събрания и стачки, без да се страхуват от последствия.

(6) ИЗПЪЛНИТЕЛЯТ се задължава да обезпечи спазването на декларираните по-горе задължения от всички свои служители или подизпълнители, които са натоварени с изпълнението на Рамковото споразумение и конкретния договор, като при неизпълнението им **ИЗПЪЛНИТЕЛЯ** отговаря за причинените вреди, наложени санкции и обезщетения.

(7) При или по повод на изпълнението на предмета на Рамковото споразумение и конкретния договор **ИЗПЪЛНИТЕЛЯТ** се задължава да спазва установените от **ВЪЗЛОЖИТЕЛЯ** мерки за сигурност на обектите на **ВЪЗЛОЖИТЕЛЯ**, като изпълнява указанията на охраната, разпоредбите на органите на МВР и спазва реда за контрол на достъп и пропускателния режим.

(8) ИЗПЪЛНИТЕЛЯТ се задължава да обезпечи спазването на задълженията по предходната алинея и от страна на неговите служители и подизпълнители, които са ангажирани с изпълнението на Рамковото споразумение и конкретния договор. При нарушение на тези задължения от служител или подизпълнител, **ИЗПЪЛНИТЕЛЯТ** отговаря за констатираното неизпълнение и за вредите причинени от него.

13.2. (1) При празноти в конкретния договор за обществена поръчка, сключен въз основа на настоящото рамково споразумение, субсидиарно ще се прилага уговореното в рамковото споразумение, доколкото то не противоречи на смисъла и съдържанието на конкретния договор.

(2) При противоречие на уговореното в настоящото рамково споразумение и приложенията към него с уговореното в конкретния договор (и приложенията към него), сключен въз основа на настоящото рамково споразумение, с предимство ще се ползва и прилага уговореното в конкретния договор за обществена поръчка.

13.3. По отношение на това рамково споразумение или по отношение на конкретния договор, сключен въз основа на него, и за неуредените в тях въпроси е приложимо действащото в Република България законодателство.

13.4. Всички съобщения и уведомления на страните по настоящото рамково споразумение, както и по конкретния договор, сключен въз основа на него, ще се извършват само в писмена форма, като условие за

действителност. Тази форма ще се счита за спазена, ако съобщението е изпратено по e-mail или факс, доколкото съществува техническа възможност за установяване на момента на получаване на съобщението/уведомлението чрез генериране на известие за доставяне от техническото средство на изпращане.

13.5. Настоящото рамково споразумение влиза в сила, считано от датата на подписването му от страните.

13.6. Изменения на рамковото споразумение, респективно на договора за обществена поръчка, сключен въз основа на него, са допустими при наличието на едно или повече от изчерпателно посочените основания в чл. 116 от ЗОП.

13.7. Неразделна част от настоящото рамково споразумение са следните приложения:

Приложение 1 – Стока и базови единични цени на Изпълнителя;

Приложение 2 – Технически изисквания и техническо предложение на Изпълнителя;

Приложение 3 – Проект на конкретен договор.

Рамковото споразумение е изготвено в два еднообразни екземпляра на български език – по един за всяка от страните, които след като се запознаха със съдържанието му и го приеха го подписаха, както следва:

ВЪЗЛОЖИТЕЛ:

ИЗПЪЛНИТЕЛ:

ПРОЕКТ НА КОНКРЕТЕН ДОГОВОР

Днес, 20... г., в град София, Република България, между страните:

(1) „**ЧЕЗ РАЗПРЕДЕЛЕНИЕ БЪЛГАРИЯ**” АД, със седалище и адрес на управление: Република България, гр. София 1784, Столична община, район „Младост“, бул. “Цариградско шосе” № 159, БенчМарк Бизнес Център, вписано в Търговския регистър при Агенцията по вписванията с ЕИК 130277958, представлявано от –, наричано за краткост „**ВЪЗЛОЖИТЕЛ**”, от една страна

и
(2) „.....”, със седалище и адрес на управление: гр....., ул....., адрес за кореспонденция: гр....., ул....., тел..... факс:вписано в Търговския регистър при Агенцията по вписванията с –, представлявано от –, наричано за краткост „**ИЗПЪЛНИТЕЛ**”, от друга страна,

в резултат на проведен вътрешен конкурентен избор за определяне на изпълнител на обществена поръчка по сключено рамково споразумение при условията и по реда на чл. 82 от Закона за обществените поръчки (ЗОП), с референтен № _____ и предмет: „.....”, въз основа на сключено Рамково споразумение № _____ / _____ г. и на основание чл. 112 във връзка с чл. 82 от ЗОП, се сключи настоящият договор за следното:

РАЗДЕЛ 1. ПРЕДМЕТ НА ДОГОВОРА

1.1. По силата и съгласно условията на настоящия договор и приложенията към него (както и съгласно съответните приложения от сключеното Рамково споразумение), въз основа на последващите поръчки, **Възложителят** възлага, а **Изпълнителят** приема и се задължава да доставя и продава на **Възложителя** следното работно облекло (за ОП 1 - студовлагозащитно яке и студовлагозащитен полугащеризон; за ОП 2 - прахозащитно (лятно) яке и прахозащитен (летен) полугащеризон; и за ОП 3 - летен панталон - мъжки, летен панталон - дамски, трикотажна блуза тип „поло“ с къс ръкав, трикотажна блуза тип „поло“ с дълъг ръкав, трикотажна блуза с къс ръкав с яка и маншети, трикотажна блуза с дълъг ръкав с яка и маншети, лятна (слънцезащитна) шапка, зимна шапка, защитни ръкавици срещу студ), което е описано по вид, количества и цени в **Приложение 1** от настоящия договор и отговаря на техническите изисквания (характеристики) от Приложение 2 към рамковото споразумение в т.ч. и мостри (еталони на видове работно облекло). За целите на договора и за краткост всички видове работно облекло ще бъдат навичани по-долу „стока“ съответно „стоките“.

1.2. Стоката, предмет на настоящия договор, се доставя и купува по поръчки генерирани през SAP, писмено отправени от **Възложителя** до **Изпълнителя** и в съответствие с график за доставка на стоките. **Възложителят** ще поръчва само толкова количество от стоката, за колкото има готовност в зависимост от нуждите, свързани с неговата дейност. В съответната поръчка за доставка се включват най-малко следните данни за стоката: вид стока; количество; единична и обща цена; срок и място за доставка. Местата за доставка на стоката по предмета на договора са складове на Възложителя на територията на Република България, находящи се в: 1) гр. София, ул. „Кап. Димитър Списаревски“ № 10; 2) гр. Враца, ж.к. „Сениче“ № 21; 3) гр. Левски, ул. „Петко Р. Славейков“ № 28; 4) гр. Дупница, ул. „Аракчийски мост“ № 5;

1.3. Предаването на се извършва в посочения в поръчката склад на **Възложителя**, се удостоверява с **приемо-предавателен протокол**, подписан от страните по този договор или техни надлежно упълномощени представители. Приемо-предавателният протокол се изготвя в **3 (три)** еднообразни екземпляра, в съответствие с образеца от **Приложение 2** към договора, като един остава за **Изпълнителя** и два се предават на **Възложителя**, заедно с документите, посочени в образеца на от **Приложение 2** към договора.

1.4. (1) Протоколът по т. 1.3. се подписва и от подизпълнителя, ако в поръчката по т. 1.2 са включени стоки, за доставка на които **Изпълнителят** е сключил договор за подизпълнение, съгласно т. 4.9. от договора.
(2) Предходната ал. 1 не се прилага, ако **Изпълнителят** представи на **Възложителя** доказателства, че договорът за подизпълнение е прекратен, или доставката на стока или част от нея не е възложена на подизпълнител.

- 1.5. Собствеността и рискът от погиването и повреждането на стоката по предмета на настоящия договор преминават върху **Възложителя** с подписването на приемо-предавателния протокол за предаване на стоката в склад на **Възложителя** по т. 1.2. от настоящия договор.
- 1.6. Всяки отделен артикул/стока се доставя от **Изпълнителя** поставен в индивидуална найлонова опаковка, в кашон, което осигурява максималната ѝ защита при транспорт, съхранение и манипулиране с товаро-подемни машини. Върху кашоните във водозащитен прозрачен плик се поставя опаковъчен лист по образец от **Приложение 3**.

РАЗДЕЛ 2. ЦЕНА И НАЧИН НА ПЛАЩАНЕ

- 2.1. (1) Единичните цени на стоката, чиято доставка е предмет на договора, са описани в **Приложение 1**, неразделна част от настоящия договор. Единичната цена за всеки вид стока, посочена в **Приложение 1**, не може да бъде по-висока от базовата цена за съответната стока по сключеното рамково споразумение.
(2) При надлежно и своевременно изпълнение на предмета на договора **Възложителят** ще заплаща на **Изпълнителя** поръчаната по реда на т. 1.2, реално доставена и приета по реда на т. 1.3 стока в склад на **Възложителя**, по единични цени от **Приложение 1**. При фактурирането се начислява дължимият в момента ДДС според законодателството на Република България. Единичните цени, по които се плаща стоката, са определени до франко складовете на **Възложителя**, посочени в поръчката по т. 1.2 по-горе, като включват всички преки и косвени разходи при изпълнение на договора, в това число, но не само транспорт, такси, застраховки, опаковка, документация и всички други съпътстващи доставката на стоки разходи.
- 2.2. **Възложителят** се задължава да заплаща поръчаните по реда на т. 1.2. и приети по реда на т. 1.3. стоки, чрез банкови преводи в срок до **60 (шестдесет) календарни дни**, считано от датата на издаване и представяне от **Изпълнителя** на **Възложителя** на оригинална фактура за стойността на конкретната доставка, както и на документите, посочени в приложението по т. 4.2. от договора, които придружават стоката. Във фактурата за дължимото плащане по договора трябва да са посочени най-малко следните данни: № и дата на договора, № и дата на рамковото споразумение, № и дата на приемо-предавателния протокол по т. 1.3. и № на поръчката за доставка. **Изпълнителят** е длъжен да представи на **Възложителя** издадената фактура и документите, които придружават доставката, най-късно в срок до **5 /пет/ дни**, считано от датата на издаването на фактурата, като при забава за представяне на фактура и/или придружаващите стоката документи, срокът за плащане се удължава съответно със срока на забавата.
- 2.3. Максималната (обща) стойност на договора е в размер на (словом:) (прогнозната стойност на конкретната поръчка, посочена в поканата за провеждане на вътрешен конкурентен избор на основание чл. 82, ал. 4 от ЗОП) лева, без ДДС.
- 2.4. **Възложителят** извършва окончателното плащане по договор за обществена поръчка, за който има сключени договори за подизпълнение, след като получи от **Изпълнителя** доказателства, че е заплатил на подизпълнителите всички работи, приети по реда на т. 5.2.

РАЗДЕЛ 3. СРОКОВЕ

- 3.1. Срокът на действие на договора е (словом:) месеца, считано от датата на влизането му в сила или до изчерпване на неговата максимална стойност, определена в т. 2.3. по-горе, в зависимост от това кое от посочените обстоятелства ще настъпи първо по време.
- 3.2. Срокът за доставка на стоката по всяка конкретна поръчка по предмета на договора е календарни дни и текат от датата на поръчката по т. 1.2 по-горе.
- 3.3. Ганционният срок на стоките за съхранение при стандартни условия е календарни дни и последният тече от датата на приемо-предавателния протокол по т. 1.3.
- 3.4. Експлоатационен срок на стоките (за функционалност и здравина при спазване на инструкциите за използване, поддръжка и съхранение) е календарни дни и същият тече от датата на приемо-предавателния протокол по т. 1.3.

РАЗДЕЛ 4. ПРАВА И ЗАДЪЛЖЕНИЯ НА ИЗПЪЛНИТЕЛЯ

- 4.1. **Изпълнителят** е длъжен да достави стоката във вид, качество и с технически показатели, отговарящи на техническите изисквания, определени в **Приложение 2** от Рамково споразумение №/....., сключено между същите страни, и в съответствие с регламентите, определени в настоящия договор.
- 4.2. **Изпълнителят** е длъжен да достави стоката комплектована с документите, описани в **Приложение 2** към договора.
- 4.3. **Изпълнителят** се задължава да уведоми писмено **Възложителя** най-малко два дни преди изпращането на стоката за очакваната дата на пристигането ѝ на адреса, посочен в съответната поръчка, чрез факс съобщение или съобщение на електронна поща. Неизпълнението на това задължение освобождава **Възложителя** от забава за приемането на стоката.
- 4.4. **Изпълнителят** отговаря пред **Възложителя**, ако трети лица предявят правото си на собственост или

други права по отношение на стоката, които могат да бъдат противопоставени на **Възложителя**.

- 4.5. Изпълнителят** е длъжен да върне на **Възложителя** платената цена заедно с лихвите, както и да заплати разносните по договора в случаите, когато се докаже, че продадената стока принадлежи изцяло или отчасти на трето лице, като в тези случаи **Възложителят** има право да развали договора по т. 9.1., т. 1.
- 4.6. Изпълнителят** се задължава да определи свой представител за предаване на стоката по т. 1.1. с приемо-предавателния протокол по т. 1.3.
- 4.7. Изпълнителят** е длъжен да замени дефектната или неотговаряща на изискванията стока, констатирана в съответствие с т. 5.2. или т. 6.5. на договора, в сроковете, определени в договора.
- 4.8. Изпълнителят** има право да получи цената на поръчаната, доставена и приета стока, съгласно условията на настоящия договор.
- 4.9. (1)** При изпълнението на настоящия договор **Изпълнителят** няма да използва/ще използва следния/те подизпълнител/и (попълва се при сключване на договора, ако участникът, определен за изпълнител, е декларирал в заявлението си, че при изпълнение на договора ще използва подизпълнители) за изпълнение на (посочват се видовете работи, които ще се изпълняват от подизпълнителя/ите), представляващи (.....) % от общата стойност на поръчката (попълва се съобразно декларацията от заявлението на участника).
- (2)** **Изпълнителят** е длъжен да сключи договор/и за подизпълнение с посочения/те в заявлението му подизпълнител/и в **14-дневен** срок от сключване на настоящия договор. В срок до **3 дни** от сключването на договор за подизпълнение или на допълнително споразумение за замяна на посочен в заявлението подизпълнител **Изпълнителят** е длъжен да изпрати копие на договора или на допълнителното споразумение на **Възложителя** заедно с доказателства, че са изпълнени условията по чл. 66, ал. 2 и 11 от ЗОП.
- (3)** **Изпълнителят** няма право да възлага изпълнението на една или повече от работите, включени в предмета, на лица, които не са подизпълнители. Подизпълнителите нямат право да превъзлагат една или повече от дейностите, които са включени в предмета на договора за подизпълнение.
- (4)** **Изпълнителят** има право да замени или да включи подизпълнител/и по време на изпълнение на договора по изключение, когато възникне необходимост, ако са изпълнени едновременно следните условия:
- за новия подизпълнител не са налице основанията за отстраняване в процедурата;
 - новият подизпълнител отговаря на критериите за подбор, на които е отговарял предишният подизпълнител, включително по отношение на дела и вида на дейностите, които ще изпълнява, коригирани съобразно изпълнените до момента дейности.
- (5)** **Изпълнителят** е длъжен да прекрати договор за подизпълнение, ако подизпълнителят превъзлага една или повече работи, включени в предмета на договора за подизпълнение.
- (6)** В случаите по ал. 4. и ал. 5. **Изпълнителят** сключва нов договор за подизпълнение или допълнително споразумение и изпраща копие на договора или на допълнителното споразумение на **Възложителя** в срок до **три дни** от датата на сключване, като **Изпълнителят** представя на **Възложителя** всички документи за подизпълнителя/ите, които доказват изпълнението на условията по чл. 66, ал. 11 от ЗОП.
- (7)** Сключване на договор за подизпълнение или на допълнително споразумение за подизпълнение не освобождава **Изпълнителя** от отговорността му за изпълнение на настоящия договор. Използване на подизпълнител/и не изменя задълженията на **Изпълнителя** по договора. **Изпълнителят** отговаря за действията и бездействията на подизпълнителя/ите като за свои действия, съответно бездействия.
- (8)** Приложимите клаузи на договора съответно на приложенията към него са задължителни за изпълнение от подизпълнителя/ите.
- (9)** Подизпълнителите нямат право да превъзлагат една или повече от дейностите, които са включени в предмета на договора, за подизпълнение.
- (10)** Доставка на стоки и материали, необходими за изпълнението на поръчката, не се счита за наемане на подизпълнител.
- (11)** **Възложителят** има право да извършва директни разплащания с подизпълнител/и на **Изпълнителя** при условията на чл. 66, ал. 4-8 от ЗОП.
- (12)** **Изпълнителят** се задължава да обезпечи спазването на задълженията във връзка с обработването и защитата на лични данни, уговорени в т. 11.4. по-долу от подизпълнителя/ите. В случай на нерегламентирано обработване на лични данни или нарушаване на нормативните изисквания относно тяхната защита от страна на подизпълнителя, **Изпълнителят** отговаря за причинените вреди и за всички наложени на **Възложителя** имуществени санкции/глоби.
- 4.10. Изпълнителят** се задължава в срок до **5 (пет) работни дни**, считано от влизането в сила на договора да определи и уведоми **Възложителя** за свои служители, които да отговарят за изпълнението на дейностите по предмета на договора, в т.ч. подписване на протоколи, извършване на справки, осъществяване на комуникация, подготовка, подписване, получаване и изпращане на други документи във връзка с договора.
- 4.11. (1)** При и по повод изпълнението на предмета на Договора, **Изпълнителят** се задължава да спазва следните нормативни актове, ако същите имат отношение към дейността му по изпълнение на поръчката, както следва:

- Закона за опазване на околната среда (Обн. ДВ. бр. 91 от 25 Септември 2002 г.);
- Закона за управление на отпадъците (Обн. ДВ. бр. 53 от 13 Юли 2012 г.);
- Закона за биологичното разнообразие (Обн. ДВ. бр. 77 от 9 Август 2002 г.);
- Закона за защитените територии (Обн. ДВ. бр. 133 от 11 Ноември 1998 г.);
- Закона да културното наследство (Обн. ДВ. бр. 19 от 13 Март 2009 г.).

(2) Изпълнителят е длъжен да обезпечи спазването на описаните по-горе в предходната алинея нормативни актове и от страна на неговите служители, ангажирани с изпълнението на Договора или подизпълнители. За неспазването им от страна на неговите служители и подизпълнители, отговорността се носи от страна на **Изпълнителя**.

4.12. (1) Изпълнителят се е запознал със съдържанието на по-долу посочените клаузи на Договора за социална отговорност и ще спазва същите при или по повод на изпълнението на предмета на Договора, като декларира:

1. Че ще спазва човешките права, като признава и ще прилага Всеобщата Харта за правата на човека на ООН и гарантира, че дружеството му по никакъв начин не е замесено в нарушения на човешките права.
2. Не е ползвал, не ползва и няма да се ползва от детски и принудителен труд, като за целта **Изпълнителят** се задължава за срока на действие на Договора да не използва или допуска детски, принудителен или друг недобровolen труд съгласно Конвенциите на Международната Организация на Труда (ILO) във връзка или по повод на изпълнението на предмета на договора и гарантира, че стриктно ще спазва изискванията на Кодекса на труда.
3. Липса на дискриминация или тормоз на работното място, като гарантира недопускане на физически, психически, сексуален или словесен тормоз, дискриминация или злоупотреба поради полова принадлежност, раса, религия, възраст, произход, увреждане, сексуална или политическа ориентация, мироглед.
4. Че ще прилага правилата за осигуряване на безопасни и здравословни условия на труд на работното място, като за целта гарантира безопасни и здравословни условия на труд за своите служители и служителите на подизпълнителите и спазване на прилаганите за това закони и правилници, както и осигуряване на свободен достъп до питейна вода, санитарни помещения, съответната пожарна защита, осветление, вентилация и ако е необходимо - подходящи лични предпазни средства, както и гарантира изпълнение на всички изисквания на приложимите нормативни документи за безопасно изпълнение на задълженията, както и че ще спазва всички предоставени от **Възложителя** вътрешно-фирмени инструкции за безопасност при работи, приложими за изпълнение на дейностите, предмет на Договора, гарантира също така осигуряването на квалифициран персонал и провеждане на обучения и инструктажи по техника на безопасност.
5. Че ще спазва приложимите Трудови и социално правни разпоредби, като за целта гарантира, че при и по повод изпълнението на Договора ще спазва действащите трудови, социални и осигурителни норми на действащото българско законодателство.
6. Че ще полага всички грижи за защита и опазване на околната среда, като за целта гарантира, че при и по повод изпълнението на договора ще спазва приложимите закони, подзаконовни нормативни актове и правилници за опазване на околната среда и при изпълнение предмета на Договора ще бъдат преценявани икономическите, екологичните и социалните аспекти и по този начин ще бъдат взети предвид принципите на устойчивото развитие, както и гарантира, че при изпълнението на Договора няма да допуска замърсяване на околната среда, ще минимизира влиянието върху околната среда, предизвикано от съответната дейност и ще организира за своя сметка отстраняване на замърсяването в случай на допускане на такава.
7. Че ще защитава биологичното разнообразие, като за целта гарантира, че при или по повод изпълнението на договора ще опазва и няма да допуска увреждането на биологичното разнообразие.
8. Че ще опазва околната среда в зони от «Натура 2000», като за целта гарантира, че ще координира мерките за спазване на законовите изисквания в областта на опазването на околната среда при изпълнение предмета на договора, включително в зоните от «Натура 2000» и ще опазва растителните и животински видове, както и местата, които обитават.
9. Че ще осигурява намаляването на използването на ресурси, отделяне на отпадъци и емисии, като за целта гарантира минимизирането на отделянето на отпадъци от всякакъв вид, както и отделяне на всички емисии във въздуха, водата или почвата при или по повод изпълнението на Договора.
10. Че ще прилага в своята дейност високи етични стандарти, като за целта гарантира спазване на високи стандарти на фирмена етика, спазване на съответните национални закони (трудоуправните, разпоредбите за защита на конкуренцията и правата на потребителите) и недопускане на корупционни схеми, лъжа или изнудване.
11. Че ще спазва прозрачни бизнес отношения при осъществяване на своята дейност, като за целта гарантира, че неговите служители и подизпълнители няма да предлагат нито да изискват, нито да гарантират, нито да приемат подаръци, плащания или други предимства от подобен род или облаги, които може да са предназначени да подтикнат дадено лице да наруши задълженията си.
12. Че ще обезпечи в своята дейност правото за провеждане на събрания и стачки, като за целта гарантира, че неговите служители имат възможност в рамките на законовите разпоредби на страната, да участват в събрания и стачки, без да се страхуват от последствия.

(2) **Изпълнителят** се задължава да обезпечи спазването на декларираните по-горе в предходната алинея задължения от всички свои служители или подизпълнители, които са натоварени с изпълнението на Договора, като при неизпълнението им **Изпълнителят** отговаря за причинените вреди, наложени санкции и обезщетения.

4.13. (1) При или по повод на изпълнението на предмета на Договора **Изпълнителят** се задължава (ако е приложимо във връзка с изпълнението на уговорените дейности):

1. да спазва установените от **Възложителя** мерки за сигурност на обектите на **Възложителя**, като изпълнява указанията на охраната, разпоредбите на органите на МВР и спазва реда за контрол на достъп и пропускателния режим.
2. да не въздейства, по никакъв начин, на изградените от **Възложителя** системи за сигурност, чрез преместване, покриване, препречване или други действия, водещи до елиминирането им или намаляващо тяхната функционално състояние.
3. да не носи и използва оръжие и други общоопасни средства на територията на обекта, да не пипа, проверява или пренася, открити безконтролни пакети и багажи в обекта, като при откриване на такива, да предприема мерки за уведомяване на охраната и органите на МВР.

(2) **Изпълнителят** се задължава да обезпечи спазването на задълженията, описани по-горе в предходната алинея и от страна на неговите служители и подизпълнители, които са ангажирани с изпълнението на Договора. При нарушение на тези задължения от служител или подизпълнител, **Изпълнителят** отговаря за констатираното неизпълнение и за вредите причинени от него.

4.14. **Изпълнителят** при сключване на договора, като неразделна част от него ще подпише и Етични правила (**Приложение 5**), които ще се считат и като неразделна част от договора. **Изпълнителят** е длъжен да спазва Етичните правила, като се задължава да ги сведе до знанието на своите служители (евентуално подизпълнители) и да осигури/следи за изпълнението им.

РАЗДЕЛ 5. ПРАВА И ЗАДЪЛЖЕНИЯ НА ВЪЗЛОЖИТЕЛЯ

5.1. (1) **Възложителят** се задължава да определи свои представители за контакт с **Изпълнителя**, осигуряване изпълнението на дейностите по предмета на договора и за приемане на доставените стоки по т. 1.1.

(2) **Възложителят** се задължава в срок от 5 работни дни след сключване на настоящия договор да предаде на **Изпълнителя** списък с упълномощените лица по ал. 1 и график за доставка на стоките.

5.2. (1) **Възложителят** провежда входящ контрол за качество на доставената стока с цел установяване на съответствието ѝ с изискванията, посочени в настоящия договор, Рамковото споразумение, въз основа на което се сключва договорът, приложенията и мострите (еталони на стоките) към тях. За проведения входящ контрол **Възложителят** изготвя протокол.

(2) При установяване на недостатъци по време на входящия контрол, **Възложителят** е длъжен писмено да уведоми **Изпълнителя** в срок до **30 /тридесет/ дни** от датата на протокола по ал. 1. В писменото уведомление по предходното изречение **Възложителят** описва недостатъците (дефектите) на доставената стока и начина за отстраняването им. **Изпълнителят** е длъжен да прегледа уведомлението с констатациите на **Възложителя** за недостатъци (дефекти) на стоката и да го уведоми писмено (по факс или на електронна поща) за това дали приема констатациите – съответно предложеният начин за отстраняване на недостатъците (дефектите) или не ги приема. **Изпълнителят** следва да изпълни задължението си за уведомяване по предходното изречение в срок до **1 /един/ работен ден** от датата на получаване на уведомлението на **Възложителя** за резултатите от входящия контрол. В случай че **Изпълнителят** не уведоми **Възложителя** за решението си относно констатациите от входящия контрол в срока по предходното изречение, се счита, че не ги приема, вследствие на което **Възложителят** пристъпва към съставянето на констативен протокол по ал. 3. В случай че **Изпълнителят** приеме констатациите и предложенията на **Възложителя**, констативен протокол по ал. 3 не се съставя, а **Изпълнителят** е длъжен да отстрани констатираните недостатъци (дефекти) в срок до **20 /двадесет/ календарни дни**, считано от датата на писменото им приемане. В случай че **Изпълнителят** не приеме констатациите и предложенията на **Възложителя**, последният го уведомява писмено за дата, час и място за съставяне на констативен протокол по ал. 3. Писменото уведомление за съставянето на констативен протокол по ал. 3 се изпраща на **Изпълнителя** не по-късно от **три дни** преди посочената в уведомлението дата за съставяне на протокола.

(3) При отказ на **Изпълнителя** да приеме констатациите на **Възложителя** относно недостатъците (дефектите) на стоката и начина на тяхното отстраняване по предходната алинея, страните по договора съставят и подписват констативен протокол, в който се описват установените недостатъци, начинът и срокът за тяхното отстраняване. Срокът за отстраняване на недостатъците (дефектите) на стоката не може да бъде по-дълъг от **20 /двадесет/ календарни дни**.

(4) Неявяването на **Изпълнителя** за съставяне и подписване на констативния протокол по предходната алинея не го освобождава от отговорност. В този случай констативният протокол се съставя само от представители на **Възложителя** и се изпраща на **Изпълнителя** по факс или електронна поща за изпълнение. В този случай срокът за отстраняване на недостатъците, посочен в констативния протокол, започва да тече от датата на изпращането на протокола на **Изпълнителя**.

(5) При съставянето на констативния протокол по ал. 3, респективно по ал. 4, страните отчитат уговореното в т. 5.3. от договора.

- 5.3. При установяване на недостатъци (дефекти) на стоката по реда на т. 5.2. или т. 6.5. от договора **Възложителят** има следните алтернативни права:
1. Да иска замяна на дефектната или неотговаряща на изискванията стока с нова за сметка на **Изпълнителя** като определи подходящ срок за това; или
 2. Да задържи стоката и да иска отбив от цената; или
 3. Да откаже да приеме стоката или да върне приетата, но дефектна или неотговаряща на изискванията стока, съответно да не я заплати или ако вече е заплатена, да иска връщането на платената за нея цена.
- 5.4. При доставка на стока по т. 1.1. с дефекти или на такава, която не отговаря на изискванията на **Възложителя**, констатирано в съответствие с т. 5.2. или т. 6.5. и в случай че **Изпълнителят** не отстрани недостатъците, респективно не замени дефектната стока с качествена в определения от **Възложителя** по реда на т. 5.3, т. 1 срок, то **Възложителят** има право да предприеме действия за отстраняване на недостатъците от трета страна или да ги отстрани сам, за сметка на **Изпълнителя**. В този случай **Възложителят** има право на неустойката по т. 7.2.
- 5.5. В случаите на т. 5.3., **Възложителят** може да приеме неотговарящата на изискванията или дефектна стока на отговорно пазене, като вземе всички възможни мерки за безопасното ѝ съхранение за максимален срок от **един месец**.
- 5.6. **Възложителят** е длъжен, съгласно условията на този договор, да изплати на **Изпълнителя** договорената цена за поръчаната, реално доставена и приета стока по т. 1.1, по предмета на договора.

РАЗДЕЛ 6. ГАРАНЦИИ И РЕКЛАМАЦИИ

- 6.1. Най-късно при подписване на настоящия договор **Изпълнителят** представя гаранция за изпълнение в полза на **Възложителя** на стойност от лева /представляваща 5 % от максималната стойност на договора/ под формата на паричен депозит по сметка на **Възложителя**, както следва: SWIFT (BIC): UNCRBGSF; Банкова сметка (IBAN) в лева: BG 43 UNCR 7630 1002 ERPBUL; при банка: Уникредит Булбанк или под формата на безусловна и неотменяема банкова гаранция, издадена в полза на **Възложителя** със срок на валидност/...../ месеца, считано от датата на издаването ѝ или под формата на застраховка, която обезпечава изпълнението чрез покритие на отговорността на **Изпълнителя**, която следва да е с размер на застрахователното обезщетение, най-малко определения в настоящата точка и край на действие датата на изпълнение на последната изпълнена доставка по договора, заявена преди изтичане на срока / прекратяване на договора, но изпълнена не по-късно от 3 /три/ месеца след изтичане на срока / прекратяване на договора. В полицата следва да бъде заложен удължен срок за предявяване на претенции, произтичащи от неизпълнение на договора – до 60 дни след изтичане валидността на полицата. Застраховката трябва да е сключена в полза на **Възложителя**. Банковата гаранция се издава най-рано на датата на поканата за сключване на настоящия договор. Застрахователната полица е с начало на действие – най-рано датата на поканата за сключване на настоящия договор и най-късно датата на влизане в сила на настоящия договор.
- 6.2. (1) Гаранцията за изпълнение ще компенсира **Възложителя** за всякакви вреди и загуби, причинени вследствие виновно неизпълнение / забава за изпълнение на задължения по договора от страна на **Изпълнителя**, както и за произтичащите от тях обезщетения, санкции и/или неустойки. В случай че претърпените вреди на **Възложителя** са в по-голям размер от размера на гаранцията, **Възложителят** има право да потърси обезщетение по общия съдебен ред.
- (2) При всяко усвояване на суми от гаранцията за изпълнение **Възложителят** е длъжен да уведоми **Изпълнителя**, а **Изпълнителят** – да допълни размера на гаранцията за изпълнение до посочения в договора размер. Допълването се извършва в срок до **14 календарни дни** след датата на уведомяване за усвояването. В противен случай **Възложителят** има право да развали договора при условията и по реда на т. 9.1, т. 4 по-долу.
- (3) При прекратяване или разваляне на договора по вина на **Изпълнителя**, **Възложителят** усвоява в своя полза и в пълен размер гаранцията за изпълнение, като има право да претендира дължимите от **Изпълнителя** санкции и неустойки по общия съдебен ред.
- (4) Банковите разходи по откриването и поддържането на гаранцията съответно разходите по сключването и поддържането на застраховката са за сметка на **Изпълнителя**. **Възложителят** не му дължи възстановяване на тези разходи.
- (5) **Възложителят** не дължи лихва за периода, през който паричната сума, внесена като гаранция за изпълнение законно е престояла у него.
- (6) **Възложителят** има право да инкасира суми от тази гаранция при неизпълнение или забава на договорените задължения от страна на **Изпълнителя**.
- 6.3. (1) Гаранцията за изпълнение или неинкасираната част от нея ще бъде освободена от **Възложителя** и върната на **Изпълнителя** в срок до 30 /тридесет/ календарни дни след изтичане на срока на договора, съответно след прекратяването му на друго основание, ако изпълнението е надлежно, освен ако не е усвоена поради неизпълнение или забава за изпълнение на договорни задължения на **Изпълнителя**.
- (2) За срока, през който гаранцията за изпълнение е престояла законосъобразно при **Възложителя**, последният не дължи лихва, нито каквито и да е такси, комисиони и други разходи във връзка с нейното учредяване, предоставяне и поддържане.

- 6.4. (1) Гаранционният срок за съхранение при стандартни условия на закупената стока по т. 1.1. е **месеца (минимум 24 месеца)**, считано от датата на протокола, с който се удостоверява доставката на стоката.
- (2) Експлоатационен срок за функционалност и здравина при спазване на инструкциите за използване, поддръжка и съхранение на закупената стока по т. 1.1. е **месеца**.
- 6.5. (1) По всяко време от действието на договора, **Възложителят** има право да проверява доставената стока по т. 1.1., за наличие на скрити недостатъци. Проверката по предходното изречение се извършва от служители на **Възложителя**, притежаващи съответната техническа компетентност, и се удостоверява със съставянето на констативен протокол. При откриване на скрити недостатъци на доставената стока по реда на настоящата точка, същите се считат за гаранционни дефекти и **Изпълнителят** е длъжен да ги отстрани в съответствие с гаранционните условия, при условие, че са спазени условията за съхранение на стоката.
- (2) За гаранционни дефекти на стоката, освен скритите недостатъци по т. 6.5., ал. 1., се считат и всички дефекти на стоката, които са се проявили по време на експлоатацията ѝ и не са резултат от неправилни действия на **Възложителя** и/или негови служители и са в рамките на гаранционния срок по т. 6.4, ал. 1.
- (3) При констатиране на дефекти (неизправности) на стоката в рамките на гаранционния срок, **Възложителят** е длъжен да уведоми писмено **Изпълнителя**. В писменото уведомление по предходното изречение **Възложителят** описва недостатъците (дефектите) на стоката и начинът за отстраняването им. **Изпълнителят** е длъжен да прегледа уведомлението с констатациите на **Възложителя** за недостатъци (дефекти) на стоката и да го уведоми писмено (по факс или на електронна поща) за това дали приема констатациите – съответно предложеният начин за отстраняване на недостатъците (дефектите) или не ги приема. **Изпълнителят** следва да изпълни задължението си за уведомяване по предходното изречение в срок до **5 /пет/ работни дни** от датата на получаване на уведомлението на **Възложителя** за констатирания дефект на стоката в рамките на гаранционния срок. В случай че **Изпълнителят** не уведоми **Възложителя** за решението си по отношение на предявената рекламация в срока по предходното изречение, се счита, че не я приема, вследствие на което **Възложителят** пристъпва към съставянето на констативен протокол. За съставянето и съдържанието на констативния протокол се прилагат съответно т. 5.2. При съставянето на констативния протокол страните отчитат уговореното в т. 6.6.
- 6.6. В рамките на гаранционния срок по т. 6.4., всички разходи по отстраняване на дефекти и/или замяна на стоката с нова, са за сметка на **Изпълнителя**.
- 6.7. Ако в рамките на гаранционния срок се констатират дефекти, които не могат да бъдат отстранени от **Изпълнителя** в срок до **20 /двадесет/ календарни дни**, от датата, на която стока му е предадена за отстраняване на същите, **Изпълнителят** е длъжен да замени дефектната стока с нова в срок до **1 (един) месец**, считано от изтичането на срока за отстраняване на дефектите на стоката.

РАЗДЕЛ 7. ДОГОВОРНА ОТГОВОРНОСТ

- 7.1. При забава за изпълнение на задължения по този договор, с изключение на случаите по т. 8.1., **Изпълнителят** дължи на **Възложителя** неустойка в размер, равен на **0,5%** на ден, но не повече от **10%** общо върху стойността на неизпълненото задължение.
- 7.2. За всеки отделен случай на неизпълнение на задълженията, относно гаранционен и експлоатационен срок (с изключение на случаите по т. 8.1., **Изпълнителят** дължи на **Възложителя** неустойка, равна на **10%** от стойността на доставената, но дефектна стока, по отношение на която е възникнало неизпълненото гаранционно задължение.
- 7.3. **Възложителят** има право да претендира неустойка в размер на **100 %** от стойността на гаранцията за изпълнение на договора, посочена в т. 6.1, при прекратяване или разваляне на договора по т. 9.1, т. 1 - 5.
- 7.4. При забава за плащане, **Възложителят** дължи на **Изпълнителя** обезщетение в размер на законната лихва за забава (равна на основния лихвен процент (ОЛП), обявен от БНБ, плюс 10%), начислена върху стойността на закъснялото плащане за периода на забавата, като стойността на обезщетението не може да бъде повече от **10%** общо от стойността на забавеното плащане.
- 7.5. Неустойките по настоящия договор се заплащат в срок до **10 календарни дни** считано от датата на писмената претенция за тях от изправната до неизправната страна. **Възложителят** има право, ако в определения срок за плащане на дължимата неустойка **Изпълнителят** не изпълни задължението си, да се удовлетвори за сумата на неустойката от гаранцията за изпълнение на договора. В случай че размерът на гаранцията за изпълнение не е достатъчен за удовлетворяване претенцията на **Възложителя**, последният има право да прихване разликата между дължимата неустойка и размерът на гаранцията от следващо дължимо плащане по договора.
- 7.6. В случай че не е уговорено друго, неустойките се начисляват върху стойността на закъснялото/неизпълнено задължение без ДДС.
- 7.7. В случаите, когато посочените по-горе неустойки не покриват действителния размер на претърпените от **Възложителя** вреди, той може да търси от **Изпълнителя** по съдебен ред разликата до пълния размер на претърпените вреди и пропуснатите ползи.
- 7.8. В случай че **Изпълнителят** не изпълни задължението си да изпрати на **Възложителя** оригинален

екземпляр от договор за подизпълнение/допълнително споразумение към договор за подизпълнение по т. 4.9., ал. 2 и/или 4.9., ал. 6 от настоящия договор в срок до **три дни** от датата на сключване на договора съответно на споразумението към него, то той дължи на **Възложителя** неустойка в размер на **2 000.00 лева**.

7.9. При нарушаване на задължение по раздел 11 по-долу (с изключение на нарушаване на задължението по т. 11.4, за което се дължи неустойката по следващата точка), виновната страна дължи на изправната страна неустойка за всеки конкретен случай на нарушение в размер на **50%** от гаранцията за изпълнение, заедно с обезщетяване на всички вреди над сумата на неустойката, настъпили вследствие нарушаване на задълженията по раздел 11 от договора (с изключение на нарушаване на задължението по т. 11.4.).

7.10. Страната, която е нарушила своите задължения за обработване и защита на лични данни по т. 11.4. по-долу, които е получила от другата страна или от трето лице или по друг начин, във връзка със сключването и изпълнението на настоящия договор, е длъжна от една страна да обезщети всички вреди (включително наложени имуществени санкции/ глоби), които ответната страна или третото лице е претърпяло вследствие неправомерно обработване и/или съхранение и/или разпространяване и/или допускане на разпространяването на лични данни или вследствие неосъществяване на необходимата и следваща се от нормативните правила защита на лични данни или вследствие неуведомяване на собственика на данни, насрещната страна или надзорния орган за опасност или кражба или неправомерно разпространение на лични данни, а от друга страна да заплати на насрещната страна по договора неустойка в размер на **100%** от стойността на гаранцията за изпълнение на договора, определена в т. 6.1., в случай на развалянето на договора съгласно т. 9.5. по-долу. Всички имуществени вреди и санкции, които подлежат на възстановяване съгласно настоящия текст се доказват по размер единствено с валидни писмени документи.

7.11. Страните си дължат и всички останали неустойки, които не са изрично уговорени в настоящия договор, но са уговорени в рамковото споразумение, сключено между тях.

РАЗДЕЛ 8. НЕПРЕОДОЛИМА СИЛА ИЛИ НЕПРЕДВИДИМИ СЪБИТИЯ

8.1. В случаи на непреодолима сила по смисъла на чл. 306 от Търговския закон или на непредвидими събития и доколкото тези събития се отразяват върху изпълнението на задълженията на двете страни по договора, сроковете за изпълнение трябва да бъдат удължени за времето, през което е траела непреодолимата сила или непредвидимите събития. Страните се споразумяват за непредвидими събития да се считат издадени или изменени нормативни или ненормативни актове на държавни или общински органи, настъпили по време на изпълнение на договора, които се отразяват на изпълнението на задълженията, на която ѝ да е от страните.

8.2. Двете страни трябва взаимно да се уведомяват писмено за началото и края на тези събития, както следва:

8.2.1. за непреодолимата сила известието трябва да бъде потвърдено от Търговската камара на страната, в която е настъпило и да бъде изпратено на другата страна до **14 дни** след започването му.

8.2.2. за непредвидимите събития – в **14-дневен срок** от издаването или изменението на нормативен или ненормативен акт на държавен или общински орган.

8.3. В случай на непреодолима сила или непредвидимо събитие в страната на **Изпълнителя** и/или **Възложителя** и ако то доведе до закъснение в изпълнението на задълженията на някоя от страните за повече от **1 месец**, всяка от страните има право да прекрати договора при условията и по реда на т. 9.3. по-долу.

РАЗДЕЛ 9. РАЗВАЛЯНЕ И ПРЕКРАТЯВАНЕ НА ДОГОВОРА

9.1. Възложителят има право:

1. да развали договора по вина на **Изпълнителя** в случаите на т. 4.5. от договора;

2. да прекрати договора с **10-дневно** писмено предизвестие, отправено до **Изпълнителя** при забава на **Изпълнителя** с повече от **30 дни**, без да са налице обстоятелствата по т. 8.1, като в този случай **Възложителят** има право на неустойката по т. 7.3;

3. да прекрати договора с **30-дневно** писмено предизвестие до **Изпълнителя**, при повторна доставка на партида дефектна стока или на стока, неотговаряща на изискванията на **Възложителя**, посочени в договора и в приложенията към него, когато това обстоятелство е установено по реда на точка 5.2. или 5.2. от настоящия договор, като в този случай **Изпълнителят** дължи неустойката по т. 7.3. Настоящата клауза се прилага и в случаите, когато:

а) двете доставени партиди дефектна стока и/или стока, неотговаряща на изискванията на **Възложителя**, не са поредни;

б) в рамките на срока на договора е установено един или повече пъти по реда на т. 6.5. и един или повече пъти по реда на т. 5.2. (кумулятивно), че доставена стока е дефектна и/или не отговаря на изискванията на **Възложителя**, посочени в договора и в приложенията към него;

4. да прекрати договора с **10-дневно** писмено предизвестие, отправено до **Изпълнителя**, при отказ на **Изпълнителя** да изпълни поръчка за доставка при условията на този договор, без да са налице обстоятелствата по т. 8.1, като в този случай **ВЪЗЛОЖИТЕЛЯТ** има право на неустойката по т. 7.3.;

5. да прекрати договора без предизвестие, в случай че по реда на т. 6.5 към **Изпълнителя** са отправяни три или повече претенции (които не е задължително да са последователни) за гаранционни дефекти на доставената стока, дори същите да са били отстранени. В този случай **Изпълнителят** дължи неустойката по т. 7.3;
6. да развали договора по вина на **Изпълнителя** без предизвестие, чрез писмено уведомление, в хипотезата на т. 6.2., ал. 2 по-горе.
- 9.2. Настоящият договор може да се прекратява по взаимно писмено съгласие на страните – по всяко време, като двете страни уреждат взаимоотношенията си до момента на прекратяването.
- 9.3. В случаите на т. 8.3., всяка от страните има право да прекрати договора с **10-дневно** писмено предизвестие до другата страна.
- 9.4. Договорът се прекратява с изтичането на срока на неговото действие, предвиден в т. 3.1., или с изчерпване на максималната стойност на договора, определена в т. 2.3., в зависимост от това, кое от посочените обстоятелства ще настъпи първо по време – автоматично, без да е необходимо уведомление или предизвестие на която и да е от страните до другата страна.
- 9.5. Всяка от Страните има право да развали едностранно настоящият договор за възлагане на обществена поръчка без предизвестие до другата Страна, ако тя е нарушила своите задължения във връзка с обработването и защитата на лични данни, станали и известни във връзка със сключването и изпълнението на договора, както и да претендира и получи обезщетенията за претърпените щети (включително стойността на наложените имуществени санкции/глоби) и неустойката по т. 7.10. по-горе.
- 9.6. Извън случаите по предходните точки, всяка от страните има право да развали договора, на общо основание, както следва
1. в изрично посочените случаи в рамковото споразумение, които не се съдържат в настоящия договор;
 2. на общо основание при условията и по реда на чл. 87 от Закона за задълженията и договорите (ЗЗД);
 3. при разваляне или прекратяване на рамковото споразумение, въз основа на което се сключва настоящия договор, като направените поръчки до момента на прекратяването съответно развалянето се довършват и заплащат при условията на договора.
- 9.7. Настоящият договор за обществена поръчка, се прекратява и при наличието на едно или повече от общите нормативни основания, предвидени в чл. 118 от ЗОП.
- 9.8. В случай на нормативна забрана, наложена от държавен орган в Република България или от орган на Европейския съюз, която има задължителна сила и/или пряко приложение за **Възложителя**, за търговия с конкретен икономически субект (установен в или извън ЕС) или с конкретна стока (произведена в или извън ЕС), което води до обективна невъзможност за изпълнение на договора, **Възложителят** има право да прекрати същия, като уведоми писмено **Изпълнителя** за датата, на която ще счита договора за прекратен.
- 9.9. В случай на прекратяване на действието на договора по инициатива на **Възложителя** без наличието на вина на **Изпълнителя**, всички поръчки направени от **Възложителя** до датата на прекратяването, се изпълняват, приемат и заплащат при условията на договора.

РАЗДЕЛ 10. РЕШАВАНЕ НА СПОРОВЕ

- 10.1. Всички спорове, възникнали във връзка с тълкуването и/или изпълнението на договора, се решават чрез преговори и постигане на взаимно изгодни договорености, материализирани в писмена форма за валидност.
- 10.2. Всички спорове, породени от този договор или отнасящи се до него, включително споровете, породени или отнасящи се до неговото тълкуване, недействителност, изпълнение или прекратяване, както и споровете за попълване празноти в него или приспособяването му към нововъзникнали обстоятелства, за които не е постигнато съгласие по реда на предходната точка, ще бъдат разрешавани по общия гражданскоправен ред, от компетентния съд в Република България със седалище в гр. София.
- 10.3. Отнасянето на спора за решаване от компетентния съд не ще се счита за причина за спирането на изпълнението на други задължения по настоящия договор, които нямат отношение към предмета на спора.
- 10.4. Решение от компетентен съд или изменение на законодателството, което прави някое от условията на този договор невалидно, недействително или неизпълнимо, ще се отнася само до това условие и няма да прави целия договор или някакво друго условие от него невалиден, недействителен или неизпълним и всички други условия на договора ще останат в пълна сила и ефект, така както са уговорени от страните. Страните поемат задължението да положат всички усилия, за да се договорят за заместващо условие на невалидното, недействителното или неизпълнимото условие с валидно, действително и изпълнимо условие, което най-близко отразява целта на невалидното, недействителното или неизпълнимото условие.

РАЗДЕЛ 11. КОНФИДЕНЦИАЛНОСТ. ОБРАБОТВАНЕ И ЗАЩИТА НА ЛИЧНИ ДАННИ

- 11.1. Страните се задължават да пазят и да не допускат разпространяването на информацията определена за конфиденциална, получена от всяка от страните по повод сключването или по време на срока на действие на този договор, както и да използват тази информация единствено за целите на

изпълнението. Страните ще считат за конфиденциална информацията съдържаща се в договора и информацията във връзка с начина на изпълнението му, както и всяка информация която се съдържа на хартиен или магнитен носител и е създадена или предоставена на някоя от страните във връзка с изпълнението на договора. Конфиденциална е и всяка информация, която е станала достъпна на някоя от страните по повод изпълнението на договора и която представлява ноу-хау, схеми на складове съответно схеми за достъп и охрана или фирмена тайна на другата страна, или която е определена изрично при предоставянето ѝ от съответната страна за конфиденциална. Конфиденциална е и информацията свързана с лични данни, станали известни на някоя от страните във връзка със сключването или изпълнението на договора.

11.2. Страните се съгласяват, че въпреки прекратяването на този договор поради каквато и да е причина, клаузите свързани с конфиденциалност, ще са в сила и задълженията във връзка с тях ще бъдат валидни за период от **2 (две) години** след прекратяване на договора. Задълженията за конфиденциалност по настоящия раздел се прилагат за съответния срок и по отношение на подизпълнителите на **Изпълнителя** (ако има такива), като той е длъжен да осигури тяхното спазване, в противен случай отговаря пред **Възложителя**, като за свои действия.

11.3. Клаузите за конфиденциалност не се прилагат когато някоя от страните е длъжна да предостави информация по договора на компетентен държавен орган, който е поискал тази информация във връзка с правомощията му по закон. При предоставяне на информация по тази точка, страната която я дава е длъжна незабавно да уведоми писмено другата страна.

11.4. (1) Всяка от Страните се съгласява, че ще обработва личните данни („**Лични данни**“), посочени в настоящия договор на служителите-контактни лица на другата Страна, само и единствено за целите на обмен на данни и информация по договора, като никоя от Страните няма право да обработва Лични данни за други цели. Обработването на Лични данни от Страните се осъществява на територията на Република България и/или Европейския съюз. Не се допуска използването на каквото и да е оборудване за обработване на Личните данни, разположено извън определената Територия за обработване.

(2) Всяка от Страните се задължава да уведоми другата в случай:

а) на каквито и да е дейности по разследване, предприети от надзорен орган по защита на личните данни по отношение на дейността ѝ по обработване на Лични данни за целите на изпълнение на договора;

б) че установи, че не е в състояние да изпълнява задълженията си относно обработването и защита на личните данни на другата Страна;

в) че установи каквото и да е нарушение на сигурността на обработването на Личните данни. Уведомлението за нарушение на сигурността следва да се извърши незабавно към другата Страна (но не по-късно от **3 (три) часа** от установяването му) и следва да съдържа минимум следната информация:

- описание на естеството на нарушението и на фактите, свързани с нарушението на сигурността на личните данни, включително, ако е възможно, категориите и приблизителния брой на засегнатите субекти на данни и категориите и приблизителното количество на засегнатите записи на лични данни;
- описание на евентуалните последици от нарушението на сигурността на личните данни;
- описание на предприетите или предлаганите от нея мерки за справяне с нарушението на сигурността на личните данни, включително по целесъобразност мерки за намаляване на евентуалните неблагоприятни последици.

(3) В случай че е обективно невъзможно да осигури в посочения в ал. 2, б. „в)“ срок цялата необходима за уведомлението информация, съответната Страна уведомява в този срок другата като ѝ предоставя наличната към този момент информация и след съгласуване с нея допълва уведомлението.

(4) Всяка от Страните е задължена да обезщети вредите, които дадено лице може да претърпи в резултат на обработване на Лични данни от страна на някоя от тях, което обработване нарушава Регламент (ЕС) 2016/679 на Европейския парламент и на Съвета от 27 април 2016 година относно защитата на физическите лица във връзка с обработването на лични данни и относно свободното движение на такива данни или други приложими законови разпоредби за защита на личните данни, освен ако последната не докаже, че по никакъв начин не е отговорна за вредите.

РАЗДЕЛ 12. ЗАКЛЮЧИТЕЛНИ РАЗПОРЕДБИ

12.1. Договорът влиза в сила считано от датата на подписването му от страните.

12.2. По отношение на този договор и за неуредените в него въпроси е приложимо действащото в Република България законодателство, включително рамковото споразумение, въз основа на което е сключен договора и приложенията към него.

12.3. Всички съобщения и уведомления на страните по настоящия договор ще се извършват само в писмена форма, като условие за действителност. Тази форма ще се счита за спазена, ако съобщението е изпратено по e-mail или факс, доколкото съществува техническа възможност за установяване на момента на получаване на съобщението/уведомлението чрез генериране на известие за доставяне от техническото средство на изпращане.

12.4. Изменения на настоящия договора за обществена поръчка, са допустими при наличието на едно или повече от изчерпателно посочените основания в чл. 116 от ЗОП.

12.5. Неразделна част от настоящия договор са следните приложения:

Приложение 1: Стока и цени;

Приложение 2: Образец на приемо-предавателен протокол;

Приложение 3: Образец на опаковъчен лист;

Приложение 4: Гаранция за изпълнение на договора;

Приложение 5: Етични правила;

Приложение 6: Документи по чл. 112 от ЗОП.

Договорът е изготвен в два еднообразни екземпляра на български език – по един за всяка от страните, които след като се запознаха със съдържанието му и го приеха, го подписаха, както следва:

ВЪЗЛОЖИТЕЛ:

ИЗПЪЛНИТЕЛ:

Приложение 2 към Договор за обществена поръчка

**ПРИЕМО-ПРЕДАВАТЕЛЕН ПРОТОКОЛ
ЗА УДОСТОВЕРЯВАНЕ НА РЕАЛНАТА ДОСТАВКА НА СТОКАТА В СКЛАД НА ВЪЗЛОЖИТЕЛЯ**

ИЗПЪЛНИТЕЛ:

ПОЛУЧАТЕЛ: „ЧЕЗ РАЗПРЕДЕЛЕНИЕ БЪЛГАРИЯ“ АД

.....

Складова база.....

Договор №...../.....г.

РО №.....

Днес,г., от представители на Възложителя и Изпълнителя, беше извършено и удостоверено с настоящия приемо-предавателен протокол следното: фактическата доставка и предаване на следните материали (стоки) от обхвата на описания по-горе договор в посочената по-горе складова база на Възложителя, както следва:

1. SAP №-.....-.....**бр.**
(посочва се наименованието на материала) (посочва се
количеството)

2. SAP №-.....-.....**бр.**
(посочва се наименованието на материала) (посочва се
количеството)

- **Транспортно средство:**.....
(посочва се регистрационния номер на транспортното средство)
- **Куриер:**

(посочва се името на куриерската фирма извършила доставката)

Придружаващи доставката документи:

- ❖ Декларация за съответствие
- ❖ Опаковъчен лист, изготвен съгласно Приложение 2а
- ❖ Инструкции за използване, поддръжка и съхранение на български език
- ❖ Гаранционна карта или декларация с посочен минимален гаранционен срок
- ❖ Комплект документи за Дирекция „Логистика и бизнес обслужване“

Забележки:

1. Настоящият приемо-предавателен протокол не удостоверява приемането на доставената стока, описана по-горе, като съответстваща на техническите изисквания и характеристики към стоката, уговорени в договора и приложенията към него, а единствено реалното осъществяване на доставка на количества от стоката по предмета на договора, въз основа на конкретни поръчки за доставки на Възложителя. Възложителят има право да извърши входящ контрол за оценка на съответствието на стоката с техническите характеристики, уговорени в договора и приложенията към него, след което и ако тя съответства на уговореното в договора, ще приеме стоката респективно изпълнението на съответната доставка за надлежно, което е предпоставка за заплащане на приетата стока.

2. Други:

.....
.....
.....
.....

Предоставените с този протокол лични данни се използват за целите на неговата обработка в съответствие с изискванията на приложимата нормативна уредба за обработка на лични данни и вътрешно организационните документи на дружеството. Подробна информация можете да получите на адрес www.cez-gr.bg.

Предал:

Приел:

.....
(име и фамилия)

.....
(име и фамилия)

.....
(длъжност)

.....
(длъжност)

(подпис)

(подпис)

Приложение 3 към Договор за обществена поръчка

ОПАКОВЪЧЕН ЛИСТ

| | |
|--|---|
| ДОСТАВЧИК (име и адрес на фирмата) | Поръчка(и) за покупка №: (дата) |
| ПОЛУЧАТЕЛ Вид транспортно средство | (име и адрес на фирмата) |
| Регистрационен номер на транспортното средство | |

| | |
|---|--|
| Име на куриерската фирма извършила доставката | |
| Място на съставяне | |
| Дата на съставяне | |

| SAP № на стоката | Наименование на материала | Вид опаковка | Брой на стоката в опаковка | Общ брой опаковки | Общо брутно тегло, кг. |
|------------------|---------------------------|--------------|----------------------------|-------------------|------------------------|
| | | | | | |
| | | | | | |

Име и фамилия на отговорното лице,
съставило Опаковъчния лист:

.....

.....

(подпис)

V. ОБРАЗЦИ НА ДОКУМЕНТИ
Приложение № 1 Заявление за участие

поставя се в опаковката с надпис „Заявление за участие“
ОБРАЗЕЦ!

До „ЧЕЗ Разпределение България“ АД
гр. София 1784, Столична община, район
"Младост", бул. „Цариградско шосе“ № 159,
БенчМарк Бизнес Център

ЗАЯВЛЕНИЕ ЗА УЧАСТИЕ

в процедура за възлагане на обществена поръчка с предмет:
„Доставка на работно облекло за служители на „ЧЕЗ Разпределение България“ АД“,
референтен № **PPD20-005**

ОТ: – гр.
(Кандидат)

Адрес по регистрация: гр..... ул., №. ...

Адрес за кореспонденция: гр..... ул., №. ...

тел.: / факс:/; e-mail:

Единен идентификационен код:

Представявано отпосочва се лицето/та по регистрация) – (длъжност)

Упълномощен представител за тази процедура (ако е предвидено)

с приложено пълномощно №, дата

УВАЖАЕМИ ГОСПОЖИ И ГОСПОДА,

Аз, долуподписаният/те, в качеството си на представляващ
....., град, адрес след запознаване с
условията за провеждане на процедура на договаряне с предварителна покана за участие за сключване на
рамково споразумение и образците към документацията за възлагане на обществената поръчка с предмет:
„Доставка на работно облекло за служители на „ЧЕЗ Разпределение България“ АД“, референтен №
PPD20-005, обособена позиция № № подаваме заявление за участие. Същото доказваме с прилагане
на изискваните документи, съгласно опис на документите.

В случай че бъдем поканени след предварителния подбор, за подготовка и представяне на първоначална
оферта съгласно изискванията на документацията за обществена поръчка, за нас са необходими
календарни дни (но не повече от 20 (двадесет) календарни дни), считано от датата на получаване на
покана за представяне на оферта.

Ако Възложителят определи в поканата за участие срок за представяне на първоначална оферта
посочения по-горе или по-дълъг, то ние приемаме, че сме постигнали споразумение с Възложителя,
съгласно чл. 135, ал. 5 от ЗОП, относно срока за представяне на офертите. Запознати сме със законовото
право на Възложителя, в случай че не постигне споразумение за срока за представяне на оферти с всички
кандидати, същият може да определи срок, съгласно чл. 135, ал. 6 от ЗОП, за представяне на офертите,
който не може да бъде по-кратък от 10 дни, считано от датата на изпращане на поканата за представяне на
оферти.

Информирани/а/и съм/сме, че Възложителят (включително чрез неговия помощен орган, а именно
назначената за провеждане на поръчката оценителна комисия) ще обработва и съхранява личните ми/ни
данни, посочени в настоящото заявление за участие, за целите на провеждане на процедурата, като за
целта ще предприеме всички необходими мерки за защита на личните ми/ни данни, според действащата
нормативна уредба.

Дата _____ г.

ПОДПИС И ПЕЧАТ:

(име и фамилия)

(длъжност на представляващия кандидата)

Приложение № 2 Опис на документите, съдържащи се в заявлението за участие
поставя се в опаковката с надпис „Заявление за участие“

ОБРАЗЕЦ!

ОПИС НА ПРЕДСТАВЕНИТЕ ДОКУМЕНТИ

към заявлението за участие в процедура на „договаряне с предварителна покана за участие“ за сключване на рамково споразумение с предмет: „**Доставка на работно облекло за служители на „ЧЕЗ Разпределение България“ АД**“, референтен № **PPD20-005**

| № по ред | Наименование | Страница | Бележки |
|----------|---|----------|---------|
| 1. | Заявление за участие, <i>оригинал (изготвено по образец от Приложение № 1 към документацията)</i> | | |
| 2. | Опис на представените документи, <i>оригинал (изготвен по образец от Приложение № 2 към документацията)</i> | | |
| 3. | Единен европейски документ за обществени поръчки (ЕЕДОП), в PDF формат, подписан с електронен подпис, представен на електронен носител или Декларация с посочен адрес и начин за достъп до изготвения еЕЕДОП, изготвена по образец от Приложение № 3 към документацията (<i>в зависимост от избора на кандидата</i>) | | |
| 4. | Документи за доказване на предприетите мерки за надеждност (<i>когато е приложимо</i>) | | |
| 5. | Документ (договор) за създаване на обединение, съгласно чл. 37, ал. 4 от ППЗОП, <i>заверено от кандидата копие (когато е приложимо)</i> | | |
| 6. | Доказателство за поетите от трето лице/подизпълнител задължения, <i>оригинал (когато е приложимо)</i> | | |
| 7. | Декларация за липса на свързаност с друг кандидат, изготвена на основание чл. 101, ал. 11 и чл. 107, т. 4 от ЗОП, (<i>оригинал</i>) по образец от Приложение № 2а | | |
| 8. | Други документи по преценка на кандидата | | |

Дата _____ . _____ година

Подпис и печат:

Име и Фамилия _____

_____ Длъжност на представляващия участника

Приложение № 3. Декларация за предоставяне на достъп по електронен път до изготвен и подписан електронно ЕЕДОП.

Представя се, когато участникът не е представил еЕЕДОП на подходящ оптичен носител към пакета документи за участие в процедурата (заявлението)

ОБРАЗЕЦ!

ДЕКЛАРАЦИЯ

по чл. 67, ал. 4 от ЗОП
за предоставяне на достъп по електронен път до изготвен и подписан електронно ЕЕДОП

Долуподписаният/-ната/ _____,
(трите имена)

в качеството си на представляващ _____,
(наименование на участника)

кандидат в процедура на „договаряне с предварителна покана за участие“ за сключване на рамково споразумение с предмет: „**Доставка на работно облекло за служители на „ЧЕЗ Разпределение България“ АД**“, обособена позиция № № , референтен № PPD20-005

ДЕКЛАРИРАМ, ЧЕ:

Кандидатът, който представлявам е осигурил достъп по електронен път до изготвен и подписан електронно Единен европейски документ за обществени поръчки (еЕЕДОП), находящ се на следния интернет адрес:

_____ (попълва се от участника)

Начинът за достъп до еЕЕДОП е следният:

- a. Username: (ако участникът предвижда такъв);
- b. Password: (ако участникът предвижда такъв).

Други вид достъп: (ако е приложимо).

еЕЕДОП е снабден с т.нар. времеви печат, който удостоверява, че документът е подписан и качен на интернет адреса, посочен по-горе, преди крайния срок за получаване на заявленията за участие.

Информиран/а/и съм/сме, че Възложителят (включително чрез неговия помощен орган, а именно назначената за провеждане на поръчката оценителна комисия) ще обработва и съхранява личните ми/ни данни, посочени в настоящата декларация, за целите на провеждане на процедурата, като за целта ще предприеме всички необходими мерки за защита на личните ми/ни данни, според действащата нормативна уредба.

Дата _____ г.

Декларатор: _____
/име, подпис и печат/

Бележка:

Декларацията се подписва от законния представител на участника или от надлежно упълномощено лице, което подава офертата.

Приложение № 4 Опис на документите съдържащи се в офертата

поставя се в опаковката с надпис „ПЪРВОНАЧАЛНА ОФЕРТА“
ОБРАЗЕЦ!

ОПИС НА ПРЕДСТАВЕНИТЕ ДОКУМЕНТИ В ПЪРВОНАЧАЛНАТА ОФЕРТАТА

за участие в процедура на „договаряне с предварителна покана за участие“ за сключване на рамково споразумение с предмет: „Доставка на работно облекло за служители на „ЧЕЗ Разпределение България“ АД“, референтен № PPD20-005
за Обособена позиция „Доставка на“

| № по ред | Наименование | Страница | Бележки |
|----------|--|----------|---------|
| 1. | Опис на представените документи, <i>оригинал (изготвен по образец от Приложение № 4 към документацията)</i> | | |
| 2. | Техническо предложение, изготвено и окомплектовано за всяка обособена позиция №(1, 2), <i>оригинал, съдържащо:</i> | | |
| 2.1. | Предложение за изпълнение на поръчката в съответствие с техническите спецификации и изискванията на възложителя, посочени в Глава II. от документацията, <i>оригинал (изготвено по образец от Приложение № 5 /5а, 5б/ към документацията)</i> | | |
| 2.2. | Опис на представените мостри, към офертата на участника (<i>оригинал</i>), както и отделна/и опаковка/и с изискуемите мостри, надлежно надписана/и | | |
| 3. | Ценово предложение , в <i>оригинал</i> , изготвено по образца, съгласно Приложение № 6 /6а, 6б/ към документацията. Забележка: Ценовото предложение се поставя в отделен, непрозрачен и запечатан плик, който се поставя в плика с надпис „Първоначална оферта“. | | |
| 4. | Други документи по преценка на участника | | |

Дата _____ . _____ година

Подпис и печат:

Име и Фамилия _____

_____ Длъжност на представляващия участника

До „ЧЕЗ Разпределение България“ АД
гр. София, бул. „Цариградско шосе“ № 159

ПРЕДЛОЖЕНИЕ ЗА ИЗПЪЛНЕНИЕ НА ПОРЪЧКАТА

чрез процедура на „договаряне с предварителна покана за участие“ за сключване на рамково споразумение
с предмет: „Доставка на работно облекло за служители на „ЧЕЗ Разпределение България“ АД“,
референтен № PPD 20-005
за Обособена позиция 1 „Доставка на на прахозащитно работно облекло“

ОТ:
(участник)

Адрес по регистрация: гр..... ул., №. ...

Адрес за кореспонденция: гр..... ул., №. ...

тел.: / факс:/; e-mail:

Единен идентификационен код:

Представявано отпосочва се лицето/та по регистрация) – (длъжност)

Упълномощен представител за тази процедура (ако е предвидено)

с приложено пълномощно №, дата

УВАЖАЕМИ ГОСПОЖИ И ГОСПОДА,

Предоставям/е на Вашето внимание предложението ни за изпълнение на процедура с реф. № PPD20-005 и предмет: „Доставка на работно облекло за служители на „ЧЕЗ Разпределение България“ АД“ за Обособена позиция 1 „Доставка на прахозащитно работно облекло“:

Декларирам, че ще изпълним предмета на обществената поръчка в съответствие с техническата спецификация на Възложителя от Глава II. „Техническа спецификация. Изисквания и условия на Възложителя към изпълнение на предмета на поръчката“ за Обособена позиция 1 от документацията за обществената поръчка, изискванията и условията описани в реамковото споразумение, проекта на конкретен договор, приложенията към него и постигнатите договорености при провеждане на настоящата процедура.

Предложеното от нас работно облекло включва всички детайли, отговаря на модела от техническа скица посочен от Възложителя и се състои от две части: **прахозащитно (лятно) яке** и **прахозащитен (летен) полугащеризон**.

- I. Декларирам следните технически и технологични характеристики за артикул (стока): **прахозащитно (лятно) яке**:

| № | Изискване (описание) на Възложителя | Гарантирано предложение на участника |
|-----|-------------------------------------|--------------------------------------|
| 1.1 | Марка: | да се посочи |
| 1.2 | Модел: | да се посочи |
| 1.3 | Производител: | да се посочи |
| 1.4 | Страна на произход: | да се посочи |

- Декларирам, че спецификациите и техническите изисквания към текстилните материали (лицев плат) за изработване на предлаганото от нас **прахозащитно (лятно) яке** отговарят на посоченото по-долу в таблица (Таблица ТП1-1.1а)

Таблица ТП1-1.1а

| № | ПОКАЗАТЕЛ | ЕДИНИЦА НА ВЕЛИЧИНАТА | МЕТОД НА ИЗПИТВАНЕ | ТЕХНИЧЕСКИ ИЗИСКВАНИЯ НА ВЪЗЛОЖИТЕЛЯ | Гарантирано предложение на участника |
|---|----------------------------------|-----------------------|--------------------|--------------------------------------|--------------------------------------|
| | ЛИЦЕВ ПЛАТ – ТЪКАН ЦВЯТ ТЪМНОСИВ | | | | |

| | | | | | |
|-----|--|------------------|--|--------------------------|--------------|
| 1. | Количествен състав | % | Наредба за етикетирането и наименованията на текстилните продукти ПМС №114/ДВ брой №44/30.05.2006 г./ и изм. ДВ № 43/08.06. 2010г.-пр.№5 към чл.26 /метод 7/ | Памук 100 | Памук 100 |
| 2. | Маса на единица площ | g/m ² | БДС EN 12127:2000 или еквивалент | 245±10 | да се посочи |
| 3. | Сплитка | - | БДС 12674:1975 или Еквивалент | кепър | кепър |
| 4. | Нишки на единица дължина /10ст/ | | БДС EN 1049-2:2002 или еквивалент | | |
| | основа | брой | | 420±10 | да се посочи |
| | вътък | брой | | 210±10 | да се посочи |
| 5. | Сила до скъсване | | БДС EN 130 13934-1:2013 или еквивалент | | |
| | основа | daN | | мин.90 | да се посочи |
| | вътък | daN | | мин.40 | да се посочи |
| 6. | Изменение на размерите-пране при 40°C и сушене | | БДС EN ISO 6330:2012 или еквивалент БДС EN ISO 5077:2008 или еквивалент | | |
| | основа | % | | макс.2,0 | да се посочи |
| | вътък | % | | макс.2,0 | да се посочи |
| 7. | Устойчивост на претриване на платове по метода на Martindale - загуба на маса | % | БДС EN ISO 12947-3:2002 или еквивалент | макс.1,8 / 2000 цикъла / | да се посочи |
| 8. | Склонност на повърхността на плата към завласяване и пилинг по метода Martindale | степен | БДС EN ISO 12945-2:2002 или еквивалент | мин. 4 / 2000 цикъла / | да се посочи |
| 9. | Устойчивост на обагрянето на пране при 40°C | бал | БДС EN ISO 105-C06:2010 или еквивалент | мин. 4 | да се посочи |
| 10. | Устойчивост на обагрянето на горещо гладене | | БДС EN ISO 105-X11:2002 или еквивалент | | |
| | веднага | бал | | мин.4 | да се посочи |
| | след 4 часа | бал | | мин.4 | да се посочи |
| 11. | Устойчивост на обагрянето на пот | | БДС EN ISO 105-E04:2013 или еквивалент | | |
| | кисела | бал | | мин.4 | да се посочи |
| | алкална | бал | | мин.4 | да се посочи |
| 12. | Свободен и хидролизиран формалдехид | mg/kg | БДС EN ISO 14184-1:2011 или еквивалентен | макс. 75 | да се посочи |
| 13. | РН на воден екстракт | РН единици | БДС EN ISO 3071:2008 или еквивалентен | 4,8÷7,5 | да се посочи |
| 14. | Максимална сила на скъсване на шева – Strip метод /на готовото изделие/ | N | БДС EN ISO 13935-1:2014 или еквивалентен | мин. 230 | да се посочи |
| 15. | Цвят по каталог на „Пантоне текстил“ | бал | БДС EN ISO 105-A01:2010 БДС EN 20105-A02:2001 или еквиваленти | | да се посочи |
| | сравнение с № 16-4702TRX (светлосив цвят) | бал | | мин. 3-4 | да се посочи |
| | сравнение с № 18-0000 TRX (тъмносив цвят) | бал | | мин. 3-4 | да се посочи |

Забележки: Участникът трябва да попълни съответните технически данни във всички полета, в които не е категорично указано друго.

II. Декларирам следните технически и технологични характеристики за артикул (стока): прахозащитен (летен) полугащеризон:

| № | Изискване (описание) на Възложителя | Гарантирано предложение на участника |
|-----|-------------------------------------|--------------------------------------|
| 1.1 | Марка: | <i>да се посочи</i> |
| 1.2 | Модел: | <i>да се посочи</i> |
| 1.3 | Производител: | <i>да се посочи</i> |
| 1.4 | Страна на произход: | <i>да се посочи</i> |

➤ Декларирам, че спецификациите и техническите изисквания към текстилните материали (лицев плат) за изработване на предлагания от нас прахозащитен (летен) полугащеризон отговарят на посоченото по-долу в таблица (Таблица ТП1-1.2а):

Таблица ТП1-1.2а

| № | ПОКАЗАТЕЛ | ЕДИНИЦА НА ВЕЛИЧИНАТА | МЕТОД НА ИЗПИТВАНЕ | ТЕХНИЧЕСКИ ИЗИСКВАНИЯ НА ВЪЗЛОЖИТЕЛЯ | Гарантирано предложение на участника |
|---|---|-----------------------|--|--------------------------------------|--------------------------------------|
| ЛИЦЕВ ПЛАТ – ТЪКАН ЦВЯТ ТЪМНОСИВ | | | | | |
| 1. | Количествен състав | % | Наредба за етикетирането и наименованията на текстилните продукти ПМС №114/ДВ брой №44/30.05.2006 г./ и изм. ДВ № 43/08.06. 2010г.-пр.№5 към чл.26 /метод 7/ | Памук 100 | Памук 100 |
| 2. | Маса на единица площ | g/m ² | БДС EN 12127:2000 или еквивалент | 245±10 | <i>да се посочи</i> |
| 3. | Сплитка | - | БДС 12674:1975 или еквивалент | кепър | кепър |
| 4. | Нишки на единица дължина /10ст/ | | БДС EN 1049-2:2002 или еквивалент | | |
| | основа | брой | | 420±10 | <i>да се посочи</i> |
| | вътък | брой | | 210±10 | <i>да се посочи</i> |
| 5. | Сила до скъсване | | БДС EN ISO 13934-1:2013 или еквивалент | | |
| | основа | daN | | мин.90 | <i>да се посочи</i> |
| | вътък | daN | | мин.40 | <i>да се посочи</i> |
| 6. | Изменение на размерите-пране при 40°C и сушене | | БДС EN ISO 6330:2012 или еквивалент БДС EN ISO 5077:2008 или еквивалент | | |
| | основа | % | | макс.2,0 | <i>да се посочи</i> |
| | вътък | % | | макс.2,0 | <i>да се посочи</i> |
| 7. | Устойчивост на претриване на платове по метода на Martindale - загуба на маса | % | БДС EN ISO 12947-3:2002 или еквивалент | макс.1,8 / 2000 цикъла / | <i>да се посочи</i> |
| 8. | Склонност на повърхността на плата към завласяване | степен | БДС EN ISO 12945-2002 или еквивалент | мин. 4 / 2000 цикъла / | <i>да се посочи</i> |
| 9. | Устойчивост на обагрянето на пране при 40°C | бал | БДС EN ISO 105-C06:2010 или еквивалент | мин. 4 | <i>да се посочи</i> |
| 10. | Устойчивост на обагрянето на горещо | | БДС EN ISO 105-X11:2002 или еквивалент | | |
| | веднага | бал | | мин.4 | <i>да се посочи</i> |
| | след 4 часа | бал | | мин.4 | <i>да се посочи</i> |
| 11. | Устойчивост на обагрянето на пот | | БДС EN ISO 105-E04:2013 или еквивалент | | |
| | кисела | бал | | мин.4 | <i>да се посочи</i> |
| | алкална | бал | | мин.4 | <i>да се посочи</i> |

| | | | | | |
|-----|---|------------|---|----------|--------------|
| 12. | Свободен и хидролизиран | mg/kg | БДС EN ISO 14184-1:2011 или еквивалентен | макс. 75 | да се посочи |
| 13. | РН на воден екстракт | РН единици | БДС EN ISO 3071:2008 или еквивалентен | 4,8÷7,5 | да се посочи |
| 14. | Максимална сила на скъсване на шева – Strip | N | БДС EN ISO 13935-1:2014 или еквивалентен | мин. 230 | да се посочи |
| 15. | Цвят по каталог на „Пантоне текстил“ | бал | БДС EN ISO 105-A01:2010 БДС EN 20105-A02:2001 или еквиваленти | | да се посочи |
| | сравнение с № 18-0000 TRX (тъмносив цвят) | бал | БДС EN ISO 105-A01:2010 БДС EN 20105-A02:2001 или еквиваленти | мин. 3-4 | да се посочи |

- Декларирам, че спецификациите и техническите изисквания към спомагателните материали за изработването на предлаганите от нас прахозащитно (лятно) яке и прахозащитен (летен) полугащеризон отговарят на посоченото по-долу в таблица (Таблица ТП1-1.2в):

Таблица ТП1-1.2в

| № | Показатели | Методи за изпитване (стандартизирани) | Изисквания на Възложителя | Гарантирано предложение на участника |
|---|--|--|---------------------------|--------------------------------------|
| Бутон копче „тик-так“, оксидирано, метално за прахозащитно (лятно) яке и прахозащитен (летен) полугащеризон; | | | | |
| | Устойчивост на корозия: - степен (на корозия) | БДС EN ISO 22775 метод 2 или еквивалент | 5 –без изменение | да се посочи |
| | - степен от сивата скала | БДС EN ISO 22775 метод 2 или еквивалент; БДС 5428 или еквивалент (зацапване на придружаваща памучна тъкан) | мин. 3-4 | да се посочи |
| Конци шевни конус 80/3 /за основни лицеви съединителни шевове | | | | |
| | Количествен състав, % | НЕНТП ПМС №114/ДВ брой №44/30.05.2006 г./ и изм. ДВ № 43/08.06. 2010г.-пр.№5 към чл.26 или еквивалент | Полиестер 100 | Полиестер 100 |
| | Линейна плътност, tex | БДС EN ISO 2060 или еквивалент | 12,5x3 | да се посочи |
| | Сила на скъсване, N | БДС EN ISO 2062 или еквивалент БДС EN 12590 или еквивалент | мин.12,0 | да се посочи |
| | Устойчивост на обагрянето на пране 40°C, бал | БДС EN ISO 105-C06 или еквивалент БДС EN 12590 или еквивалент | мин.4/4/4 | да се посочи |
| Конци шевни конус 68/2 /за спомагателни шевове | | | | |
| | Количествен състав, % | НЕНТП ПМС №114/ДВ брой №44/30.05.2006 г./ и изм. ДВ № 43/08.06. 2010г.-пр.№5 към чл.26 или еквивалент | Полиестер 100 | Да |
| | Линейна плътност, tex | БДС EN ISO 2060 или еквивалент | 15,5x2 | да се посочи |
| | Сила на скъсване, N | БДС EN ISO 2062 или еквивалент БДС EN 12590 или еквивалент | мин.8,2 | да се посочи |
| | Устойчивост на обагрянето на пране 40°C, бал | БДС EN ISO 105-C06 или еквивалент БДС EN 12590 или еквивалент | мин.4/4/4 | да се посочи |

Забележки: Участникът трябва да попълни съответните технически данни във всички полета, в които не е категорично указано друго.

- Потвърждавам, че представяните от нас стоки, описани в Техническото ни предложение, отговарят на посочените от Възложителя стандарти или на еквивалентни. В случай, че даден материал отговаря на стандарт, еквивалентен на посочения, се задължаваме да го отразим в отделен документ и да представим доказателства за еквивалентността на двата стандарта.
- Декларирам, че стоките, предмет на поръчката ще бъдат съобразени със стандартизираните обмерни данни за мъже и жени съгласно БДС 12699-86 или еквивалент и БДС 12698-86 или еквивалент, като означаването на размера на облеклата се извършва съгласно БДС EN 13402-3 или еквивалент.

- Изразявам съгласие, относно изследване/изпитване в сертифицирана и правоспособна лаборатория на материал (лицев плат – тъкан цвят тъмно сив) на представените от нас мостри на прахозащитно (лятно) яке и прахозащитен (летен) полугащеризон.
- Запознат съм, че видовете стоки и прогнозните количества за доставка ще бъдат посочвани от Възложителя при всяка покана за провеждане на вътрешно конкурентен избор.
- Приемам, че в срок **до 14 (четирнадесет) дни**, считано от датата на подписването на договор с Възложителя, ще сключа договор с посоченият/те в офертата подизпълнител/и (*попълва се, ако участникът е декларирал, че ще използва подизпълнител/и*).
- Запознат съм, че изборът на изпълнител при определяне на икономически най-изгодната оферта ще бъде направен по критерий „най-ниска цена“.
- Запознат съм, че срокът за изпълнение на рамковото споразумение е **48 (четирдесет и осем) месеца**, считано от датата на влизането му в сила.

III. Декларирам, че ще извършим следното при изпълнение предмета на поръчката:

- 1) за възлагане изпълнението на предмета на поръчката, Възложителят писмено да отправя поръчки, към нас, които са генерирани през SAP, съдържащи най-малко следните данни за стоката: вид на стоката; количество; единична и обща цена; срок и място за доставка;
- 2) стоките, предмет на поръчката ще доставяме в складове на Възложителя;
- 3) задължаваме се да уведоми писмено Възложителя най-малко 2 /два/ работни дни преди изпращането на стоката за очакваната дата на пристигането ѝ склада;
- 4) Срокът на доставка за прогнозният брой стоки (прахозащитно (лятно) яке - 2055 броя и прахозащитен (летен) полугащеризон - 2055 броя), посочени в конкретния договор е _____ (*моля попълнете*) **календарни дни** (не повече от 75 календарни дни), считано от датата на поръчка от Възложителя.
- 5) Предлагам гаранционен срок на стоката (за съхранение при стандартни условия) _____ (*моля попълнете*) **месеца** / не по-малко от 24 месеца /, от датата на приемо-предавателен протокол за получаване на стоката от Възложителя.
- 6) Предлагам експлоатационен срок (за функционалност и здравина при спазване на инструкциите за използване, поддръжка и съхранение) _____ (*моля попълнете*) **месеца** / не по-малко от 24 месеца/, от датата на приемо-предавателен протокол за получаване на стоката от Възложителя.
- 7) Вид на опаковката – всеки артикул в индивидуална опаковка.
- 8) Документи, които трябва да се предоставят при доставка на стоките (два еднакви комплекта документи), всеки от които трябва да съдържа:
 - а) **Приемо-предавателен протокол;**
 - б) **Декларация за съответствие**, с техническите изисквания на възложителя, която задължително съдържа следната информация:
 - Име и адрес на производителя.
 - Име и адрес на упълномощения представител на производителя (ако има такъв).
 - Пълно наименование на стоката.
 - Дата и място на изготвяне на Декларацията за съответствие.
 - Име и фамилия на лицето, изготвило Декларацията за съответствие.
 - Подпис на лицето, изготвило Декларацията за съответствие.
 - Печат на производителя.
 - в) **Опаковъчен лист**, изготвен съгласно образец, съдържащ следната информация:
 - Име и адрес на **Изпълнителя**.
 - Име и адрес на **Възложителя**.
 - Номер на поръчка (и) за покупка.
 - Дата на издаване на поръчка (и) за покупка.
 - Вид транспортно средство.
 - Регистрационен номер на транспортното средство.
 - Име на куриерската фирма извършила доставката.
 - SAP номер на стоката.
 - Наименование на стоката.
 - Вид опаковка.
 - Брой на стоката в опаковка.
 - Общ брой опаковки.
 - Общо брутно тегло, кг.
 - Място на съставяне на Опаковъчния лист.
 - Дата на съставяне на Опаковъчния лист.
 - Подпис на отговорното лице, съставило Опаковъчния лист.
 - г) **Инструкции за използване**, поддръжка и съхранение на български език.
 - д) **Гаранционна карта** или декларация с посочен минимален гаранционен срок.

*Вторият комплект документи, опакован в плик, с етикет, и с опис на съдържанието му с надпис: за Дирекция „Логистика и бизнес обслужване“.

- 9) Приемането на заявените и доставени стоки по поръчката ще осъществяваме с приемо-предавателен протокол, подписан от упълномощени лица от страните, посочени в конкретния договор;
- 10) Приемаме, че Възложителят при необходимост може да поръчва допълнителни количества стоки от обема на общото прогнозно количество. Срокът на доставка при допълнителни поръчки ще е _____ (*моля попълнете*) **календарни дни** (не повече от 75 календарни дни), считано от датата на поръчка от Възложителя.
- 11) Логото на Възложителя с:
Размери: карето с логото е с размери 2,5 x 2,5 см и надпис „**РАЗПРЕДЕЛЕНИЕ**“ с височина на буквите 0,7 см и дължина на текста – 4,5 см.
Цвят: 17-1461 TRX от от цветови каталог „Пантон текстил“ (с допустима разлика мин. 3-4 бала по сива скала), съгласно БДС EN ISO 105-A01:2010 или БДС EN 20105-A02:2001 или еквивалент ще поставим на прахозащитно (лятно) яке и прахозащитен (летен) полугащеризон чрез термотрансферен печат.

В случай че бъде/ем избран/и за изпълнител се задължавам/е да изпълнявам/е предмета на конкретния договор, сключен въз основа на рамковото споразумение, съобразно изискванията на Възложителя, настоящото техническо предложение и постигнатите договорености.

Приемам/е, че ако не бъдат спазени от наша страна изискванията на Възложителя, отразени в техническата спецификация от документацията за участие, настоящото ни техническо предложение и постигнатите договорености при изпълнение на предмета на конкретен договор, сключен въз основа на рамковото споразумение, че Възложителят може да се възползва от правото си да го прекрати, съответно да начисли и получи уговорените неустойки.

За подготовка и представяне на оферта, съгласно чл. 82, ал. 4, т. 2 от ЗОП, за нас са необходими минимум календарни дни, считано от датата на изпращане от Вас на покана за представяне на оферти. В случай че Възложителят определи в поканата по чл. 82, ал. 4, т. 2 от ЗОП срок за получаване на оферта в размер на посочения от нас или по-дълъг, то ние приемаме, че сме постигнали споразумение с Възложителя, съгласно чл. 78 от ППЗОП. Запознати сме със законовото право на Възложителя, че при непостигане на споразумение за срока на получаване на оферти с всички избрани изпълнители, същият може да определи срок за получаване на оферти, съгласно чл. 78 от ППЗОП, който не може да бъде по-кратък от 7 дни, считано от датата на изпращане на поканата по чл. 82, ал. 4, т. 2 от ЗОП.

Обработка на лични данни:

Във връзка с прилагането на Регламент (ЕС) 2016/679 на Европейския парламент и на Съвета от 27 април 2016 г. относно защитата на физическите лица във връзка с обработването на лични данни и относно свободното движение на такива данни и за отмяна на Директива 95/46/ЕО, информиран съм, че Възложителят (включително чрез неговия помощен орган, а именно назначената за провеждане на поръчката оценителна комисия) ще обработва личните данни, включени в настоящото Предложение за изпълнение на поръчката, за целите на провеждане на обществената поръчка в съответствие с изискванията на приложимата нормативна уредба. Съгласно чл.122 от ЗОП данните по настоящата процедура се съхраняват за срок от 5 години от датата на приключване на изпълнението на договора или от датата на прекратяване на процедурата и заедно с необходимата документация се въвеждат в публичните регистри в съответствие с изискванията на ЗОП.

Приложения към настоящото техническо предложение:

1. Опис на представените мостри;
2. Мостри на предложените стоки.

Дата _____ г.

ПОДПИС и ПЕЧАТ: _____

(име и фамилия)

(длъжност на представляващия участника)

До „ЧЕЗ Разпределение България“ АД
гр. София, бул. „Цариградско шосе“ № 159

ПРЕДЛОЖЕНИЕ ЗА ИЗПЪЛНЕНИЕ НА ПОРЪЧКАТА

чрез процедура на „договаряне с предварителна покана за участие“ за сключване на рамково споразумение с предмет: „Доставка на работно облекло за служители на „ЧЕЗ Разпределение България“ АД“, референтен № PPD 20-005
за Обособена позиция 2 „Доставка на допълнителни работни облекла за горната и долната част на тялото, защита на главата и ръцете, съгласно списъка по чл. 12, ал. 1, т. 1 от ЗОП (запазена на основание чл. 80, ал. 1 от ППЗОП)“

ОТ:

(участник)

Адрес по регистрация: гр..... ул., №. ...

Адрес за кореспонденция: гр..... ул., №. ...

тел.: / факс:/; e-mail:

Единен идентификационен код:

Представявано отпосочва се лицето/та по регистрация) – (длъжност)

Упълномощен представител за тази процедура (ако е предвидено)

с приложено пълномощно №, дата

УВАЖАЕМИ ГОСПОЖИ И ГОСПОДА,

Предоставям/е на Вашето внимание предложението ни за изпълнение на процедура с реф. № PPD20-05 и предмет: „Доставка на работно облекло за служители на „ЧЕЗ Разпределение България“ АД“ за Обособена позиция 2 „Доставка на допълнителни работни облекла за горната и долната част на тялото, защита на главата и ръцете, съгласно списъка по чл. 12, ал. 1, т. 1 от ЗОП (запазена на основание чл. 80, ал. 1 от ППЗОП)“:

Декларирам, че ще изпълним предмета на обществената поръчка в съответствие с техническата спецификация на Възложителя от Глава II. „Техническа спецификация. Изисквания и условия на Възложителя към изпълнение на предмета на поръчката“ за Обособена позиция 2 от документацията за обществената поръчка, изискванията и условията описани в реамковото споразумение, проекта на конкретен договор, приложенията към него и постигнатите договорености при провеждане на настоящата процедура.

Предложеното от нас работно облекло включва всички детайли, отговаря на модела на всеки от артикулите от техническите скици посочени от Възложителя и следните 9 (девет) артикула/стоки: летен **панталон - мъжки**, летен **панталон - дамски**, **трикотажна блуза тип „поло“ с къс ръкав**, **трикотажна блуза тип „поло“ с дълъг ръкав**, **трикотажна блуза с къс ръкав с яка и маншети**, **трикотажна блуза с дълъг ръкав с яка и маншети**, **лятна (слънцезащитна) шапка**, **зимна шапка**, **защитни ръкавици срещу студ**.

I. Декларирам следните технически и технологични характеристики за артикул (стока): **летен панталон - мъжки**:

| № | Изискване (описание) на Възложителя | Гарантирано предложение на участника |
|-----|-------------------------------------|--------------------------------------|
| 1.1 | Марка: | да се посочи |
| 1.2 | Модел: | да се посочи |
| 1.3 | Производител: | да се посочи |
| 1.4 | Страна на произход: | да се посочи |

➤ Декларирам, че спецификациите и техническите изисквания към текстилните материали (лицев плат) за изработване на предлаганият от нас летен **панталон - мъжки** отговарят на посоченото по-долу в таблица (Таблица ТП2-2.1а)

Таблица ТП2-2.1а

| № | ПОКАЗАТЕЛ | ЕДИНИЦА НА ВЕЛИЧИНАТА | МЕТОД НА ИЗПИТВАНЕ | ТЕХНИЧЕСКИ ИЗИСКВАНИЯ НА ВЪЗЛОЖИТЕЛЯ | Гарантирано предложение на участника |
|---|--|-----------------------|---|--------------------------------------|--------------------------------------|
| ЛИЦЕВ ПЛАТ – ТЪКАН ЦВЯТ ТЪМНОСИВ | | | | | |
| 1. | Количествен състав | % | Наредба за етикетирването и наименованията на текстилните продукти ПМС №114/ДВ брой №44/30.05.2006 г./ и изм. ДВ № 43/08.06. 2010г.-пр.№5 към чл.26 /метод 7/ | Памук 100 | Памук 100 |
| 2. | Маса на единица площ | g/m ² | БДС EN 12127:2000 или еквивалент | 245±10 | да се посочи |
| 3. | Сплитка | - | БДС 12674:1975 или Еквивалент | кепър | кепър |
| 4. | Нишки на единица дължина /10ст/ | | БДС EN 1049-2:2002 или еквивалент | | |
| | основа | брой | | 420±10 | да се посочи |
| | вътък | брой | | 210±10 | да се посочи |
| 5. | Сила до скъсване | | БДС EN 130 13934-1:2013 или еквивалент | | |
| | основа | daN | | мин.90 | да се посочи |
| | вътък | daN | | мин.40 | да се посочи |
| 6. | Изменение на размерите-пране при 40°C и сушене | | БДС EN ISO 6330:2012 или еквивалент БДС EN ISO 5077:2008 или еквивалент | | |
| | основа | % | | макс.2,0 | да се посочи |
| | вътък | % | | макс.2,0 | да се посочи |
| 7. | Устойчивост на претриване на платове по метода на Martindale - загуба на маса | % | БДС EN ISO 12947-3:2002 или еквивалент | макс.1,8 / 2000 цикъла / | да се посочи |
| 8. | Склонност на повърхността на плата към завласяване и пилинг по метода Martindale | степен | БДС EN ISO 12945-2:2002 или еквивалент | мин. 4 / 2000 цикъла / | да се посочи |
| 9. | Устойчивост на обагрянето на пране при 40°C | бал | БДС EN ISO 105-C06:2010 или еквивалент | мин. 4 | да се посочи |
| 10. | Устойчивост на обагрянето на горещо гладене | | БДС EN ISO 105-X11:2002 или еквивалент | | |
| | веднага | бал | | мин.4 | да се посочи |
| | след 4 часа | бал | | мин.4 | да се посочи |
| 11. | Устойчивост на обагрянето на пот | | БДС EN ISO 105-E04:2013 или еквивалент | | |
| | кисела | бал | | мин.4 | да се посочи |
| | алкална | бал | | мин.4 | да се посочи |
| 12. | Свободен и хидролизиран формалдехид | mg/kg | БДС EN ISO 14184-1:2011 или еквивалентен | макс. 75 | да се посочи |
| 13. | РН на воден екстракт | РН единици | БДС EN ISO 3071:2008 или еквивалентен | 4,8÷7,5 | да се посочи |
| 14. | Максимална сила на скъсване на шева – Strip метод /на готовото изделие/ | N | БДС EN ISO 13935-1:2014 или еквивалентен | мин. 230 | да се посочи |
| 15. | Цвят по каталог на „Пантоне текстил“ | бал | БДС EN ISO 105-A01:2010 БДС EN 20105-A02:2001 или еквиваленти | | да се посочи |
| | сравнение с № 18-0000 TPX (тъмносив цвят) | бал | БДС EN ISO 105-A01:2010 БДС EN 20105-A02:2001 или еквиваленти | мин. 3-4 | да се посочи |

Забележки: Участникът трябва да попълни съответните технически данни във всички полета, в които не е категорично указано друго.

II. Декларирам следните технически и технологични характеристики за артикул (стока): **летен панталон - дамски:**

| № | Изискване (описание) на Възложителя | Гарантирано предложение на участника |
|-----|-------------------------------------|--------------------------------------|
| 1.1 | Марка: | да се посочи |
| 1.2 | Модел: | да се посочи |
| 1.3 | Производител: | да се посочи |
| 1.4 | Страна на произход: | да се посочи |

- Декларирам, че спецификациите и техническите изисквания към текстилните материали (лицев плат) за изработване на предлагания от нас летен **панталон - дамски** отговарят на посоченото по-долу в таблица (Таблица ТП2-2.26):

Таблица ТП2-2.26

| № | ПОКАЗАТЕЛ | ЕДИНИЦА НА ВЕЛИЧИНАТА | МЕТОД НА ИЗПИТВАНЕ | ТЕХНИЧЕСКИ ИЗИСКВАНИЯ НА ВЪЗЛОЖИТЕЛЯ | Гарантирано предложение на участника |
|---|--|-----------------------|--|--------------------------------------|--------------------------------------|
| ЛИЦЕВ ПЛАТ – ТЪКАН ЦВЯТ ТЪМНОСИВ | | | | | |
| 1. | Количествен състав | % | Наредба за етикетването и наименованията на текстилните продукти ПМС №114/ДВ брой №44/30.05.2006 г./ и изм. ДВ № 43/08.06.2010г.-пр.№5 към чл.26 /метод 7/ | Памук 100 | Памук 100 |
| 2. | Маса на единица площ | g/m ² | БДС EN 12127:2000 или еквивалент | 245±10 | да се посочи |
| 3. | Сплитка | - | БДС 12674:1975 или еквивалент | кепър | кепър |
| 4. | Нишки на единица дължина /10ст/ | | БДС EN 1049-2:2002 или еквивалент | | |
| | основа | брой | | 420±10 | да се посочи |
| | вътък | брой | | 210±10 | да се посочи |
| 5. | Сила до скъсване | | БДС EN ISO 13934-1:2013 или еквивалент | | |
| | основа | daN | | мин.90 | да се посочи |
| | вътък | daN | | мин.40 | да се посочи |
| 6. | Изменение на размерите-пране при 40°C и сушене | | БДС EN ISO 6330:2012 или еквивалент БДС EN ISO 5077:2008 или еквивалент | | |
| | основа | % | | макс.2,0 | да се посочи |
| | вътък | % | | макс.2,0 | да се посочи |
| 7. | Устойчивост на претриване на платове по метода на Martindale | % | БДС EN ISO 12947-3:2002 или еквивалент | макс.1,8 / 2000 цикъла / | да се посочи |
| 8. | Склонност на повърхността на плата към завласяване | степен | БДС EN ISO 12945-2002 или еквивалент | мин. 4 / 2000 цикъла / | да се посочи |
| 9. | Устойчивост на обагрянето на пране при 40°C | бал | БДС EN ISO 105-C06:2010 или еквивалент | мин. 4 | да се посочи |
| 10. | Устойчивост на обагрянето на горещо | | БДС EN ISO 105-X11:2002 или еквивалент | | |
| | веднага | бал | | мин.4 | да се посочи |
| | след 4 часа | бал | | мин.4 | да се посочи |
| 11. | Устойчивост на обагрянето на пот | | БДС EN ISO 105-E04:2013 или еквивалент | | |
| | кисела | бал | | мин.4 | да се посочи |
| | алкална | бал | | мин.4 | да се посочи |

| | | | | | |
|-----|---|------------|---|----------|--------------|
| 12. | Свободен и хидролизиран | mg/kg | БДС EN ISO 14184-1:2011 или еквивалентен | макс. 75 | да се посочи |
| 13. | РН на воден екстракт | РН единици | БДС EN ISO 3071:2008 или еквивалентен | 4,8÷7,5 | да се посочи |
| 14. | Максимална сила на скъсване на шева – Strip | N | БДС EN ISO 13935-1:2014 или еквивалентен | мин. 230 | да се посочи |
| 15. | Цвят по каталог на „Пантоне текстил“ | бал | БДС EN ISO 105-A01:2010 БДС EN 20105-A02:2001 или еквиваленти | | да се посочи |
| | сравнение с № 18-0000 TRX (тъмносив цвят) | бал | БДС EN ISO 105-A01:2010 БДС EN 20105-A02:2001 или еквиваленти | мин. 3-4 | да се посочи |

Забележки: Участникът трябва да попълни съответните технически данни във всички полета, в които не е категорично указано друго.

- Декларирам, че спецификациите и техническите изисквания към спомагателните материали за изработването на предлаганите от нас летен **панталон - мъжки** и летен **панталон - дамски** отговарят на посоченото по-долу в таблица (Таблица ТП2-2.2в):

Таблица ТП2-2.2в

| № | Показатели | Методи за изпитване (стандартизирани) | Изисквания на Възложителя | Гарантирано предложение на участника |
|--|--|--|---------------------------|--------------------------------------|
| Конци шевни конус 80/3 /за основни лицеви съединителни шевове | | | | |
| | Количествен състав, % | НЕНТП ПМС №114/ДВ брой №44/30.05.2006 г./ и изм. ДВ № 43/08.06. 2010г.-пр.№5 към чл.26 или еквивалент | Полиестер 100 | Полиестер 100 |
| | Линейна плътност, tex | БДС EN ISO 2060 или еквивалент | 12,5x3 | да се посочи |
| | Сила на скъсване, N | БДС EN ISO 2062 или еквивалент БДС EN 12590 или еквивалент | мин.12,0 | да се посочи |
| | Устойчивост на обагрянето на пране 40°C, бал | БДС EN ISO 105-C06 или еквивалент БДС EN 12590 или еквивалент | мин.4/4/4 | да се посочи |
| Конци шевни конус 68/2 /за спомагателни шевове | | | | |
| | Количествен състав, % | НЕНТП ПМС №114/ДВ брой №44/30.05.2006 г./ и изм. ДВ № 43/08.06. 2010г.-пр.№5 към чл.26 или еквивалент | Полиестер 100 | Полиестер 100 |
| | Линейна плътност, tex | БДС EN ISO 2060 или еквивалент | 15,5x2 | да се посочи |
| | Сила на скъсване, N | БДС EN ISO 2062 или еквивалент БДС EN 12590 или еквивалент | мин.8,2 | да се посочи |
| | Устойчивост на обагрянето на пране 40°C, бал | БДС EN ISO 105-C06 или еквивалент БДС EN 12590 или еквивалент | мин.4/4/4 | да се посочи |

Забележки: Участникът трябва да попълни съответните технически данни във всички полета, в които не е категорично указано друго.

- III. Декларирам следните технически и технологични характеристики за артикул (стока): **трикотажна блуза тип „поло“ с къс ръкав:**

| № | Изискване (описание) на Възложителя | Гарантирано предложение на участника |
|-----|-------------------------------------|--------------------------------------|
| 1.1 | Марка: | да се посочи |
| 1.2 | Модел: | да се посочи |
| 1.3 | Производител: | да се посочи |
| 1.4 | Страна на произход: | да се посочи |

- Декларирам, че спецификациите и техническите изисквания към текстилните материали (лицев плат) за изработване на предлаганата от нас **трикотажна блуза тип „поло“ с къс ръкав** отговаря на посоченото по-долу в таблица (Таблица ТП2-2.3а)

Таблица ТП2-2.3а

| № | ПОКАЗАТЕЛ | ЕДИНИЦА НА ВЕЛИЧИНАТА | МЕТОД НА ИЗПИТВАНЕ | ТЕХНИЧЕСКИ ИЗИСКВАНИЯ НА ВЪЗЛОЖИТЕЛЯ | Гарантирано предложение на участника |
|--|---|-----------------------|--|--------------------------------------|--------------------------------------|
| ЛИЦЕВ ТРИКОТАЖЕН ПЛАТ ЦВЯТ СВЕТЛОСИВ | | | | | |
| 1. | Количествен състав | % | Наредба за етиктирането и наименованията на текстилните продукти ПМС №114/ДВ брой №44/30.05.2006 г./ и изм. ДВ № 43/08.06. 2010г.- пр.№5 към чл.26 | Памук 100 | Памук 100 |
| 2. | Маса на единица площ | g/m ² | БДС EN 12127:2000 или еквивалент | 180-200 | <i>да се посочи</i> |
| 3. | Здравина на пробиване със сачма | N | БДС 9585:1991 или еквивалент | мин.260 | <i>да се посочи</i> |
| 4. | Изменение на размерите- пране при 40°C и сушене | | БДС EN ISO 6330 : 2012 или еквивалент | | |
| | бримков стълб | % | БДС EN ISO 5077: 2008 или еквивалент | макс.5,0 | <i>да се посочи</i> |
| | бримков ред | % | | макс.7,0 | <i>да се посочи</i> |
| 5. | Хигроскопичност | % | БДС 12006:1974 или еквивалент | мин. 10 | <i>да се посочи</i> |
| 6. | Устойчивост на обагрянето на пране при 40°C | бал | БДС EN ISO 105-C06: 2010 или еквивалент | мин.4/4/4 | <i>да се посочи</i> |
| 7. | Устойчивост на обагрянето на пот | | БДС EN ISO 105-E04: 2013 или еквивалент | | |
| | кисела | бал | | мин.4/4/4 | <i>да се посочи</i> |
| | алкална | бал | | мин.4/4/4 | <i>да се посочи</i> |
| 8. | Устойчивост на обагрянето на триене | | БДС EN ISO 105-X12: 2004 или еквивалент | | |
| | сухо | бал | | мин.4 | <i>да се посочи</i> |
| 9. | Устойчивост на обагрянето на изкуствена светлина – ксенонова дъгова лампа | бал /синя скала/ | БДС EN ISO 105-B02: 2013 или еквивалент | мин.4-5 | <i>да се посочи</i> |
| 10. | Свободен и хидролизиран формалдехид | mg/kg | БДС EN ISO 14184-1:2011 или еквивалент | макс.75 | <i>да се посочи</i> |
| 11. | РН на воден екстракт | РН единици | БДС EN ISO 3071:2008 или еквивалент | 4,8-7,5 | <i>да се посочи</i> |
| 12. | Цвят по каталог на „Пантоне текстил“ | | БДС EN ISO 105-A01:2010 или еквивалент | | |
| | сравнение с 16-4702 TPX (светлосив) | бал | БДС EN 20105-A02:2001 или еквивалент | мин.3-4 | <i>да се посочи</i> |
| 13. | Здравина на скъсване на шева в направление перпендикулярно на шева /на | N | БДС 13307:1978 или еквивалент | мин.160 | <i>да се посочи</i> |
| II. ТРИКОТАЖЕН ЩРИК /ЗА ЯКА И РЪКАВИ/ - ПЛЕТКА РИПС ЦВЯТ ТЪМНОСИВ | | | | | |
| 1. | Количествен състав | % | Наредба за етиктирането и наименованията на текстилните продукти ПМС №114/ДВ брой №44/30.05.2006 г./ и изм. ДВ № 43/08.06. 2010г.- пр.№5 към чл.26 | Памук/ Полиуретан (98/2)±1 | Памук/ Полиуретан (98/2)±1 |
| 2. | Маса на единица площ | g/m ² | БДС EN 12127:2000 или еквивалент | 240÷280 | <i>да се посочи</i> |
| 3. | Устойчивост на обагрянето на пране при 40°C | бал | БДС EN ISO 105-C06: 2010 или еквивалент | мин.4/4/4 | <i>да се посочи</i> |
| 4. | Устойчивост на обагрянето на пот | | БДС EN ISO 105-E04: 2013 или еквивалент | | |

| | | | | | |
|----|---|------------|---|-----------|--------------|
| | кисела | бал | | мин.4/4/4 | да се посочи |
| | алкална | бал | | мин.4/4/4 | да се посочи |
| 5. | Цвят по каталог на „Пантоне текстил“ | | БДС EN ISO 105-A01 :2010 или еквивалент | | |
| | -сравнение с № 18-0000ТРХ (тъмносив цвят) | бал | БДС EN 20105-A02:2001 или еквивалент | мин.3-4 | да се посочи |
| 6. | Свободен и хидролизиран формалдеhid | mg/kg | БДС EN ISO 14184-1:2011 или еквивалент | макс.75 | да се посочи |
| 7. | РН на воден екстракт | РН единици | БДС EN ISO 3071: 2008 или еквивалент | 4,8 - 7,5 | да се посочи |

Забележки: Участникът трябва да попълни съответните технически данни във всички полета, в които не е категорично указано друго.

IV. Декларирам следните технически и технологични характеристики за артикул (стока): **трикотажна блуза тип „поло“ с дълъг ръкав:**

| № | Изискване (описание) на Възложителя | Гарантирано предложение на участника |
|-----|-------------------------------------|--------------------------------------|
| 1.1 | Марка: | да се посочи |
| 1.2 | Модел: | да се посочи |
| 1.3 | Производител: | да се посочи |
| 1.4 | Страна на произход: | да се посочи |

➤ Декларирам, че спецификациите и техническите изисквания към текстилните материали (лицев плат) за изработване на предлаганата от нас **трикотажна блуза тип „поло“ с дълъг ръкав** отговаря на посоченото по-долу в таблица (Таблица ТП2-2.4а)

Таблица ТП2-2.4а

| № | ПОКАЗАТЕЛ | ЕДИНИЦА НА ВЕЛИЧИНАТА | МЕТОД НА ИЗПИТВАНЕ | ТЕХНИЧЕСКИ ИЗИСКВАНИЯ НА ВЪЗЛОЖИТЕЛЯ | Гарантирано предложение на участника |
|---|---|-----------------------|---|--------------------------------------|--------------------------------------|
| ЛИЦЕВ ТРИКОТАЖЕН ПЛАТ ЦВЯТ СВЕТЛОСИВ | | | | | |
| 1. | Количествен състав | % | Наредба за етикетирането и наименованията на текстилните продукти ПМС №114/ДВ брой №44/30.05.2006 г./ и изм. ДВ № 43/08.06. 2010г.- пр.№5 към чл.26 | Памук 100 | Памук 100 |
| 2. | Маса на единица площ | g/m ² | БДС EN 12127:2000 или еквивалент | 180-200 | да се посочи |
| 3. | Здравина на пробиване със сачма | N | БДС 9585:1991 или еквивалент | мин.260 | да се посочи |
| 4. | Изменение на размерите- пране при 40°C и сушене | | БДС EN ISO 6330 : 2012 или еквивалент | | |
| | бримков стълб | % | БДС EN ISO 5077: 2008 или еквивалент | макс.5,0 | да се посочи |
| | бримков ред | % | | макс.7,0 | да се посочи |
| 5. | Хигроскопичност | % | БДС 12006:1974 или еквивалент | мин. 10 | да се посочи |
| 6. | Устойчивост на обагрянето на пране при 40°C | бал | БДС EN ISO 105-C06: 2010 или еквивалент | мин.4/4/4 | да се посочи |
| 7. | Устойчивост на обагрянето на пот | | БДС EN ISO 105-E04: 2013 или еквивалент | | |
| | кисела | бал | | мин.4/4/4 | да се посочи |
| | алкална | бал | | мин.4/4/4 | да се посочи |
| 8. | Устойчивост на обагрянето на триене | | БДС EN ISO 105-X12: 2004 или еквивалент | | |
| | сухо | бал | | мин.4 | да се посочи |

| | | | | | |
|-----|---|------------------|---|---------|--------------|
| 9. | Устойчивост на обагрянето на изкуствена светлина – ксенонова дъгова лампа | бал /синя скала/ | БДС EN ISO 105-B02: 2013 или еквивалент | мин.4-5 | да се посочи |
| 10. | Свободен и хидролизиран формалдеhid | mg/kg | БДС EN ISO 14184-1:2011 или еквивалент | макс.75 | да се посочи |
| 11. | РН на воден екстракт | РН единици | БДС EN ISO 3071:2008 или еквивалент | 4,8-7,5 | да се посочи |
| 12. | Цвят по каталог на „Пантоне текстил“ | | БДС EN ISO 105-A01:2010 или еквивалент | мин.3-4 | да се посочи |
| | сравнение с 16-4702 TPX (светлосив) | бал | БДС EN 20105-A02:2001 или еквивалент | | |
| 13. | Здравина на скъсване на шева в направление перпендикулярно на шева /на | N | БДС 13307:1978 или еквивалент | мин.160 | да се посочи |

II. ТРИКОТАЖЕН ЩРИК /ЗА ЯКА И РЪКАВИ/ - ПЛЕТКА РИПС ЦВЯТ ТЪМНОСИВ

| | | | | | |
|----|---|------------------|---|------------------------------------|------------------------------------|
| 1. | Количествен състав | % | Наредба за етикетирането и наименованията на текстилните продукти ПМС №114/ДВ брой №44/30.05.2006 г./ и изм. ДВ № 43/08.06. 2010г.- пр.№5 към чл.26 | Памук/ Полиуретан (98/2)±1 | Памук/ Полиуретан (98/2)±1 |
| 2. | Маса на единица площ | g/m ² | БДС EN 12127:2000 или еквивалент | 240÷280 | да се посочи |
| 3. | Устойчивост на обагрянето на пране при 40°C | бал | БДС EN ISO 105-C06: 2010 или еквивалент | мин.4/4/4 | да се посочи |
| 4. | Устойчивост на обагрянето на пот | | БДС EN ISO 105-E04: 2013 или еквивалент | | |
| | кисела | бал | | мин.4/4/4 | да се посочи |
| | алкална | бал | | мин.4/4/4 | да се посочи |
| 5. | Цвят по каталог на „Пантоне текстил“ | | БДС EN ISO 105-A01 :2010 или еквивалент | мин.3-4 | да се посочи |
| | -сравнение с № 18-0000TPX (тъмносив цвят) | бал | БДС EN 20105-A02:2001 или еквивалент | | |
| 6. | Свободен и хидролизиран формалдеhid | mg/kg | БДС EN ISO 14184-1:2011 или еквивалент | макс.75 | да се посочи |
| 7. | РН на воден екстракт | РН единици | БДС EN ISO 3071: 2008 или еквивалент | 4,8 - 7,5 | да се посочи |

Забележки: Участникът трябва да попълни съответните технически данни във всички полета, в които не е категорично указан отговор „Да“.

V. Декларирам следните технически и технологични характеристики за артикул (стока): **трикотажна блуза с къс ръкав с яка и маншети:**

| № | Изискване (описание) на Възложителя | Гарантирано предложение на участника |
|-----|-------------------------------------|--------------------------------------|
| 1.1 | Марка: | да се посочи |
| 1.2 | Модел: | да се посочи |
| 1.3 | Производител: | да се посочи |
| 1.4 | Страна на произход: | да се посочи |

➤ Декларирам, че спецификациите и техническите изисквания към текстилните материали (лицев плат) за изработване на предлаганата от нас **трикотажна блуза с къс ръкав с яка и маншети** отговаря на посоченото по-долу в таблица (Таблица ТП2-2.5а)

Таблица ТП2-2.5а

| № | ПОКАЗАТЕЛ | ЕДИНИЦА НА ВЕЛИЧИНАТА | МЕТОД НА ИЗПИТВАНЕ | ТЕХНИЧЕСКИ ИЗИСКВАНИЯ НА ВЪЗЛОЖИТЕЛЯ | Гарантирано предложение на участника |
|--|-----------|-----------------------|--------------------|--------------------------------------|--------------------------------------|
| ЛИЦЕВ ТРИКОТАЖЕН ПЛАТ ЦВЯТ СВЕТОСИВ | | | | | |

| | | | | | |
|-----|---|------------------|--|-----------|--------------|
| 1. | Количествен състав | % | Наредба за етикетиранията и наименованията на текстилните продукти ПМС №114/ДВ брой №44/30.05.2006 г./ и изм. ДВ № 43/08.06. 2010г.- пр.№5 към чл.26 | Памук 100 | Памук 100 |
| 2. | Маса на единица площ | g/m ² | БДС EN 12127:2000 или еквивалент | 180-200 | да се посочи |
| 3. | Здравина на пробиване със сачма | N | БДС 9585:1991 или еквивалент | мин.260 | да се посочи |
| 4. | Изменение на размерите- пране при 40°C и сушене | | БДС EN ISO 6330 : 2012 или еквивалент | | |
| | бримков стълб | % | БДС EN ISO 5077: 2008 или еквивалент | макс.5,0 | да се посочи |
| | бримков ред | % | | макс.7,0 | да се посочи |
| 5. | Хигроскопичност | % | БДС 12006:1974 или еквивалент | мин.10 | да се посочи |
| 6. | Устойчивост на обагрянето на пране при 40°C | бал | БДС EN ISO 105-C06: 2010 или еквивалент | мин.4/4/4 | да се посочи |
| 7. | Устойчивост на обагрянето на пот | | БДС EN ISO 105-E04: 2013 или еквивалент | | |
| | кисела | бал | | мин.4/4/4 | да се посочи |
| | алкална | бал | | мин.4/4/4 | да се посочи |
| 8. | Устойчивост на обагрянето на триене | | БДС EN ISO 105-X12: 2004 или еквивалент | | |
| | сухо | бал | | мин.4 | да се посочи |
| 9. | Устойчивост на обагрянето на изкуствена светлина – ксенонова дъгова лампа | бал /синя скала/ | БДС EN ISO 105-B02: 2013 или еквивалент | мин.4-5 | да се посочи |
| 10. | Свободен и хидролизирани формалдехид | mg/kg | БДС EN ISO 14184-1:2011 или еквивалент | макс.75 | да се посочи |
| 11. | РН на воден екстракт | РН единици | БДС EN ISO 3071:2008 или еквивалент | 4,8-7,5 | да се посочи |
| 12. | Цвят по каталог на „Пантоне текстил“ | | БДС EN ISO 105-A01:2010 или еквивалент БДС EN 20105-A02:2001 или еквивалент | | |
| | сравнение с 16-4702 TPX (светлосив) | бал | | мин.3-4 | да се посочи |
| 13. | Здравина на скъсване на шева в направление перпендикулярно на шева /на | N | БДС 13307:1978 или еквивалент | мин.160 | да се посочи |

ЛИЦЕВ ПЛАТ – ТЪКАН ЦВЯТ ТЪМНОСИВ И ОРАНЖЕВ

| | | | | | |
|----|---|------------------|---|------------------------------------|------------------------------------|
| 1. | Количествен състав | % | Наредба за етикетиранията и наименованията на текстилните продукти ПМС №114/ДВ брой №44/30.05.2006 г./ и изм. ДВ № 43/08.06. 2010г.-пр.№5 към чл.26 | Памук/ Полиестер (55/45)±3 | Памук/ Полиестер (55/45)±3 |
| 2. | Маса на единица площ | g/m ² | БДС EN 12127:2000 или еквивалентен | 110±5 | да се посочи |
| 3. | Сплитка | - | БДС 12674:1975 или еквивалентен | лито | лито |
| 4. | Нишки на единица дължина /10cm/ | | БДС EN 1049-2:2002 или еквивалентен | | |
| | основа | брой | | 450±10 | да се посочи |
| | вътък | брой | | 310±10 | да се посочи |
| 5. | Сила до скъсване | | БДС EN ISO 13934-1:2013 или еквивалентен | | |
| | основа | daN | | мин.50 | да се посочи |
| | вътък | daN | | мин.30 | да се посочи |
| 6. | Изменение на размерите- пране при 40°C и сушене | | БДС EN ISO 6330:2012 БДС EN ISO 5077:2008 БДС EN ISO 3759:2011 или еквивалентни | | |
| | основа | % | | макс.2,5 | да се посочи |
| | вътък | % | | макс.1,0 | да се посочи |
| 7. | Устойчивост на претриване на платове по метода на Martindale - загуба на маса | % | БДС EN ISO 12947-3:2002 или еквивалентен | макс.1,2 / 1000 цикъла / | да се посочи |
| 8. | Склонност на повърхността на плата към завласяване и пилинг по метода на Martindale | спепен | БДС EN ISO 12945-2:2002 или еквивалентен | мин.3-4 /1000 цикъла/ | да се посочи |
| 9. | Устойчивост на обагрянето на пране при 40°C | бал | БДС EN ISO 105-C06:2010 или еквивалентен | мин.4/4/4 | да се посочи |

| | | | | | |
|----|---|------------|--|-----------------|--------------|
| 10 | Устойчивост на обагрянето на горещо гладене | | БДС EN ISO 105-X11:2002 или еквивалентен | | |
| | веднага | бал | | мин.4/4 | да се посочи |
| | след 4 часа | бал | | мин.4/4 | да се посочи |
| 11 | Устойчивост на обагрянето на пот | | БДС EN ISO 105-E04:2013 или еквивалентен | | |
| | кисела | бал | | мин.4-5/4-5/4-5 | да се посочи |
| | алкална | бал | | мин.4-5/4-5/4-5 | да се посочи |
| 12 | Устойчивост на обагрянето на триене | | БДС EN ISO 105-X12:2016 или еквивалентен | | |
| | сухо | бал | | мин. 4 | да се посочи |
| | мокро | бал | | мин.3-4 | да се посочи |
| 13 | Свободен и хидролизиран формалдеhid | mg/kg | БДС EN ISO 14184-1:2011 или еквивалентен | макс.75 | да се посочи |
| 14 | РН на воден екстракт | РН единици | БДС EN ISO 3071:2008 или еквивалентен | 4,8÷7,5 | да се посочи |
| 15 | Цвят по каталог на „Пантоне текстил“ | | БДС EN ISO 105-A01:2010 или еквивалент БДС EN 20105-A02:2001 или еквивалент | | |
| | сравнение с 18-0000 TPX (тъмносив) | бал | | мин.3-4 | да се посочи |
| | сравнение с 17-1461 TPX (оранжев) | бал | | мин.3-4 | да се посочи |

Забележки: Участникът трябва да попълни съответните технически данни във всички полета, в които не е категорично указано друго.

VI. Декларирам следните технически и технологични характеристики за артикул (стока): **трикотажна блуза с дълъг ръкав с яка и маншети:**

| № | Изискване (описание) на Възложителя | Гарантирано предложение на участника |
|-----|-------------------------------------|--------------------------------------|
| 1.1 | Марка: | да се посочи |
| 1.2 | Модел: | да се посочи |
| 1.3 | Производител: | да се посочи |
| 1.4 | Страна на произход: | да се посочи |

➤ Декларирам, че спецификациите и техническите изисквания към текстилните материали (лицев плат) за изработване на предлаганата от нас **трикотажна блуза с дълъг ръкав с яка и маншети** отговаря на посоченото по-долу в таблица (Таблица ТП2-2.6а)

Таблица ТП2-2.6а

| № | ПОКАЗАТЕЛ | ЕДИНИЦА НА ВЕЛИЧИНАТА | МЕТОД НА ИЗПИТВАНЕ | ТЕХНИЧЕСКИ ИЗИСКВАНИЯ НА ВЪЗЛОЖИТЕЛЯ | Гарантирано предложение на участника |
|---|---|-----------------------|--|--------------------------------------|--------------------------------------|
| ЛИЦЕВ ТРИКОТАЖЕН ПЛАТ ЦВЯТ СВЕТЛОСИВ | | | | | |
| 1. | Количествен състав | % | Наредба за етикетирването и наименованията на текстилните продукти ГМС №114/ДВ брой №44/30.05.2006 г./ и изм. ДВ № 43/08.06. 2010г.- пр.№5 към чл.26 | Памук 100 | Памук 100 |
| 2. | Маса на единица площ | g/m ² | БДС EN 12127:2000 или еквивалент | 180-200 | да се посочи |
| 3. | Здравина на пробиване със сачма | N | БДС 9585:1991 или еквивалент | мин.260 | да се посочи |
| 4. | Изменение на размерите- пране при 40°C и сушене | бримков стълб | БДС EN ISO 6330 : 2012 или еквивалент БДС EN ISO 5077: 2008 или еквивалент | макс.5,0 | да се посочи |
| | | бримков ред | | макс.7,0 | да се посочи |
| 5. | Хигроскопичност | % | БДС 12006:1974 или еквивалент | мин.10 | да се посочи |
| 6. | Устойчивост на обагрянето на пране при 40°C | бал | БДС EN ISO 105-C06: 2010 или еквивалент | мин.4/4/4 | да се посочи |

| | | | | | |
|-----|---|------------------|---|-----------|--------------|
| 7. | Устойчивост на обгарянето на пот | | БДС EN ISO 105-E04: 2013 или еквивалент | | |
| | кисела | бал | | мин.4/4/4 | да се посочи |
| | алкална | бал | | мин.4/4/4 | да се посочи |
| 8. | Устойчивост на обгарянето на триене | | БДС EN ISO 105-X12: 2004 или еквивалент | | |
| | сухо | бал | | мин.4 | да се посочи |
| 9. | Устойчивост на обгарянето на изкуствена светлина – ксенонова дъгова лампа | бал /синя скала/ | БДС EN ISO 105-B02: 2013 или еквивалент | мин.4-5 | да се посочи |
| 10. | Свободен и хидролизиран формалдехид | mg/kg | БДС EN ISO 14184-1:2011 или еквивалент | макс.75 | да се посочи |
| 11. | РН на воден екстракт | РН единици | БДС EN ISO 3071:2008 или еквивалент | 4,8-7,5 | да се посочи |
| 12. | Цвят по каталог на „Пантоне текстил“ | | БДС EN ISO 105-A01:2010 или еквивалент | | |
| | сравнение с 16-4702 TPX (светлосив) | бал | БДС EN 20105-A02:2001 или еквивалент | мин.3-4 | да се посочи |
| 13. | Здравина на скъсване на шева в направление перпендикулярно на шева /на | N | БДС 13307:1978 или еквивалент | мин.160 | да се посочи |

ЛИЦЕВ ПЛАТ – ТЪКАН ЦВЯТ ТЪМНОСИВ И ОРАНЖЕВ

| | | | | | |
|----|---|------------------|--|------------------------------------|------------------------------------|
| 1. | Количествен състав | % | Наредба за етикетирането и наименованията на текстилните продукти ПМС №114/ДВ брой №44/30.05.2006 г./ и изм. ДВ № 43/08.06. 2010г.-пр.№5 към чл.26 | Памук/ Полиестер (55/45)±3 | Памук/ Полиестер (55/45)±3 |
| 2. | Маса на единица площ | g/m ² | БДС EN 12127:2000 или еквивалентен | 110±5 | да се посочи |
| 3. | Сплитка | - | БДС 12674:1975 или еквивалентен | лито | лито |
| 4. | Нишки на единица дължина /10см/ | | БДС EN 1049-2:2002 или еквивалентен | | |
| | основа | брой | | 450±10 | да се посочи |
| | вътък | брой | | 310±10 | да се посочи |
| 5. | Сила до скъсване | | БДС EN ISO 13934-1:2013 или еквивалентен | | |
| | основа | daN | | мин.50 | да се посочи |
| | вътък | daN | | мин.30 | да се посочи |
| 6. | Изменение на размерите- пране при 40°C и сушене | | БДС EN ISO 6330:2012 БДС EN ISO 5077:2008 | | |
| | основа | % | БДС EN ISO 3759:2011 или еквивалентни | макс.2,5 | да се посочи |
| | вътък | % | | макс.1,0 | да се посочи |
| 7. | Устойчивост на претриване на платове по метода на Martindale - загуба на маса | % | БДС EN ISO 12947-3:2002 или еквивалентен | макс.1,2 / 1000 цикъла / | да се посочи |
| 8. | Склонност на повърхността на плата към завласяване и пилинг по метода на Martindale | степен | БДС EN ISO 12945-2:2002 или еквивалентен | мин.3-4 /1000 цикъла/ | да се посочи |
| 9. | Устойчивост на обгарянето на пране при 40°C | бал | БДС EN ISO 105-C06:2010 или еквивалентен | мин.4/4/4 | да се посочи |
| 10 | Устойчивост на обгарянето на горещо гладене | | БДС EN ISO 105-X11:2002 или еквивалентен | | |
| | веднага | бал | | мин.4/4 | да се посочи |
| | след 4 часа | бал | | мин.4/4 | да се посочи |
| 11 | Устойчивост на обгарянето на пот | | БДС EN ISO 105-E04:2013 или еквивалентен | | |
| | кисела | бал | | мин.4-5/4-5/4-5 | да се посочи |
| | алкална | бал | | мин.4-5/4-5/4-5 | да се посочи |
| 12 | Устойчивост на обгарянето на триене | | БДС EN ISO 105-X12:2016 или еквивалентен | | |
| | сухо | бал | | мин. 4 | да се посочи |
| | мокро | бал | | мин.3-4 | да се посочи |
| 13 | Свободен и хидролизиран формалдехид | mg/kg | БДС EN ISO 14184-1:2011 или еквивалентен | макс.75 | да се посочи |
| 14 | РН на воден екстракт | РН единици | БДС EN ISO 3071:2008 или еквивалентен | 4,8÷7,5 | да се посочи |
| 15 | Цвят по каталог на „Пантоне текстил“ | | БДС EN ISO 105-A01:2010 или еквивалент | | |
| | сравнение с 18-0000 TPX (тъмносив) | бал | БДС EN 20105-A02:2001 или еквивалент | мин.3-4 | да се посочи |

| | | | |
|-----------------------------------|-----|---------|--------------|
| сравнение с 17-1461 TPX (оранжев) | бал | мин.3-4 | да се посочи |
|-----------------------------------|-----|---------|--------------|

Забележки: Участникът трябва да попълни съответните технически данни във всички полета, в които не е категорично указано друго.

VII. Декларирам следните технически и технологични характеристики за артикул (стока): **лятна (слънцезащитна) шапка:**

| № | Изискване (описание) на Възложителя | Гарантирано предложение на участника |
|-----|-------------------------------------|--------------------------------------|
| 1.1 | Марка: | да се посочи |
| 1.2 | Модел: | да се посочи |
| 1.3 | Производител: | да се посочи |
| 1.4 | Страна на произход: | да се посочи |

➤ Декларирам, че спецификациите и техническите изисквания към текстилните материали (лицев плат) за изработване на предлаганата от нас **лятна (слънцезащитна) шапка** отговаря на посоченото по-долу в таблица (Таблица ТП2-2.7а)

Таблица ТП2-2.7а

| № | ПОКАЗАТЕЛ | ЕДИНИЦА НА ВЕЛИЧИНАТА | МЕТОД НА ИЗПИТВАНЕ | ТЕХНИЧЕСКИ ИЗИСКВАНИЯ НА ВЪЗЛОЖИТЕЛЯ | Гарантирано предложение на участника |
|---|--|-----------------------|--|--------------------------------------|--------------------------------------|
| ЛИЦЕВ ПЛАТ – ТЪКАН ЦВЯТ ТЪМНОСИВ | | | | | |
| 1. | Количествен състав | % | Наредба за етикетирането и наименованията на текстилните продукти ПМС №114/ДВ брой №44/30.05.2006 г./ и изм. ДВ № 43/08.06. 2010г.-пр.№5 към чл.26 | Памук/ Полиестер (50/50)±3 | Памук/ Полиестер (50/50)±3 |
| 2. | Маса на единица площ | g/m ² | БДС EN 12127:2000 или еквивалентен | 165-175 | да се посочи |
| 3. | Сплитка | - | БДС 12674:1975 или еквивалентен | кепър | кепър |
| 4. | Нишки на единица дължина /10cm/ | | БДС EN 1049-2:2002 или еквивалентен | | |
| | основа | брой | | 350+360 | да се посочи |
| | вътък | брой | | 240+250 | да се посочи |
| 5. | Сила до скъсване | | БДС EN ISO 13934-1:2013 или еквивалентен | | |
| | основа | daN | | мин.60 | да се посочи |
| | вътък | daN | | мин.30 | да се посочи |
| 6. | Изменение на размерите-пране при 60°C и сушене | | БДС EN ISO 6330:2012 БДС EN ISO 5077:2008 БДС EN ISO 3759:2011 или еквивалентни | | |
| | основа | % | | макс.3 | да се посочи |
| | вътък | % | | макс.3 | да се посочи |
| 7. | Устойчивост на багренето при светлина | бал | БДС EN ISO 105-BO2 или еквивалент | Мин. 4-5 | да се посочи |
| 9. | Устойчивост на обагрянето на пране при 60°C | бал | БДС EN ISO 105-C06:2010 или еквивалентен | мин.4/4/4 | да се посочи |
| 10. | Устойчивост на обагрянето на горещо гладене | | БДС EN ISO 105-X11:2002 или еквивалентен | | |
| | веднага | бал | | мин.4/4 | да се посочи |
| | след 4 часа | бал | | мин.4/4 | да се посочи |
| 11. | Устойчивост на обагрянето на пот | | БДС EN ISO 105-E04:2013 или еквивалентен | | |
| | кисела | бал | | мин.4/4/4 | да се посочи |

| | | | | | |
|--|--|------------------|--|---------------|---------------------|
| | алкална | бал | | мин.4/4/4 | <i>да се посочи</i> |
| 12. | Устойчивост на обагрянето на триене | | БДС EN ISO 105-X12:2016 или еквивалентен | | |
| | сухо | бал | | мин. 4 | <i>да се посочи</i> |
| | мокро | бал | | мин.3-4 | <i>да се посочи</i> |
| 13. | Свободен и хидролизиран формалдехид | mg/kg | БДС EN ISO 14184-1:2011 или еквивалентен | макс.75 | <i>да се посочи</i> |
| 15. | Максимална сила на скъсване на шева – Strip метод /на готовото изделие/ | N | БДС EN ISO 13935-1:2014 или еквивалентен | мин.180 | <i>да се посочи</i> |
| 16. | Цвят по каталог на „Пантоне текстил“ | | БДС EN ISO 105-A01:2010 или еквивалент БДС EN 20105-A02:2001 или еквивалент | | <i>да се посочи</i> |
| | сравнение с хх-хххх ТРХ (тъмносив) | бал | | мин.4 | <i>да се посочи</i> |
| СПОМАГАТЕЛЕН ПЛАТ ЗА ПОТНИК– ТЪКАН ЦВЯТ ЧЕРЕН | | | | | |
| 1. | Количествен състав | % | Наредба за етикетирането и наименованията на текстилните продукти ПМС №114/ДВ брой №44/30.05.2006 г./ и изм. ДВ № 43/08.06. 2010г.-пр.№5 към чл.26 | Памук 100 | Памук 100 |
| 2. | Маса на единица площ | g/m ² | БДС EN 12127:2000 или еквивалентен | 100-120 | <i>да се посочи</i> |
| 3. | Сплитка | - | БДС 12674:1975 или еквивалентен | лито | лито |
| 4. | Устойчивост на обагрянето на пране при 60°C | бал | БДС EN ISO 105-C06:2010 или еквивалентен | мин.4/3-4/3-4 | <i>да се посочи</i> |
| 5. | Устойчивост на обагрянето на пот | | БДС EN ISO 105-E04:2013 или еквивалентен | | |
| | кисела | бал | | мин.4/4/4 | <i>да се посочи</i> |
| | алкална | бал | | мин.4/4/4 | <i>да се посочи</i> |
| 6. | Свободен и хидролизиран формалдехид | mg/kg | БДС EN ISO 14184-1:2011 или еквивалентен | макс.75 | <i>да се посочи</i> |
| 7. | РН на воден екстракт | РН единици | БДС EN ISO 3071:2008 или еквивалентен | 4,8÷7,5 | <i>да се посочи</i> |

Забележки: Участникът трябва да попълни съответните технически данни във всички полета, в които не е категорично указано друго.

VIII. Декларирам следните технически и технологични характеристики за артикул (стока): **зимна шапка:**

| № | Изискване (описание) на Възложителя | Гарантирано предложение на участника |
|-----|-------------------------------------|--------------------------------------|
| 1.1 | Марка: | <i>да се посочи</i> |
| 1.2 | Модел: | <i>да се посочи</i> |
| 1.3 | Производител: | <i>да се посочи</i> |
| 1.4 | Страна на произход: | <i>да се посочи</i> |

➤ Декларирам, че спецификациите и техническите изисквания към текстилните материали (лицев плат) за изработване на предлаганата от нас **зимна шапка** отговаря на посоченото по-долу в таблица (Таблица ТП2-2.8а)

| № | ПОКАЗАТЕЛ | ЕДИНИЦА НА ВЕЛИЧИНАТА | МЕТОД НА ИЗПИТВАНЕ | ТЕХНИЧЕСКИ ИЗИСКВАНИЯ НА ВЪЗЛОЖИТЕЛЯ | Гарантирано предложение на участника |
|----------------------------|-------------------------------------|-----------------------|--|--------------------------------------|--------------------------------------|
| Тъкан цвят тъмносив | | | | | |
| 1. | Количествен състав | % | Наредба за етикетирането и наименованията на текстилните продукти ПМС № 114 /ДВ брой № 44/30.05.2006 г. и изм. ДВ № 43/08.06. 2010 г./пр. № 5 към чл. 26 | Микро-Полиестер/ 100 | Микро-Полиестер/ 100 |
| 2. | Маса на единица площ | g/m2 | БДС EN 12127:2000 или еквивалент | 160-180 | <i>да се посочи</i> |
| 3. | Свободен и хидролизиран формалдехид | mg/kg | БДС EN ISO 14184-1:2011 или еквивалентен | макс.75 | <i>да се посочи</i> |
| 4. | РН на воден екстракт | РН единици | БДС EN ISO 3071:2008 или еквивалентен | 4,8÷7,5 | <i>да се посочи</i> |

Забележки: Участникът трябва да попълни съответните технически данни във всички полета, в които не е категорично указано друго.

IX. Декларирам следните технически и технологични характеристики за артикул (стока): защитни ръкавици срещу студ:

| № | Изискване (описание) на Възложителя | Гарантирано предложение на участника |
|-----|-------------------------------------|--------------------------------------|
| 1.1 | Марка: | <i>да се посочи</i> |
| 1.2 | Модел: | <i>да се посочи</i> |
| 1.3 | Производител: | <i>да се посочи</i> |
| 1.4 | Страна на произход: | <i>да се посочи</i> |

- Декларирам, че спецификациите и техническите изисквания към текстилните материали за изработване на предлаганите от нас **защитни ръкавици срещу студ** отговарят на описанието по-долу:
 1. Частта на ръкавицата, която покрива вътрешната страна на дланта е изработена от цяло парче лицева (свинска/телешка) кожа;
 2. Плата за ръкавицата, която покрива външната част на дланта е
 3. Вътрешният материал, който изолира цялата площ на ръкавицата е и е съобразен с изискването да не уврежда здравето;
 4. Маншета е (препоръчително изпълнение : плетен).
- Потвърждавам, че представяните от нас стоки, описани в Техническото ни предложение, отговарят на посочените от Възложителя стандарти или на еквивалентни. В случай, че даден материал отговаря на стандарт, еквивалентен на посочения, се задължаваме да го отразим в отделен документ и да представим доказателства за еквивалентността на двата стандарта.
- Декларирам, че стоките, предмет на поръчката ще бъдат съобразени със стандартизираните обмерни данни за мъже и жени съгласно БДС 12699-86 или еквивалент и БДС 12698-86 или еквивалент, като означаването на размера на облеклата се извършва съгласно БДС EN 13402-3 или еквивалент.
- Изразявам съгласие, относно изследване/изпитване в сертифицирана и правоспособна лаборатория на материалите (лицев плат – тъкан цвят тъмносив, лицев трикотажен плат – цвят светлосив; лицев трикотажен плат полар - тъмносив) на представените от нас мостри на летен панталон - мъжки, летен панталон - дамски, трикотажна блуза тип „поло“ с къс ръкав, трикотажна блуза тип „поло“ с дълъг ръкав, трикотажна блуза с къс ръкав с яка и маншети, трикотажна блуза с дълъг ръкав с яка и маншети, лятна (слънцезащитна) шапка, зимна шапка, защитни ръкавици срещу студ.
- Запознат съм, че видовете стоки и прогнозните количества за доставка ще бъдат посочвани от Възложителя при всяка покана за провеждане на вътрешно конкурентен избор.
- Приемам, че в срок **до 14 (четирнадесет) дни**, считано от датата на подписването на договор с Възложителя, ще сключа договор с посоченият/те в офертата подизпълнител/и (попълва се, ако участникът е декларирал, че ще използва подизпълнител/и).
- Запознат съм, че изборът на изпълнител при определяне на икономически най-изгодната оферта ще бъде направен по критерий „най-ниска цена“.

- Запознат съм, че срокът за изпълнение на рамковото споразумение е **48 (четирдесет и осем) месеца**, считано от датата на влизането му в сила.

Х. Декларирам, че ще извършим следното при изпълнение предмета на поръчката:

- 1) за възлагане изпълнението на предмета на поръчката, Възложителят писмено да отправя поръчки, към нас, които са генерирани през SAP, съдържащи най-малко следните данни за стоката: вид на стоката; количество; единична и обща цена; срок и място за доставка;
- 2) стоките, предмет на поръчката ще доставяме в складове на Възложителя;
- 3) задължаваме се да уведомим писмено Възложителя най-малко 2 /два/ работни дни преди изпращането на стоката за очакваната дата на пристигането ѝ склада;
- 4) Срокът на доставка за прогнозният брой стоки, които са:
 - летен панталон – мъжки - 1117 броя;
 - летен панталон - дамски - 1117 броя;
 - трикотажна блуза тип „поло“ с къс ръкав - 4110 броя;
 - трикотажна блуза тип „поло“ с дълъг ръкав - 2094 броя;
 - трикотажна блуза с къс ръкав с яка и маншети - 2286 броя;
 - трикотажна блуза с дълъг ръкав с яка и маншети - 2286 броя;
 - лятна (слънцезащитна) шапка – 2114 броя;
 - зимна шапка - 2114 броя;
 - защитни ръкавици срещу студ - 2114 чифта,посочени в конкретния договор е _____ **(моля попълнете)** календарни дни (не повече от 75 календарни дни), считано от датата на поръчка от Възложителя.
- 5) Предлагам гаранционен срок на стоките (за съхранение при стандартни условия) _____ **(моля попълнете)** месеца / не по-малко от 24 месеца /, от датата на приемо-предавателен протокол за получаване на стоката от Възложителя.
- 6) Предлагам експлоатационен срок (за функционалност и здравина при спазване на инструкциите за използване, поддръжка и съхранение) _____ **(моля попълнете)** месеца / не по-малко от 12 месеца /, от датата на приемо-предавателен протокол за получаване на стоката от Възложителя.
- 7) Вид на опаковката – всеки артикул в индивидуална опаковка.
- 8) Документи, които трябва да се предоставят при доставка на стоките (два еднакви комплекта документи), всеки от които трябва да съдържа:
 - а) **Приемо-предавателен протокол;**
 - б) **Декларация за съответствие**, с техническите изисквания на възложителя, която задължително съдържа следната информация:
 - Име и адрес на производителя.
 - Име и адрес на упълномощения представител на производителя (ако има такъв).
 - Пълно наименование на стоката.
 - Дата и място на изготвяне на Декларацията за съответствие.
 - Име и фамилия на лицето, изготвило Декларацията за съответствие.
 - Подпис на лицето, изготвило Декларацията за съответствие.
 - Печат на производителя.
 - в) **Опаковъчен лист**, изготвен съгласно образец, съдържащ следната информация:
 - Име и адрес на **Изпълнителя**.
 - Име и адрес на **Възложителя**.
 - Номер на поръчка (и) за покупка.
 - Дата на издаване на поръчка (и) за покупка.
 - Вид транспортно средство.
 - Регистрационен номер на транспортното средство.
 - Име на куриерската фирма извършила доставката.
 - SAP номер на стоката.
 - Наименование на стоката.
 - Вид опаковка.
 - Брой на стоката в опаковка.
 - Общ брой опаковки.
 - Общо брутно тегло, кг.
 - Място на съставяне на Опаковъчния лист.
 - Дата на съставяне на Опаковъчния лист.
 - Подпис на отговорното лице, съставило Опаковъчния лист.
 - г) **Инструкции за използване**, поддръжка и съхранение на български език.
 - д) **Гаранционна карта** или декларация с посочен минимален гаранционен срок.

*Вторият комплект документи, опакован в плик, с етикет, и с опис на съдържанието му с надпис: за Дирекция „Логистика и бизнес обслужване“.

- 9) Приемането на заявените и доставени стоки по поръчката ще осъществяваме с приемо-предавателен протокол, подписан от упълномощени лица от страните, посочени в конкретния договор;
- 10) Приемаме, че Възложителят при необходимост може да поръчва допълнителни количества стоки от обема на общото прогнозно количество. Срокът на доставка при допълнителни поръчки ще е _____ (*моля попълнете*) **календарни дни** (не повече от 75 календарни дни), считано от датата на поръчка от Възложителя.
- 11) Логото на Възложителя с:
Размери: карето с логото е с размери 2,5 x 2,5 см и надпис „**РАЗПРЕДЕЛЕНИЕ**“ с височина на буквите 0,7 см и дължина на текста – 4,5 см.
Цвят: 17-1461 TRX от от цветови каталог „Пантон текстил“ (с допустима разлика мин. 3-4 бала по сива скала), съгласно БДС EN ISO 105-A01:2010 или БДС EN 20105-A02:2001 или еквивалент ще поставим на трикотажна блуза тип „поло“ с къс ръкав, трикотажна блуза тип „поло“ с дълъг ръкав, трикотажна блуза с къс ръкав с яка и маншети, трикотажна блуза с дълъг ръкав с яка и маншети, лятна (слънцезащитна) шапка и зимните ръкавици чрез термотрансферен печат, а на зимната шапка ще се постави чрез броберия.

В случай че бъде/ем избран/и за изпълнител се задължавам/е да изпълнявам/е предмета на конкретния договор, сключен въз основа на рамковото споразумение, съобразно изискванията на Възложителя, настоящото техническо предложение и постигнатите договорености.

Приемам/е, че ако не бъдат спазени от наша страна изискванията на Възложителя, отразени в техническата спецификация от документацията за участие, настоящото ни техническо предложение и постигнатите договорености при изпълнение на предмета на конкретен договор, сключен въз основа на рамковото споразумение, че Възложителят може да се възползва от правото си да го прекрати, съответно да начисли и получи уговорените неустойки.

За подготовка и представяне на оферта, съгласно чл. 82, ал. 4, т. 2 от ЗОП, за нас са необходими минимум календарни дни, считано от датата на изпращане от Вас на покана за представяне на оферти. В случай че Възложителят определи в поканата по чл. 82, ал. 4, т. 2 от ЗОП срок за получаване на оферта в размер на посочения от нас или по-дълъг, то ние приемаме, че сме постигнали споразумение с Възложителя, съгласно чл. 78 от ППЗОП. Запознати сме със законовото право на Възложителя, че при непостигане на споразумение за срока на получаване на оферти с всички избрани изпълнители, същият може да определи срок за получаване на оферти, съгласно чл. 78 от ППЗОП, който не може да бъде по-кратък от 7 дни, считано от датата на изпращане на поканата по чл. 82, ал. 4, т. 2 от ЗОП.

Обработка на лични данни:

Във връзка с прилагането на Регламент (ЕС) 2016/679 на Европейския парламент и на Съвета от 27 април 2016 г. относно защитата на физическите лица във връзка с обработването на лични данни и относно свободното движение на такива данни и за отмяна на Директива 95/46/ЕО, информиран съм, че Възложителят (включително чрез неговия помощен орган, а именно назначената за провеждане на поръчката оценителна комисия) ще обработва личните данни, включени в настоящото Предложение за изпълнение на поръчката, за целите на провеждане на обществената поръчка в съответствие с изискванията на приложимата нормативна уредба. Съгласно чл.122 от ЗОП данните по настоящата процедура се съхраняват за срок от 5 години от датата на приключване на изпълнението на договора или от датата на прекратяване на процедурата и заедно с необходимата документация се въвеждат в публичните регистри в съответствие с изискванията на ЗОП.

Приложения към настоящото техническо предложение:

1. Опис на представените мостри;
2. Мостри на предложените стоки.

Дата _____ г.

ПОДПИС и ПЕЧАТ: _____

(име и фамилия)

(длъжност на представляващия участника)

(поставя се в опаковката с надпис „ПЪРВОНАЧАЛНА ОФЕРТА“, в отделен, непрозрачен плик „Предлагани ценови параметри“)

ОБРАЗЕЦ!

До „ЧЕЗ Разпределение България“ АД
гр. София, бул. „Цариградско шосе“ № 159

ЦЕНОВО ПРЕДЛОЖЕНИЕ

в процедура на „договаряне с предварителна покана за участие“ за сключване на рамково споразумение с предмет: „Доставка на работно облекло за служители на „ЧЕЗ Разпределение България“ АД“, референтен № PPD 20-005 за Обособена позиция 1 „Доставка на прахозащитно работно облекло“

От: _____, със седалище град _____ и
адрес за кореспонденция _____,
тел.: ____ / _____, факс: ____ / _____, e-mail: _____,

Уважаеми госпожи и господа,

аз долуподписаният _____,
(трите имена)
в качеството си на _____,
(длъжност)
на _____,
(наименование на участника)

ЕИК/БУЛСАТ _____ - участник в процедура за сключване на рамково споразумение с предмет:

„Доставка на работно облекло за служители на „ЧЕЗ Разпределение България“ АД“, референтен № PPD 20-005, за Обособена позиция 1 „Доставка прахозащитно работно облекло“ предлагам следното ценово предложение:

I. Цените за доставка на стоките по предмета на поръчката са:

| | Прахозащитно работно облекло артикули | Количество | Ед. цена лв. без ДДС |
|--|--|------------|-------------------------|
| 1 | прахозащитно (лятно) яке | 1 | |
| 2 | прахозащитен (летен) полугащеризон | 1 | |
| Обща стойност за доставка за 1 пълен комплект стоки, в лева без ДДС | | | |

II. Условия за формиране на цената.

1. Всички цени за доставка на стоките са франко складове на Възложителя, находящ се в градовете: София, Враца, Левски и Дупница.

2. Предложените единични цени се закръглят до втория знак след десетичната запетая (пример: X,XX).
3. Посочените цени са в лева, без ДДС, включват всички преки и непреки разходи, включително транспортни и организационни, данъчни и митнически ставки, товаро-разтоварни дейности и др. свързани с изпълнението на всички дейности, предмет на настоящата поръчка, при пълно съответствие с условията на обявлението и документацията за обществена поръчка.

III. Начин на плащане

Приемаме заплащането на доставката да се извършва по банков път, в лева по отделно за всяка конкретна поръчка, в зависимост от броя на реално доставените стоки в срок до **60 (шестдесет) календарни дни**, считано от датата на получаване на оригиналната фактура, съдържаща всички реквизити по Закона за счетоводството (ЗС), придружена от двустранно подписан приемопредавателен протокол за заявената и доставена стока по предмета и при условията на конкретния договор, сключен въз основа на рамковото споразумение.

Бележка: Информирани сме и приемаме, че Възложителят няма да заплаща стока по отношение, на която са констатирани несъответствия и е започнала процедура по предявяване на рекламация, в съответствие с уговореното в проекта на конкретния договор към рамковото споразумение.

IV. Обработка на лични данни

Във връзка с прилагането на Регламент (ЕС) 2016/679 на Европейския парламент и на Съвета от 27 април 2016 г. относно защитата на физическите лица във връзка с обработването на лични данни и относно свободното движение на такива данни и за отмяна на Директива 95/46/ЕО, информиран/а/и съм/сме, че Възложителят (включително чрез неговия помощен орган, а именно назначената за провеждане на поръчката оценителна комисия) ще обработва личните данни, включени в настоящото Ценово предложение, за целите на провеждане на процедурата в съответствие с изискванията на приложимата нормативна уредба. Съгласно чл. 122 от ЗОП данните по настоящата процедура се съхраняват за срок от 5 години от датата на приключване на изпълнението на договора или от датата на прекратяване на процедурата и заедно с необходимата документация се въвеждат в публичните регистри в съответствие с изискванията на ЗОП.

Дата _____ г.

ПОДПИС и ПЕЧАТ:

_____ (име и фамилия)

_____ (длъжност на представляващия участника)

Приложение № 66 Образец на ценово предложение за Обособена позиция 2

(поставя се в опаковката с надпис „ПЪРВОНАЧАЛНА ОФЕРТА“, в отделен, непрозрачен плик „Предлагани ценови параметри“)

ОБРАЗЕЦ!

**До „ЧЕЗ Разпределение България“ АД
гр. София, бул. „Цариградско шосе“ № 159**

ЦЕНОВО ПРЕДЛОЖЕНИЕ

в процедура на „договаряне с предварителна покана за участие“ за сключване на рамково споразумение с предмет: „Доставка на работно облекло за служители на „ЧЕЗ Разпределение България“ АД“, референтен № PPD 20-005 за Обособена позиция 2 „Доставка на допълнителни работни облекла за горната и долната част на тялото, защита на главата и ръцете, съгласно списъка по чл. 12, ал. 1, т. 1 от ЗОП (запазена на основание чл. 80, ал. 1 от ППЗОП)“

От: _____, със седалище град _____ и
адрес за кореспонденция _____,
тел.: ____/_____, факс: ____/_____, e-mail: _____,

Уважаеми госпожи и господа,

аз долуподписаният _____,
(трите имена)

в качеството си на _____,
(длъжност)

на _____,
(наименование на участника)

ЕИК/БУЛСАТ _____ - участник в процедура за сключване на рамково споразумение с предмет:

„Доставка на работно облекло за служители на „ЧЕЗ Разпределение България“ АД“, референтен № PPD 20-005, за Обособена позиция 2 „Доставка на допълнителни работни облекла за горната и долната част на тялото, защита на главата и ръцете, съгласно списъка по чл. 12, ал. 1, т. 1 от ЗОП (запазена на основание чл. 80, ал. 1 от ППЗОП)“ предлагам следното ценово предложение:

I. Цените за доставка на стоките по предмета на поръчката са:

| | Допълнителни работни облекла за горната и долната част на тялото, защита на главата и ръцете артикули | Количество брой/чифт | Ед. цена лв. без ДДС |
|---|---|----------------------|----------------------|
| 1 | летен панталон - мъжки | 1 | |
| 2 | летен панталон - дамски | 1 | |
| 3 | трикотажна блуза тип „поло“ с къс ръкав | 1 | |
| 4 | трикотажна блуза тип „поло“ с дълъг ръкав | 1 | |

| | Допълнителни работни облекла за горната и долната част на тялото, защита на главата и ръцете артикули | Количество брой/чифт | Ед. цена лв. без ДДС |
|---|---|----------------------|----------------------|
| 5 | трикотажна блуза с къс ръкав с яка и маншети | 1 | |
| 6 | трикотажна блуза с дълъг ръкав с яка и маншети | 1 | |
| 7 | лятна (слънцезащитна) шапка | 1 | |
| 8 | зимна шапка | 1 | |
| 9 | защитни ръкавици срещу студ | 1 | |

II. Условия за формиране на цената.

1. Всички цени за доставка на стоките са франко складове на Възложителя, находящ се в градовете: София, Враца, Левски и Дупница.
2. Предложените единични цени се закръглят до втория знак след десетичната запетая (пример: X,XX).
3. Посочените цени са в лева, без ДДС, включват всички преки и непреки разходи, включително транспортни и организационни, данъчни и митнически ставки, товаро-разтоварни дейности и др. свързани с изпълнението на всички дейности, предмет на настоящата поръчка, при пълно съответствие с условията на обявлението и документацията за обществена поръчка.

III. Начин на плащане

Приемаме заплащането на доставката да се извършва по банков път, в лева по отделно за всяка конкретна поръчка, в зависимост от броя на реално доставените стоки в срок до **60 (шестдесет) календарни дни**, считано от датата на получаване на оригиналната фактура, съдържаща всички реквизити по Закона за счетоводството (ЗС), придружена от двустранно подписан приемопредавателен протокол за заявената и доставена стока по предмета и при условията на конкретния договор, сключен въз основа на рамковото споразумение.

Бележка: Информирани сме и приемаме, че Възложителят няма да заплаща стока по отношение, на която са констатирани несъответствия и е започнала процедура по предявяване на рекламация, в съответствие с уговореното в проекта на конкретния договор към рамковото споразумение.

IV. Обработка на лични данни

Във връзка с прилагането на Регламент (ЕС) 2016/679 на Европейския парламент и на Съвета от 27 април 2016 г. относно защитата на физическите лица във връзка с обработването на лични данни и относно свободното движение на такива данни и за отмяна на Директива 95/46/ЕО, информиран/а/и съм/сме, че Възложителят (включително чрез неговия помощен орган, а именно назначената за провеждане на поръчката оценителна комисия) ще обработва личните данни, включени в настоящото Ценово предложение, за целите на провеждане на процедурата в съответствие с изискванията на приложимата нормативна уредба. Съгласно чл. 122 от ЗОП данните по настоящата процедура се съхраняват за срок от 5 години от датата на приключване на изпълнението на договора или от датата на прекратяване на процедурата и заедно с необходимата документация се въвеждат в публичните регистри в съответствие с изискванията на ЗОП.

Дата _____ г.

ПОДПИС и ПЕЧАТ: _____

(име и фамилия)

(длъжност на представляващия участника)

VI. ОБРАЗЦИ НА ДОКУМЕНТИ, КОИТО СЕ ПРЕДСТАВЯТ ОТ КАНДИДАТА/УЧАСТНИКА ПО РЕДА НА ЧЛ. 67, АЛ. 5 И ЧЛ. 112А ОТ ЗОП

Приложение № 7. Декларация по чл. 3, т. 8 и чл. 4 от Закона за икономическите и финансовите отношения с дружествата, регистрирани в юрисдикции с преференциален данъчен режим, контролираните от тях лица и техните действителни собственици

Представя се преди сключване на договора

ОБРАЗЕЦ!

ДЕКЛАРАЦИЯ

по чл. 3, т. 8 и чл. 4 от Закона за икономическите и финансовите отношения с дружествата, регистрирани в юрисдикции с преференциален данъчен режим, контролираните от тях лица и техните действителни собственици

Долуподписаният /-ната/ _____,
в качеството ми на законен представител/ упълномощен представител на _____,
(участник / кандидат в процедурата, посочена по-долу)

със седалище и адрес на управление: _____, вписано в Търговския регистър към Агенцията по вписванията с ЕИК _____, по повод участие в _____ за сключване на рамково споразумение с предмет: „**Доставка на работно облекло за служители на „ЧЕЗ Разпределение България“ АД**“, референтен № **PPD20-005** за **Обособена позиция** „**Доставка на**“.

ДЕКЛАРИРАМ:

1. Представяваното от мен дружество **е регистрирано / не е регистрирано** в юрисдикция с _____
(невярното се зачертава)

преференциален данъчен режим, а именно: _____.

2. Представяваното от мен дружество **се контролира / не се контролира** от лице, регистрирано в _____
(невярното се зачертава)

юрисдикции с преференциален данъчен режим, а именно: _____.

3. Представяваното от мен дружество попада в изключението на **чл. 4, т. _____** от Закона за икономическите и финансовите отношения с дружествата, регистрирани в юрисдикции с преференциален данъчен режим, контролираните от тях лица и техните действителни собственици.

4. Запознат съм с правомощията на възложителите по чл. 5, т. 3, букви „а“, „б“ и „в“ и чл. 6, ал. 5 от Закона за икономическите и финансовите отношения с дружествата, регистрирани в юрисдикции с преференциален данъчен режим, контролираните от тях лица и техните действителни собственици, във връзка с § 7, ал. 2 от Заключителните разпоредби на същия.

Информиран/а/и съм/сме, че Възложителят (включително чрез неговия помощен орган, а именно назначената за провеждане на поръчката оценителна комисия) ще обработва и съхранява личните ми/ни данни, посочени в настоящата декларация, за целите на провеждане на процедурата, като за целта ще предприеме всички необходими мерки за защита на личните ми/ни данни, според действащата нормативна уредба.

Известна ми е отговорността по чл. 313 от Наказателния кодекс за посочване на неверни данни.

_____ / _____ година

Декларатор: _____

1. Информацията по т. 3 от декларацията се попълва само в случай, че дружеството **е регистрирано** в юрисдикция с преференциален данъчен режим или **се контролира** от лице, **регистрирано** в юрисдикции с преференциален данъчен режим.

2. Когато участникът / кандидатът е юридическо лице декларацията се представя от лице, което има право да представлява по закон или по упълномощаване юридическото лице.

3. Представя се лично от участника / кандидата – физическо лице или от негов упълномощен представител.

4. Когато участникът / кандидатът е непersonифицирано обединение от физически и/или юридически лица, настоящата декларация се представя от всяко физическо или юридическо лице, включено в обединението, в съответствие с указанията по т. 2 и 3 по-горе.

5. Когато участникът / кандидатът предвижда да използва подизпълнител/и, декларацията се представя за всеки от подизпълнителите, от представляващия подизпълнителя.
6. Легалната дефиниция на понятието "Юрисдикции с преференциален данъчен режим" се съдържа в § 1, т. 2 от ДР на ЗИФОДРЮПДРКТЛТДС.
7. Списък на юрисдикциите с преференциален данъчен режим се съдържа в § 1, т. 64 от ДР на ЗКПО.
8. Легалната дефиниция на понятието "Контрол" се съдържа в § 1, т. 5 от ДР на ЗИФОДРЮПДРКТЛТДС във връзка с § 1 от ДР на ТЗ.
9. Забраната за участие на дружествата, регистрирани в юрисдикции с преференциален данъчен режим, и на свързаните с тях лица, както и на техните обединения, в процедура по обществени поръчки по Закона за обществените поръчки и нормативните актове по прилагането му, се съдържа в изричната и повелителна разпоредба на чл. 3, т. 8 от ЗИФОДРЮПДРКТЛТДС.
10. Изключенията от приложното поле на забраната по чл. 3, т. 8 са изчерпателно изброени в чл. 4 от ЗИФОДРЮПДРКТЛТДС.

Представя се преди сключване на договора

ОБРАЗЕЦ!

ДЕКЛАРАЦИЯ

по чл. 59, ал. 1, т. 3 от Закона за мерките срещу изпирането на пари (ЗМИП) за процедура с предмет: „Доставка на работно облекло за служители на „ЧЕЗ Разпределение България“ АД“, референтен № PPD20-005 за Обособена позиция „Доставка на“.

Долуподписаният/ата:

1.

(име, презиме, фамилия)

ЕГН/ЛНЧ/официален личен идентификационен номер или друг уникален елемент за установяване на самоличността

дата на раждане:

гражданство/а:

постоянен адрес:

или адрес:

(за чужди граждани без постоянен адрес)

в качеството ми на:

- законен представител
- пълномощник

на

(посочва се наименованието, както и правноорганизационната форма на юридическото лице или видът на правното образование)

с ЕИК/БУЛСТАТ/ номер в съответния национален регистър

вписано в регистъра при

ДЕКЛАРИРАМ:

I. Действителни собственици на представляваното от мен юридическо лице/правно образование са следните физически лица:

1.

(име, презиме, фамилия)

ЕГН/ЛНЧ: дата на раждане

гражданство/а:

(посочва се всяко гражданство на лицето)

Държавата на пребиваване, в случай че е различна от Република България, или държавата по гражданството:

постоянен адрес:

или адрес:

(за лица без постоянен адрес на територията на Република България)

което е:

лице, което пряко или косвено притежава достатъчен процент от акциите, дяловете или правата на глас, включително посредством държане на акции на приносител, съгласно § 2, ал. 1, т. 1 от допълнителните разпоредби на ЗМИП;

лице, упражняващо контрол по смисъла на § 1в от допълнителните разпоредби на Търговския закон (посочва се конкретната хипотеза)

лице, упражняващо решаващо влияние при вземане на решения за определяне състава на управителните и контролните органи, преобразуване, прекратяване на дейността и други въпроси от съществено значение за дейността, съгласно § 2, ал. 3 от допълнителните разпоредби на ЗМИП;

лице, което упражнява краен ефективен контрол чрез упражняването на права чрез трети лица, включително, но не само, предоставени по силата на упълномощаване, договор или друг вид сделка, както и чрез други правни форми, осигуряващи възможност за упражняване на решаващо влияние чрез трети лица, съгласно § 2, ал. 4 от допълнителните разпоредби на ЗМИП;

(посочва се конкретната категория) учредител, доверителен собственик, пазител, бенефициер или лице, в чийто главен интерес е създадена или се управлява доверителната собственост, или лице, което в крайна сметка упражнява контрол над доверителната собственост посредством пряко или косвено притежаване или чрез други средства, или лице, заемащо длъжност, еквивалентна или сходна с предходно посочените;

лице, от чието име и/или за чиято сметка се осъществява дадена операция, сделка или дейност и което отговаря най-малко на някои от условията, посочени в § 2, ал. 1, т. 1 – 3 от допълнителните разпоредби на ЗМИП;

лице, изпълняващо длъжността на висш ръководен служител, когато не може да се установи друго лице като действителен собственик;

друго (посочва се)

Описание на притежаваните права:

2.

(име, презиме, фамилия)

ЕГН/ЛНЧ:, дата на раждане:,

гражданство/а:

(посочва се всяко гражданство на лицето)

Държавата на пребиваване, в случай че е различна от Република България, или държавата по гражданството:

постоянен адрес:

или адрес:,

(за лица без постоянен адрес на територията на Република България)

което е:

лице, което пряко или косвено притежава достатъчен процент от акциите, дяловете или правата на глас, включително посредством държане на акции на приносител, съгласно § 2, ал. 1, т. 1 от допълнителните разпоредби на ЗМИП;

лице, упражняващо контрол по смисъла на § 1в от допълнителните разпоредби на Търговския закон (посочва се конкретната хипотеза)

лице, упражняващо решаващо влияние при вземане на решения за определяне състава на управителните и контролните органи, преобразуване, прекратяване на дейността и други въпроси от съществено значение за дейността, съгласно § 2, ал. 3 от допълнителните разпоредби на ЗМИП;

лице, което упражнява краен ефективен контрол чрез упражняването на права чрез трети лица, включително, но не само, предоставени по силата на упълномощаване, договор или друг вид сделка, както и чрез други правни форми, осигуряващи възможност за упражняване на решаващо влияние чрез трети лица, съгласно § 2, ал. 4 от допълнителните разпоредби на ЗМИП;

(посочва се конкретната категория) учредител, доверителен собственик, пазител, бенефициер или лице, в чийто главен интерес е създадена или се управлява доверителната собственост, или лице, което в крайна сметка упражнява контрол над доверителната собственост посредством пряко или косвено притежаване или чрез други средства, или лице, заемащо длъжност, еквивалентна или сходна с предходно посочените;

лице, от чието име и/или за чиято сметка се осъществява дадена операция, сделка или дейност и което отговаря най-малко на някои от условията, посочени в § 2, ал. 1, т. 1 – 3 от допълнителните разпоредби на ЗМИП;

лице, изпълняващо длъжността на висш ръководен служител, когато не може да се установи друго лице като действителен собственик;

друго (посочва се)

Описание на притежаваните права:

II. Юридически лица или други правни образувания, чрез които пряко или непряко се упражнява контрол върху представляваното от мен юридическо лице/правно образувание, са:

A. Юридически лица/правни образувания, чрез които пряко се упражнява контрол:

.....

(посочва се наименованието, както и правноорганизационната форма на юридическото лице или видът на правното образувание)

седалище:,

(държава, град, община)

адрес:,

вписано в регистър,

ЕИК/БУЛСТАТ или номер в съответния национален регистър

Представители:

1.

(име, презиме, фамилия)

ЕГН/ЛНЧ:, дата на раждане:,

гражданство/а:

(посочва се всяко гражданство на лицето)

Държавата на пребиваване, в случай че е различна от Република България, или държавата по гражданството:

постоянен адрес:

2.

(име, презиме, фамилия)

ЕГН/ЛНЧ:, дата на раждане:

гражданство/а:

(посочва се всяко гражданство на лицето)

Държавата на пребиваване, в случай че е различна от Република България, или държавата по гражданството:

постоянен адрес:

или адрес:

(за лица без постоянен адрес на територията на Република България)

Начин на представяване:

(заедно, поотделно или по друг начин)

Б. Юридически лица/правни образувания, чрез които непряко се упражнява контрол:

.....

(посочва се наименованието, както и правноорганизационната форма на юридическото лице или видът на правното образувание)

седалище:

(държава, град, община)

адрес:

вписано в регистър

ЕИК/БУЛСТАТ или номер в съответния национален регистър

Представители:

1.

(име, презиме, фамилия)

ЕГН/ЛНЧ:, дата на раждане:

гражданство/а:

(посочва се всяко гражданство на лицето)

Държавата на пребиваване, в случай че е различна от Република България, или държавата по гражданството:

постоянен адрес:

или адрес:

(за лица без постоянен адрес на територията на Република България)

2.

(име, презиме, фамилия)

ЕГН/ЛНЧ:, дата на раждане:

гражданство/а:

(посочва се всяко гражданство на лицето)

Държавата на пребиваване, в случай че е различна от Република България, или държавата по гражданството:

постоянен адрес:

или адрес:

(за лица без постоянен адрес на територията на Република България)

Начин на представяване:

(заедно, поотделно или по друг начин)

III. Лице за контакт по чл. 63, ал. 4, т. 3 от ЗМИП:

.....

(име, презиме, фамилия)

ЕГН/ЛНЧ:, дата на раждане:

гражданство/а:

постоянен адрес на територията на Република България:

.....

IV. Прилагам следните документи и справки съгласно чл. 59, ал. 1, т. 1 и 2 от ЗМИП:

1.

2.

Известна ми е отговорността по чл. 313 от Наказателния кодекс за деклариране на неверни данни.

Дата на деклариране:

Декларатор:

Указания:

Попълване на настоящата декларация се извършва, като се отчита дефиницията на § 2 от допълнителните разпоредби на ЗМИП, които гласи следното:

„§ 2. (1) „Действителен собственик“ е физическо лице или физически лица, което/които в крайна сметка притежават или контролират юридическо лице или друго правно образувание, и/или физическо лице или физически лица, от чието име и/или за чиято сметка се осъществява дадена операция, сделка или дейност, и които отговарят най-малко на някои от следните условия:

1. По отношение на корпоративните юридически лица и други правни образувания действителен собственик е лицето, което пряко или косвено притежава достатъчен процент от акциите, дяловете или правата на глас в това юридическо лице или друго правно образувание, включително посредством държане на акции на приносител, или посредством контрол чрез други средства, с изключение на случаите на дружество, чиито акции се търгуват на регулиран пазар, което се подчинява на изискванията за оповестяване в съответствие с правото на Европейския съюз или на еквивалентни международни стандарти, осигуряващи адекватна степен на прозрачност по отношение на собствеността.

Индикация за пряко притежаване е налице, когато физическо лице/лица притежава акционерно или дялово участие най-малко 25 на сто от юридическо лице или друго правно образувание.

Индикация за косвено притежаване е налице, когато най-малко 25 на сто от акционерното или дяловото участие в юридическо лице или друго правно образувание принадлежи на юридическо лице или друго правно образувание, което е под контрола на едно и също физическо лице или физически лица, или на множество юридически лица и/или правни образувания, които в крайна сметка са под контрола на едно и също физическо лице/лица.

2. По отношение на доверителната собственост, включително тръстове, попечителски фондове и други подобни чуждестранни правни образувания, учредени и съществуващи съобразно правото на юрисдикциите, допускащи такива форми на доверителна собственост, действителният собственик е:

а) учредителят;

б) доверителният собственик;

в) пазителят, ако има такъв;

г) бенефициерът или класът бенефициери, или

д) лицето, в чийто главен интерес е създадена или се управлява доверителната собственост, когато физическото лице, което се облагодетелства от нея, предстои да бъде определено;

е) всяко друго физическо лице, което в крайна сметка упражнява контрол над доверителната собственост посредством пряко или косвено притежаване или чрез други средства.

3. По отношение на фондации и правни форми, подобни на доверителната собственост – физическото лице или лица, които заемат длъжности, еквивалентни или сходни с посочените в т. 2.

(2) Не е действителен собственик физическото лице или физическите лица, които са номинални директори, секретари, акционери или собственици на капитала на юридическо лице или друго правно образувание, ако е установен друг действителен собственик.

(3) „Контрол“ е контролът по смисъла на § 1в от допълнителните разпоредби на Търговския закон, както и всяка възможност, която, без да представлява индикация за пряко или косвено притежаване, дава възможност за упражняване на решаващо влияние върху юридическо лице или друго правно образувание при вземане на решения за определяне състава на управителните и контролните органи, преобразуване на юридическото лице, прекратяване на дейността му и други въпроси от съществено значение за дейността му.

(4) Индикация за „непряк контрол“ е упражняването на краен ефективен контрол върху юридическо лице или друго правно образувание чрез упражняването на права чрез трети лица, включително, но не само, предоставени по силата на упълномощаване, договор или друг вид сделка, както и чрез други правни форми, осигуряващи възможност за упражняване на решаващо влияние чрез трети лица.

(5) Когато, след като са изчерпани всички възможни средства, не може да се установи като действителен собственик лице съгласно ал. 1 или когато съществуват съмнения, че установеното лице или лица не е действителният собственик, за „действителен собственик“ се счита физическото лице, което изпълнява длъжността на висш ръководен служител. Задължените лица водят документация за предприетите действия с цел установяване на действителния собственик по ал. 1.“