

ДОГОВОР

№ 14-146 / 13.04 / 2014 година

Днес, 13.04. 2014 година, в град София, България между:

„ЧЕЗ РАЗПРЕДЕЛЕНИЕ БЪЛГАРИЯ“ АД, със седалище и адрес на управление: Република България, гр. София 1784, Столична община, район „Младост“, бул. „Цариградско шосе“ № 159, БенчМарк Бизнес Център, вписано в Търговския регистър при Агенцията по вписванията с ЕИК 130277958, представлявано от Петър Яковски – Член и У наричано за краткост „ВЪЗЛОЖИТЕЛ“, от една страна

и

„ЕНЕРГОСЕРВИЗ ИНЖЕНЕРИНГ“ ООД, със седалище и адрес на управление: гр. София 1836, ж.к. Левски Г, бл. 40, вх. А, ет.2, ап. 8, адрес за кореспонденция: гр. гр. Дупница, ул. „Самоковско шосе“ № 2, п.к. 134, тел: 0701 / 51739, факс: 0701 / 51740, вписано в Търговския регистър при Агенцията по вписванията с ЕИК 121557014, представлявано от Божан Крумов Божанов – управител, наричано за краткост „ИЗПЪЛНИТЕЛ“, от друга страна,

на основание чл. 112 от Закона за обществените поръчки (ЗОП) и в резултат на проведена процедура чрез публично състезание за възлагане на обществена поръчка с референтен № РРС 16-097 и предмет: „Възстановяване на пътни и тротоарни настилки на територията на гр. София“, уникален номер на поръчката в Регистъра на обществени поръчки, към АОП 01467-2016-0085 и след представяне на гаранция за изпълнение в размер на **7 692,00** лева (седем хиляди шестстотин деветдесет и два лева), се сключи настоящият договор за следното:

I. ПРЕДМЕТ НА ДОГОВОРА

Член 1. ВЪЗЛОЖИТЕЛЯТ възлага, а ИЗПЪЛНИТЕЛЯТ приема да извърши при условията на настоящия договор строителни работи за възстановяване на пътни и тротоарни настилки на територията на гр. София – Регионален оперативен център „Юг – Запад“.

(2) Видовете и количествата работи и единичните им цени са посочени в количествено-стойностната сметка - Приложение № 1, неразделна част от договора.

(3) Работите се извършват в съответствие с Техническите изисквания, посочени в Приложение № 3, неразделна част от договора и при спазване на нормативните изисквания.

Член 2. (1) Изпълнението на предмета на настоящия договор се възлага в зависимост от техническата готовност и необходимост на Възложителя.

(2) Възлагането на конкретните видове работи, се осъществява с документи за възлагане на изпълнението, подписани от двете страни по реда на чл. 11 от настоящия договор.

Член 3. Ако в процеса на работа се наложи извършване на непредвидени в количествената сметка видове и количества работи, същите могат да се изпълняват само след писмено съгласуване с Възложителя.

II. СРОК НА ДОГОВОРА. СРОК НА ИЗПЪЛНЕНИЕ

Член 4. Срокът на настоящия договор е 3 (три) години, считано от датата на подписването му от двете страни или до достигане на стойност от **161 532,00** /словом: сто шестдесет и една хиляди петстотин тридесет и два/ лв. без ДДС, в зависимост от това, кое събитие настъпи първо.

Член 5. (1) Във всеки документ за възлагане на изпълнението се определя срок за извършване на работите по него, както и срок за осигуряването на материали от всяка една от страните. ИЗПЪЛНИТЕЛЯТ е длъжен да изпълни работите от конкретния документ за възлагане на изпълнението в определения във документа за възлагане на изпълнението срок.

(2) Срокът за изпълнение по всеки документ за възлагане на изпълнението започва да тече от датата на подписването му.

(3) В случай на забава в предаването от страна на Възложителя на материалите, срокът за изпълнение по съответния документ за възлагане на изпълнението се удължава с времето на забавата.

(4) Срокът за изпълнение на работите по конкретен документ за възлагане на изпълнението може да бъде удължен в случай, че по непредвидени обстоятелства се наложи спиране на извършваната работа, което се удостоверява със съставяне и подписване на двустранен протокол между упълномощените представители на ВЪЗЛОЖИТЕЛЯ И ИЗПЪЛНИТЕЛЯ. Срокът за изпълнение на работите по документа за възлагане на изпълнението може да се удължи с времетраенето на периода, през който не е работено поради посочените в предходното изречение обстоятелства, без при това да се удължава срока на договора.

III. ЦЕНИ И НАЧИН НА ПЛАЩАНЕ

Член 6. (1) При осъществяване предмета на настоящия договор, ВЪЗЛОЖИТЕЛЯТ заплаща на ИЗПЪЛНИТЕЛЯ цена в размер на стойността на действително извършените и приети работи по документа за възлагане на изпълнението за всеки конкретен подобект, по единичните цени от Приложение № 1 и/или единичните цени формирани по реда на член 7, ал. 2 и ал. 3 на настоящия договор. В единичните цени са включени всички разходи на изпълнителя за осъществяване предмета на Договора, но общо за предмета на Договора не повече от **161 532,00** /словом: сто шестдесет и една хиляди петстотин тридесет и два/ лв. без ДДС, както следва:

1. До **153 840,00** /словом: стопетдесет и три хиляди осемстотин и четиридесет/ лв. без ДДС за видове и количества работи, включени в количествено стойностната сметка /КСС/ – Приложение № 1, неразделна част от договора;

2. До **7 692,00** /словом: седем хиляди шестстотин деветдесет и два/ лв. без ДДС за непредвидени видове работи, представляващи 5% от стойността на КСС от Приложение №1;

(2) Цените са окончателни и не подлежат на промяна за срока на действие на договора.

(3). Всички изпълнени обеми работи се доказват и отчитат по време на работа с протоколи, подписани от Възложителя и Изпълнителя. Възможно е в процеса на работа да отпадне изпълнението на някои видове и/или част от количествата по видове работи.

(4) Разходите за транспорт на материалите и свързаната с транспортирането им организация, както и разходите при посещаване на обектите, са включени в стойността по чл. 6, ал. 1. В стойността по чл. 6, ал. 1 е включена стойността на всички материали, необходими за изпълнение на работите от Приложение № 1, с изключение на материалите, изрично посочени като доставка на възложителя, посочени в техническите изисквания - приложение № 3.

(5) Евентуални претенции от страна на ИЗПЪЛНИТЕЛЯ за допълнително възнаграждение, основани на утежнени условия, временно строителство, превоз на работници и др., които биха възникнали по време на изпълнение на работите, няма да се разглеждат допълнително и същите следва да са включени в цената по чл. 6, ал. 1, т. 1 от настоящия договор.

(6) Процедурите по съгласуването на работите, предмет на настоящия договор с компетентните органи по устройство на територията и/или други заинтересувани институции и организации, се извършват от ИЗПЪЛНИТЕЛЯ, в случай, че ВЪЗЛОЖИТЕЛЯТ писмено му е възложил това. Внесените от ИЗПЪЛНИТЕЛЯ такси се заплащат от ВЪЗЛОЖИТЕЛЯ срещу представени фактури.

Член 7. (1) Плащанията се извършват след съставяне и подписване на двустранен протокол за приемане на действително извършените работи по всеки документ за възлагане на изпълнението, ако работите по съответния документ за възлагане на изпълнението са изпълнени съгласно техническите изисквания на Възложителя и съответните нормативни разпоредби, предоставени са сертификати и декларация за съответствие за вложените в обекта материали, доставка на ИЗПЪЛНИТЕЛЯ и протоколи за изпитвания на извършените работи, с които се доказва съответствието с изискванията на нормативните документи, и след представяне от страна на ИЗПЪЛНИТЕЛЯ на фактура.

(2) Заплащането на непредвидени видове и количества работи се извършва след писменото им съгласуване от Възложителя, като общата им стойност не може да надхвърля 5% от стойността на СМР по количествено-стойностната сметка чл.6, ал.1, т.1.

(3) За формирането на единични цени на непредвидени работи се изготвят анализи на база следните:

➤ ценообразуващи показатели:

- средна часова ставка – 3,50 лв./ч./час;
- допълнителни разходи за труд – 90 %;
- допълнителни разходи за транспорт и механизация – 30 %;
- доставно-складови разходи за материали, доставяни от изпълнителя – 8 %;
- печалба – 10 %;
- коефициенти за специфични условия на работа: не
- други по преценка на участника - не

и

➤ **цени на машиносмени:**

- Товарен автомобил „Волво“ 13 т. – 1,50 лв./ км;
- Товарен автомобил „Мерцедес Атегро“ самосвал с тристранно разтоварване – 1,50 лв./ км;
- Товарен автомобил самосвал DAF LF 55 250 – 1,50 лв./ км;
- Автобагер челен товарач „Хидромек 102В“ – 280,00 лв./машиносмяна;
- Мини багер „Катърпилар“ верижен – 240,00 лв./машиносмяна;
- Машина за рязане на асфалт Н-375К – 200,00 лв./машиносмяна;
- Трамбовка SRV 66 – 200,00 лв./машиносмяна;
- Виброплоча CF4R – 200,00 лв./машиносмяна;
- Вибрационен валеж – 280,00 лв./машиносмяна;
- Машина за рязане на асфалт Н-312К – 200,00 лв./машиносмяна;

- Разходните норми за труд, механизация и материали са съгласно Билдингмениджър, като в конкретния анализ ИЗПЪЛНИТЕЛЯТ посочва съответния източник за определяне на разходни норми, и конкретния шифър, който е ползвал. Така образуваната единична цена на всеки вид непредвидена работа подлежи на съгласуване с ВЪЗЛОЖИТЕЛЯ.

На съгласуване с ВЪЗЛОЖИТЕЛЯ подлежи цената, вида и количеството на доставените от ИЗПЪЛНИТЕЛЯТ материали, необходими за извършване на непредвидените работи, включени в анализите.

Цената на материалите, които са доставка на ИЗПЪЛНИТЕЛЯ, не трябва да надвишава с повече от 10% цената, която се предлага от производителя или дистрибутора на съответния материал, като за целта Изпълнителят представя на Възложителя копие на фактурата, с която е закупил съответния материал.

Член 8. Срокът за заплащане на извършената работа по всеки документ за възлагане на изпълнението е до 60 календарни дни от датата на получаването от ВЪЗЛОЖИТЕЛЯ на фактура, издадена от ИЗПЪЛНИТЕЛЯ въз основа на двустранно подписан протокол, изготвен при съблюдаване на изискванията на чл. 7 и чл. 16 за приемане на действително извършените работи по документ за възлагане на изпълнението.

Член 9. Всички плащания по този договор се извършват по банков път по посочената банкова сметка в издадената от ИЗПЪЛНИТЕЛЯ фактура.

Член 10. Възложителят има право да приспада дължимата от Изпълнителя неустойка по настоящия договор от следващото дължимо плащане.

IV. ВЪЗЛАГАНЕ И ПРИЕМАНЕ НА РАБОТАТА

Член 11. (1) Изпълнението на предмета на настоящия договор се възлага, в зависимост от техническата готовност и необходимост на Възложителя.

(2) Възлагането на конкретните видове работи, предмет на договора, се осъществява с документи за възлагане на изпълнението. Документът за възлагане на изпълнението се подписва от ВЪЗЛОЖИТЕЛЯ и ИЗПЪЛНИТЕЛЯ или се изпраща подписан от ВЪЗЛОЖИТЕЛЯ на факс или електронен адрес на ИЗПЪЛНИТЕЛЯ, посочени в настоящия договор. Документът за възлагане на изпълнението, изпратен по факс или на електронен адрес на ИЗПЪЛНИТЕЛЯ, се счита за редовно връчен, ако е получено автоматично генерирано съобщение от техническото средство на изпращане, потвърждаващо изпращането, като ИЗПЪЛНИТЕЛЯТ се задължава в срок до **три работни дни** да го потвърди, като го върне подписан по същия ред.

(3) ВЪЗЛОЖИТЕЛЯТ съставя документ за възлагане на изпълнението, в който се посочват конкретните видове работи, които трябва да се изпълнят и количеството им, цената на база единични цени от Приложение №1, срокът за изпълнение, както и друга информация (в това число проекти,

скици и др.), която ВЪЗЛОЖИТЕЛЯТ представя на ИЗПЪЛНИТЕЛЯ, в случай че е налична и необходима за изпълнението на работите по документа за възлагане на изпълнението.

(4) В документа за възлагане на изпълнението се посочват и материалите, които ВЪЗЛОЖИТЕЛЯТ предоставя на ИЗПЪЛНИТЕЛЯ, като за предаването се подписва приемо-предавателен протокол. В случай на забава в предаването от страна на ВЪЗЛОЖИТЕЛЯ, срокът за изпълнение по съответния документ за възлагане на изпълнението се удължава с времето на забавата.

Член 12. Когато в процеса на изпълнение се наложи извършването на неупоменати в конкретния документ за възлагане на изпълнението количества работи, същите ще се изпълняват след съгласуване и разрешение от страна на ВЪЗЛОЖИТЕЛЯ, за което се подписва отделен документ за възлагане на изпълнението със съдържание съгласно ал. 3 от предходния член.

Член 13. Ако в процеса на работа се наложи извършване на непредвидени в количествената сметка видове и количества работи от Приложение № 1, същите могат да се изпълняват само след писмено съгласуване с Възложителя.

Член 14. След завършване на работите по даден документ за възлагане на изпълнението, ИЗПЪЛНИТЕЛЯТ отправя писмена покана до ВЪЗЛОЖИТЕЛЯ за съставяне на двустранен протокол за приемане.

Член 15. За приемането на работата по всеки документ за възлагане на изпълнението, ВЪЗЛОЖИТЕЛЯТ назначава в петдневен срок от получаване на поканата приемателна комисия.

Член 16. (1) За приемане на работите се съставя Протокол за приемане, който се подписва от назначената приемателна комисия и ИЗПЪЛНИТЕЛЯ.

В протокола за приемане се посочват: договорът, документът за възлагане на изпълнението, с който е възложена работата, срокът за който работата е извършена и дали е спазен определения първоначално срок, посочен във документа за възлагане на изпълнението, работата, която е изпълнена и дали тя съответства по количество и качество на възложената; почистени ли са работните площадки и извозени ли са отпадъците; спазването на задълженията, посочени в чл. 28 и изпълнението на техническите изисквания, посочени в Приложение № 3; изпълнението на работи извън възложените с документа за възлагане на изпълнението; наложени глоби и други щети за ВЪЗЛОЖИТЕЛЯ; констатирана неизвършена работа, спрямо възложената с документа за възлагане на изпълнението и срокът за извършването ѝ.

Прилагат се протоколи за демонтираните материали и съоръжения, върнати в склада на ВЪЗЛОЖИТЕЛЯ, ако има такива.

(2) При подписване на протокола със забележки ИЗПЪЛНИТЕЛЯТ е длъжен да ги отстрани в определените в протокола срокове.

Член 17. Подписването на протокола по чл. 16 от възложителя без забележки е основание за плащане по реда на чл. 7 и чл. 8.

V. ПРАВА И ЗАДЪЛЖЕНИЯ НА СТРАНИТЕ

Член 18. (1) ВЪЗЛОЖИТЕЛЯТ има право на достъп до обекта за установяване на количеството и качеството на всички видове работи, употребяваните материали и др., както и да осъществява контрол през всички етапи на изпълнение, да извършва проверки и да изисква пълна информация относно хода на изпълнение на работата, предмет на договора.

(2) Възложителят си запазва правото да извърши изпитвания за съответствие на стандартите, в обем по негова преценка, на доставените за изпълнение на поръчката материали и елементи.

Член 19. ВЪЗЛОЖИТЕЛЯТ има право да приема междинните етапи и цялостното завършване на обекта, а при констатиране на некачествено извършване на работите да отложи или да откаже приемането им.

Член 20. ВЪЗЛОЖИТЕЛЯТ има право да определя срокове за отстраняване на констатирани при изпълнението на работите отклонения от техническите изисквания – Приложение № 3, технически/работен проект и съответните нормативни разпоредби по конкретен документ за възлагане на изпълнението.

Член 21. ВЪЗЛОЖИТЕЛЯТ има право да спира извършването на отделни видове работи, когато установи влагането на некачествени материали, некачествено изпълнение или отклонение от техническите изисквания на ВЪЗЛОЖИТЕЛЯ и нормативните документи (в това число проекти, скици, ако има такива).

Член 22. ВЪЗЛОЖИТЕЛЯТ има право да претендира за заплащане на обезщетение за нанесени вреди и пропуснати ползи в резултат на виновно действие или бездействие на ИЗПЪЛНИТЕЛЯ при изпълнение на задълженията по този Договор, надвишаващи размера на неустойката.

Член 23. (1) ВЪЗЛОЖИТЕЛЯТ се задължава, в срок от 10 (десет) дни след подписване на договора, писмено да уведоми Изпълнителя за длъжностното/ите лице/а, което/които ще осъществяват контакти с Изпълнителя по време на изпълнение на договора и/или ще осъществяват инвеститорски контрол;

(2) ВЪЗЛОЖИТЕЛЯТ предава на ИЗПЪЛНИТЕЛЯ наличната при ВЪЗЛОЖИТЕЛЯ информация (отнасяща се към изпълнение на възложените работи) за всеки един конкретно възложен обект ведно с документа за възлагане на изпълнението.

Член 24. ВЪЗЛОЖИТЕЛЯТ е длъжен да допуска ИЗПЪЛНИТЕЛЯ до работа при спазване на изискванията на Закона за здравословни и безопасни условия на труд и подзаконовите нормативни актове към него, Закона за енергетиката, Правилника за безопасност и здраве при работа в електрически уредби на електрически и топлофикационни централи и по електрически мрежи, Закона за устройство на територията /ЗУТ/ и подзаконовите нормативни актове към него, както и всички останали закони, имащи отношение към изпълнението на договора

Член 25. (1) ВЪЗЛОЖИТЕЛЯТ предоставя на ИЗПЪЛНИТЕЛЯ за изпълнение на възложените работи, материалите, посочени като доставка на ВЪЗЛОЖИТЕЛЯ – рамки и капази за кабелни шахти, с двустранно подписан приемо-предавателен протокол.

(2) Транспортирането на материалите по ал. 1 от склада на ВЪЗЛОЖИТЕЛЯ до обекта е за сметка на ВЪЗЛОЖИТЕЛЯ. ИЗПЪЛНИТЕЛЯТ не се ангажира с доставката и транспортирането им, както и с извозването на старите и негодни рамки и капази

Член 26. (1) ИЗПЪЛНИТЕЛЯТ е длъжен да осигури всички материали, необходими за изпълнение на видовете работи, описани в КСС – Приложение № 1 от настоящия договор, с изключение на тези, посочени като доставка на Възложителя. Стойността на материалите е включена в единичните цени на видовете работи от КСС и няма да се заплаща допълнително.

(2) Транспортните разходи за доставката на материали до обекта са за сметка на ИЗПЪЛНИТЕЛЯ и са включени в единичните цени на видовете работи от КСС и няма да се заплащат допълнително.

(3) Основните материали, доставка на ИЗПЪЛНИТЕЛЯ, трябва да отговарят на стандартите, посочени в техническите изисквания на възложителя, Приложение № 3 към настоящия договор или на еквиваленти.

(4) При всяка доставка ИЗПЪЛНИТЕЛЯ представя следните документи:

- Заводски партиден сертификат;
- Протокол от приемни изпитвания;
- Декларация за съответствие - съгласно Наредба № РД-02-20-1 от 5 февруари 2015 г. за условията и реда за влагане на строителни продукти в строежите на Република България.

(5) ИЗПЪЛНИТЕЛЯТ се задължава при поискване от страна на ВЪЗЛОЖИТЕЛЯ преди започване работа на обекта да предостави образци от всички предвидени за доставка материали.

Член 27. ИЗПЪЛНИТЕЛЯТ има право да получава цената за действително извършените от него работи при предвидените в договора срокове и условия, при положение, че е изпълнил всички свои задължения, произтичащи от настоящия договор по всеки документ за възлагане на изпълнението.

Член 28. (1) ИЗПЪЛНИТЕЛЯТ се задължава при изпълнение на предмета на настоящия договор да спазва стриктно техническите изисквания на Възложителя – Приложение № 3, разпоредбите на Закон за енергетиката (ЗЕ), Наредба №3 за устройство на електрическите уредби и електропроводните линии, Наредба № 9 от 9 юни 2004 г. за техническа експлоатация на електрически централи и мрежи, (Обн. ДВ, бр. 72 от 2004 г.), Закона за устройство на територията /ЗУТ/ и подзаконовите нормативни актове към него, Закона за здравословни и безопасни условия на труд и подзаконовите нормативни актове към него, както и всички останали закони, имащи отношение към изпълнението на договора.

(2) ИЗПЪЛНИТЕЛЯТ и неговите подизпълнители /ако при изпълнението на договора ИЗПЪЛНИТЕЛЯТ използва подизпълнители/, са длъжни да спазват всички приложими правила и изисквания, свързани с опазване на околната среда, социалното и трудовото право, приложими колективни споразумения и/или разпоредби на международното екологично, социално и трудово право съгласно приложение № 10 от ЗОП.

Член 29. ИЗПЪЛНИТЕЛЯТ е длъжен да поддържа валидна застраховка за професионална отговорност за вреди, причинени на ВЪЗЛОЖИТЕЛЯ или други участници в строителството и/или на

трети лица, вследствие на неправомерни действия или бездействия при или по повод изпълнение на задълженията им, съгласно чл. 171 от ЗУТ през целия срок на договора. В случай че ВЪЗЛОЖИТЕЛЯТ констатира неизпълнение на задължението за сключване и поддържане на застраховката, той може да спре всички плащания, които дължи.

Член 30. В случай, че при изпълнение предмета на настоящия договор ИЗПЪЛНИТЕЛЯТ е извършил действия, в резултат на които са нанесени щети на ВЪЗЛОЖИТЕЛЯ или на трети лица, то щетите са за сметка на ИЗПЪЛНИТЕЛЯ.

Член 31. В случай, че при изпълнение предмета на настоящия договор се наложи демонтиране съоръжения и материали, които са собственост на ВЪЗЛОЖИТЕЛЯ, то ИЗПЪЛНИТЕЛЯТ се задължава да ги предаде в съответната складова база на ВЪЗЛОЖИТЕЛЯ, срещу приемо-предавателен протокол.

Член 32. ИЗПЪЛНИТЕЛЯТ се задължава след завършване на работите да почисти работните площадки и да извози отпадъците.

Член 33. (1) Съгласно чл. 18 от Закона за здравословни и безопасни условия на труд (ЗЗБУТ) ИЗПЪЛНИТЕЛЯТ е длъжен да спазва клаузите за координиране на мерките за безопасност на труда, посочени в член 98 на настоящия договор, както и да обезпечи и осигури спазването им от своите служители, подизпълнители или др. лица, които ще бъдат ангажирани с изпълнение на дейности по предмета на поръчката. ИЗПЪЛНИТЕЛЯТ носи пълна отговорност за спазване на изискванията за безопасност на труда и пожарната безопасност при изпълнение на поетите с настоящия договор работи, включително когато тяхното изпълнение е задължение за неговите работници или служители, натоварени с изпълнението, или подизпълнители.

(2) ИЗПЪЛНИТЕЛЯТ е длъжен да спазва приложените към договора Етични правила – Приложение № 4, като се задължава да ги сведе до знанието на своите служители и осигури/следи за изпълнението им. Етичните правила се подписват от ИЗПЪЛНИТЕЛЯ едновременно с подписването на този договор, като с подписването им ИЗПЪЛНИТЕЛЯТ се съгласява с тях и се задължава да ги спазва при изпълнение на дейностите по предмета на договора, както и да обезпечи спазването им от своите работници или служители или подизпълнители, ангажирани с изпълнението на поръчката по предмета на договора.

Член 34. При възникване на специфични ситуации и условия, при които се налага да се използват специални и различни практики на изпълнение, както и всяко отклонение, което ИЗПЪЛНИТЕЛЯТ предлага, трябва да бъде представено писмено на ВЪЗЛОЖИТЕЛЯ за одобрение преди да се пристъпи към изпълнение.

Член 35. (1) ИЗПЪЛНИТЕЛЯТ е длъжен да изпълни възложените му с настоящия договор работи съгласно техническите изисквания - Приложение № 3 към този Договор, предоставени проекти, схеми и чертежи (в случай, че са предоставени) и съгласно Предложението за изпълнение на поръчката - Приложение № 2 към този Договор.

(2) ИЗПЪЛНИТЕЛЯТ носи отговорност съгласно раздел VIII за всички работи, които не са извършени в съответствие с документите, посочени в член 28, ал. 1 и съгласно техническите изисквания - Приложение № 3 към този Договор, като всичко извършено е за негова сметка.

Член 36. (1) ИЗПЪЛНИТЕЛЯТ носи отговорност за правилното изпълнение на възложените работи през срока на изпълнение на договора, както и риска от погиването или повреждането на материали и/или на техника, механизация и оборудване, настъпили в резултат случайното събитие или виновни действия на трети лица.

(2) След приемането на възложените работи без забележки, рискът от погиване или повреждане на обекта, причинено от случайно събитие или виновни действия на трети лица, преминава върху ВЪЗЛОЖИТЕЛЯ.

Член 37. ИЗПЪЛНИТЕЛЯТ се задължава да осигури квалифициран персонал за изпълнение на работите, предмет на договора и съответната техника и оборудване, като за срока на договора се задължава да разполага с минимум две лица притежаващи пета квалификационна група по безопасност при работа съгласно Правилник за безопасност и здраве при работа в електрически уредби на електрически и топлофикационни централи и по електрически мрежи (ПБЗРЕУЕТЦЕМ) и/или Правилник за безопасност и здраве при работа по електрообзавеждането с напрежение до 1000 V и минимум пет лица с трета или по-висока квалификационна група по безопасност при работа в електрически уредби и мрежи съгласно ПБЗРЕУЕТЦЕМ и/или Правилник за безопасност и здраве при работа по електрообзавеждането с напрежение до 1000 V, както и с поне по един авто-багер,

един товарен автомобил, един вибрационен валяк, една резачка за асфалт, една трамбовка и един мини багер.

Член 38. ИЗПЪЛНИТЕЛЯТ е длъжен при констатиране на разлики в количеството и видовете на възложените и изпълнени работи да покани незабавно писмено ВЪЗЛОЖИТЕЛЯ за съставяне на протокол.

Член 39. ИЗПЪЛНИТЕЛЯТ е длъжен да покани писмено ВЪЗЛОЖИТЕЛЯ за съставяне на двустранен протокол за приемане на завършени работи, които подлежат на закриване и чието качество и количество не могат да бъдат установени по-късно.

Член 40. ИЗПЪЛНИТЕЛЯТ е длъжен да отстранява незабавно за своя сметка всички недостатъци, отразени в протокола за приемане, както и недостатъците, появили се в гаранционните срокове, съгласно член 48.

Член 41. ИЗПЪЛНИТЕЛЯТ е длъжен да не допуска замърсяване на прилежащите улици, земи и околната среда с отпадъци, като при констатирани нарушения заплаща за своя сметка наложените санкции и глоби.

Член 42. ИЗПЪЛНИТЕЛЯТ е длъжен да уведомява писмено ВЪЗЛОЖИТЕЛЯ за възникване на работи, които не са посочени в конкретния документ за възлагане на изпълнението и да пристъпва към изпълнението им само след възлагането им от ВЪЗЛОЖИТЕЛЯ, което е предмет на отделен документ за възлагане на изпълнението. Всички работи, извършени от ИЗПЪЛНИТЕЛЯ, които не са посочени в даден документ за възлагане на изпълнението, са за негова сметка и не подлежат на заплащане от страна на ВЪЗЛОЖИТЕЛЯ.

Член 43. (1) ИЗПЪЛНИТЕЛЯТ е длъжен да предава обектите по всеки един от документите за възлагане на изпълнението в определения срок, годни за експлоатация.

(2) След окончателното завършване на обекта по съответния документ за възлагане на изпълнението ИЗПЪЛНИТЕЛЯТ предоставя на лицето упражняващо инвеститорски контрол, протокол за установяване завършването и за заплащане на видовете работи за обекта на хартиен и електронен носител. Протоколът да е оформен по позиции съгласно приложената Количествено-стойностна сметка.

Член 44. ИЗПЪЛНИТЕЛЯТ е длъжен да предоставя на ВЪЗЛОЖИТЕЛЯ възможност за достъп до обекта и контрол през цялото време на извършване на работите, предмет на настоящия договор.

Член 45. (1) За извършване на работите по договора Изпълнителят няма да използва подизпълнител/и.

(2) В случай, че използва подизпълнител/и, Изпълнителят е длъжен в срок до 14 дни, считано от датата на сключване на настоящия договор да сключи договор/и за подизпълнение с подизпълнителя/ите, посочени в ал.1.

(3) Изпълнителят е длъжен в срок до три дни от датата на сключване на договора/ите за подизпълнение или на допълнително споразумение за замяна на посочен в офертата подизпълнител да изпрати копие на договора или на допълнителното споразумение на ВЪЗЛОЖИТЕЛЯ заедно с доказателства, че са изпълнени условията по чл. 66, ал. 2 и ал. 11 от ЗОП.

(4) Изпълнителят няма право да възлага изпълнението на една или повече от работите, включени в предмета, на лица, които не са подизпълнители. Подизпълнителите нямат право да превъзлагат една или повече от дейностите, които са включени в предмета на договора за подизпълнение.

(5) Изпълнителят има право да замени или да включи подизпълнител/и по време на изпълнение на договора по изключение, когато възникне необходимост, ако са изпълнени едновременно следните условия:

- за новия подизпълнител не са налице основанията за отстраняване в процедурата;
- новият подизпълнител отговаря на критериите за подбор, на които е отговарял предишният подизпълнител, включително по отношение на дела и вида на дейностите, които ще изпълнява, коригирани съобразно изпълнените до момента дейности.

(6) Изпълнителят е длъжен да прекрати договор за подизпълнение, ако подизпълнителя превъзлага една или повече работи, включени в предмета на договора за подизпълнение.

(7) В случаите по ал. 5 и ал. 6 Изпълнителят сключва нов договор за подизпълнение или допълнително споразумение към договор за подизпълнение и изпраща копие на договора или на допълнителното споразумение на Възложителя в срок до **три дни** от датата на сключване, като

Изпълнителят представя на Възложителя всички документи за подизпълнителя/ите, които доказват изпълнението на условията по чл. 66, ал. 11 от ЗОП.

(8) Сключване на договор за подизпълнение или на допълнително споразумение към договор за подизпълнение не освобождава изпълнителя от отговорността му за изпълнение на настоящия договор. Използване на подизпълнител/и не изменя задълженията на Изпълнителя по договора. Изпълнителя отговаря за действията на подизпълнителя/ите като за свои действия.

(9) Приложимите клаузи на договора, съответно на приложенията към него, са задължителни за изпълнение от подизпълнителя/ите.

Член 46. Предвид задълженията на ВЪЗЛОЖИТЕЛЯ, в качеството му на лицензиант за дейността „разпределение на електрическа енергия“ за територията посочена в лицензията, ИЗПЪЛНИТЕЛЯТ се задължава да третира конфиденциалната информация, предоставена му от ВЪЗЛОЖИТЕЛЯ с оглед изпълнение предмета на договора, като поверена търговска тайна с най-строга конфиденциалност, да не съобщава тази информация на трети страни, доколкото друго не е предвидено от императивни норми на закона и да вземе всички необходими предпазни мерки, за да не могат неупълномощени лица да узнаят за нея.

Член 47. Независимо от по-горе споменатото, Конфиденциална информация може да бъде споделена с трети страни, при условие че споделянето е необходимо с оглед изпълнение на задълженията по договора, като ИЗПЪЛНИТЕЛЯТ поема ангажимент да обвърже тези трети страни със задълженията относно конфиденциалността на информацията, произтичащи от настоящия договор.

VI. ГАРАНЦИИ И КАЧЕСТВО

Член 48. (1) Гаранционният срок на изпълнените работи е 4 (словом: четири). Гаранционният срок започва да тече от:

а) датата на издаване на разрешение за ползване или удостоверение за въвеждане на обекта в експлоатация или

б) след приемане на обекта от Възложителя по реда на чл. 16, ако съгласно конкретното изискване на действащото законодателство не се изисква издаване на разрешение за ползване или удостоверение за въвеждане на обекта в експлоатация.

Член 49. Ако в гаранционните срокове се появят недостатъци ВЪЗЛОЖИТЕЛЯТ уведомява писмено ИЗПЪЛНИТЕЛЯ, който е длъжен да ги отстрани за своя сметка във възможно най-кратък срок, не по-дълъг от десет дни.

Член 50. Рекламации за явни недостатъци на работата и/или на доставените от ИЗПЪЛНИТЕЛЯ материали могат да бъдат направени от ВЪЗЛОЖИТЕЛЯ в момента на приемането им, а за скрити недостатъци - при откриването им, но не по-късно от една година след изтичане на срока на договора. При откриване на недостатъци се подписва констативен протокол от двете страни.

Член 51. (1) В рамките на гаранционния срок ИЗПЪЛНИТЕЛЯТ е длъжен да отстранява констатираните с протокол недостатъци за своя сметка или заменя негодните, доставени и/или изработени от него материали и изделия с нови.

Член 52. При поява на недостатъци, отстраняването им трябва да започне не по-късно от 24 часа след уведомяване на ИЗПЪЛНИТЕЛЯ.

Член 53. Гаранционният срок по член 48 се удължава с времето от уведомяването на ИЗПЪЛНИТЕЛЯ до отстраняването на дефекта.

Член 54. (1) ИЗПЪЛНИТЕЛЯТ представя гаранция за изпълнение на договора под формата на парична сума, която обезпечава изпълнението чрез покритие на отговорността на изпълнителя, в размер на 5 (пет) % от стойността по чл. 6, ал. 1, т. 1. на договора, т.е. **7 692,00** /словом: седем хиляди шестстотин деветдесет и два/ лева.

(2) Сумата по предходната алинея се внася по сметката на ВЪЗЛОЖИТЕЛЯ, а банковата гаранция или застраховката се предава в оригинал от ИЗПЪЛНИТЕЛЯ на ВЪЗЛОЖИТЕЛЯ преди сключване на настоящия договор.

Член 55. Гаранцията за изпълнение на договора е платима на ВЪЗЛОЖИТЕЛЯ като компенсация за щети, или дължими неустойки произтичащи от неизпълнение на задълженията на ИЗПЪЛНИТЕЛЯ по договора.

Член 56. (1) Гаранцията за изпълнение на договора се освобождава, както следва:

1. След изтичане на 1 (една) година от датата на сключване на договора се освобождава процент от сумата на гаранцията по чл. 54, ал. 1 от договора, съответстващ на дела в проценти от стойността по чл. 6, ал. 1, т. 1 на изпълнената и приета част от работата през първата година, при условие, че договорът не е прекратен поради изтичане на срока му по чл. 4 условие второ, а именно достигане на стойността по чл. 4 и при условие, че сумата на начислената/ите неустойка/и (ако има такава/такива) не превишава сумата, която ще се освободи.

2. След изтичане на 2 (две) години от датата на сключване на договора се освобождава процент от сумата на гаранцията по чл. 54, ал. 1 от договора, съответстващ на дела в проценти от стойността по чл. 6, ал. 1, т. 1 на изпълнената и приета част от работата през втората година, при условие, че договорът не е прекратен поради изтичане на срока му по чл. 4 условие второ, а именно достигане на стойността по чл. 4 и при условие, че сумата на начислената/ите неустойка/и (ако има такава/такива) не превишава сумата, която ще се освободи.

3. Останалата част от сумата по чл. 54, ал. 1 от договора се освобождава в срок до два месеца след изтичане на срока му или прекратяването му на друго основание, при условие, че ИЗПЪЛНИТЕЛЯТ е изпълнил всички възложени работи и свои задължения по договора, отстранил е всички дефекти, появили се през времетраенето на договора, освен ако гаранцията за изпълнение частично или изцяло не е усвоена от ВЪЗЛОЖИТЕЛЯ за покриване на неустойки.

(2) Когато гаранцията за изпълнение е представена под формата на банкова гаранция или застраховка, банковите разходи и разходите за застраховката по откриването и поддържането на гаранцията са за сметка на ИЗПЪЛНИТЕЛЯ. При условията на ал. 1 след изтичането на първата година от срока на договора, респективно на втората година, и след писмено уведомяване за освобождаване на съответната част от гаранцията за изпълнение от страна на ВЪЗЛОЖИТЕЛЯ, ИЗПЪЛНИТЕЛЯТ има право да представи нова банкова гаранция или застраховка, съответстваща на дела в проценти от стойността по чл. 4 на оставащата за изпълнение част от работата през оставащия срок на договора, при условие, че същият не е прекратен поради достигане на стойността по чл. 4 и при условие, че сумата на начислената/ите неустойка/и (ако има такава/такива) не превишава сумата, с която се намалява размера на банковата гаранция/застраховката.

(3) ВЪЗЛОЖИТЕЛЯТ не дължи лихва в периода, през който паричната сума, внесена като гаранция за изпълнение законно е престояла у него. Разходите по откриването и поддържането на гаранцията са за сметка на ИЗПЪЛНИТЕЛЯ.

Член 57. (1) От сумата на гаранцията за изпълнение на договора могат да бъдат усвоени суми за начислени на ИЗПЪЛНИТЕЛЯ санкции и неустойки. ВЪЗЛОЖИТЕЛЯТ има право да усвоява изцяло или част от гаранцията за изпълнение при възникване на задължение на ИЗПЪЛНИТЕЛЯ за плащане на неустойки по договора, както и при прекратяване на договора от страна на ВЪЗЛОЖИТЕЛЯ поради неизпълнение на договорените задължения от страна на ИЗПЪЛНИТЕЛЯ.

(2) При всяко усвояване на суми от гаранцията за изпълнение ВЪЗЛОЖИТЕЛЯТ е длъжен да уведоми ИЗПЪЛНИТЕЛЯ, а ИЗПЪЛНИТЕЛЯТ – да допълни размера на гаранцията за изпълнение до посочения в договора размер. Допълването се извършва в срок до **14 календарни дни** след датата на уведомяване за усвояването. В противен случай ВЪЗЛОЖИТЕЛЯТ има право да развали договора.

Член 58. При прекратяване или разваляне на договора по вина на ИЗПЪЛНИТЕЛЯ, ВЪЗЛОЖИТЕЛЯТ усвоява в своя полза гаранцията за изпълнение в пълен размер, като има право да претендира дължимите от ИЗПЪЛНИТЕЛЯ санкции и неустойки по съдебен ред.

VII. НЕПРЕОДОЛИМА СИЛА

Член 59 /1/. В случай, че някоя от страните не изпълни задълженията си по този договор, поради непредвидено или непредотвратимо събитие от извънреден характер, по смисъла на Търговския закон, възникнало след сключването на договора, тя е длъжна в 2-дневен срок писмено да уведоми другата страна за това.

/2/ От времетраенето на срока за изпълнение по даден документ за възлагане на изпълнението се изключват периодите, когато съществува обективна невъзможност за изпълнение на предвидените работи. Всички регистрирани спирания на работата не по вина на ИЗПЪЛНИТЕЛЯ, удължават времетраенето на изпълнението по документ за възлагане на изпълнението с дните на прекъсване на работата. Всички прекъсвания се установяват с констативен протокол, подписан от страните по настоящия договор.

Член 60 /1/. Докато трае непреодолимата сила, изпълнението на задълженията и на свързаните с тях насрещни задължения се спира и срокът по даден документ за възлагане на изпълнението се удължава с период, равен на периода на действие на непреодолимата сила.



/2/ Когато непреодолимата сила продължи повече от 30 /словом: тридесет/ дни, всяка от страните може да поиска договора да бъде прекратен.

VIII. НЕИЗПЪЛНЕНИЕ – ОТГОВОРНОСТИ И НЕУСТОЙКИ

Член 61. При отказ да подпише документ за възлагане на изпълнението, изготвен от ВЪЗЛОЖИТЕЛЯ по реда на чл. 11, ал. 2, ИЗПЪЛНИТЕЛЯТ дължи неустойка в размер на 25 % от стойността по чл. 6, ал.1, т. 1 на договора. ИЗПЪЛНИТЕЛЯТ дължи неустойка в същия размер и в случай, че не започне да извършва работа по подписан документ за възлагане на изпълнението в срок до 5 работни дни от датата на подписването му.

Член 62. При забава в изпълнението на работите по документ за възлагане на изпълнението, ИЗПЪЛНИТЕЛЯТ дължи неустойка в размер на 1 % от стойността по чл. 6, ал.1, т. 1 на договора за всеки ден забава, до окончателното изпълнение на възложените работи.

Член 63. (1) В случай, че при съставянето на протокол за приемането на работите по даден документ за възлагане на изпълнението, се установи че работите са изпълнени частично, ИЗПЪЛНИТЕЛЯТ дължи извършване на констатираната за неизвършена работа за своя сметка без заплащане от ВЪЗЛОЖИТЕЛЯ, в срок посочен в протокола за приемане и неустойка в размер на стойността на неизвършената част от работата.

(2) В случай, че ИЗПЪЛНИТЕЛЯТ забави изпълнението на констатираната за неизвършена работа по предходната алинея спрямо сроковете, посочени в протокола за приемане, дължи неустойка по чл. 62 за всеки ден забава до окончателното им извършване.

Член 64. (1) В случай, че ИЗПЪЛНИТЕЛЯТ не изпълни задължението си по чл. 39 от настоящия договор, то той дължи неустойка в размер на 5% от стойността по чл. 6, ал.1, т. 1 на договора и повторното извършване на работите по него.

(2) В случай, че ИЗПЪЛНИТЕЛЯТ не изпълнява задълженията си по чл. 29 от настоящия договор за период по-голям от 30 дни от датата на установяване на неизпълнението, което се документира с констативен протокол, то той дължи неустойка в размер на 10% от стойността по чл. 6, ал.1, т. 1 на договора.

(3) В случай, че ИЗПЪЛНИТЕЛЯТ не изпълни някое от задълженията си по чл. 37, чл. 45, ал. 2 или чл. 45, ал. 3 от настоящия договор, то той дължи неустойка в размер на 2 000 лева за всяко от тях.

Член 65. В случай, че в резултат на извършената от ИЗПЪЛНИТЕЛЯ работа и/или при и по повод извършването ѝ, бъдат наложени глоби и/или имуществени санкции на ВЪЗЛОЖИТЕЛЯ, ИЗПЪЛНИТЕЛЯТ дължи заплащането им в пълен размер и неустойка в размер на 10% от наложените глоби и/или имуществени санкции.

Член 66. ИЗПЪЛНИТЕЛЯТ отговаря пред ВЪЗЛОЖИТЕЛЯ за изпълнение в съответствие с уговореното в този договор и приложенията към него, както и за всички щети, претърпени от ВЪЗЛОЖИТЕЛЯ в резултат на работата, която не е извършена в съответствие с изискванията на настоящия Договор.

Член 67. При нанасяне щети на ВЪЗЛОЖИТЕЛЯ или на трети лица по вина на Изпълнителя, то ИЗПЪЛНИТЕЛЯТ е длъжен да заплати стойността им и неустойка в размер на 25% върху стойността на тези щети.

Член 68 При неизпълнение на задължението за предаване в складовете на ВЪЗЛОЖИТЕЛЯ на демонтираните материали и съоръжения, които са собственост на ВЪЗЛОЖИТЕЛЯ, ИЗПЪЛНИТЕЛЯТ дължи неустойка в троен размер на стойността им.

Член 69. При непочистване на работните площадки и неизвозване на отпадъците, ИЗПЪЛНИТЕЛЯТ дължи неустойка в размер на 10% от стойността по чл. 6, ал.1, т. 1 на договора.

Член 70. ИЗПЪЛНИТЕЛЯТ поема за своя сметка всички некачествено извършени работи, които не са извършени в съответствие с Предложението за изпълнение на поръчката - Приложение № 2, техническите изисквания на ВЪЗЛОЖИТЕЛЯ посочени в Приложение № 3 към този договор и/или законовите изисквания. В този случай ИЗПЪЛНИТЕЛЯТ дължи неустойка в размер на 10 % от стойността по чл. 6, ал.1, т. 1 на договора и е длъжен да ги извърши отново с необходимото качество.

Член 71. ИЗПЪЛНИТЕЛЯТ заплаща за своя сметка всички глоби и санкции, наложени на ВЪЗЛОЖИТЕЛЯ, в следствие на нанесени при извършване на работата повреди на водопроводите, каналите, електропроводните и телефонните съоръжения, когато същите са му били обозначени на

чертежите или са му били посочени от ВЪЗЛОЖИТЕЛЯ или съгласувателните органи, като заплаща и стойността на възстановяването на повредите по разходооправдателни документи.

Член 72. При изпълнение на работи, които не са били включени в съответен документ за възлагане на изпълнението, ИЗПЪЛНИТЕЛЯТ поема стойността им за своя сметка и дължи неустойка в размер на 10% от стойността по чл. 6, ал.1, т. 1 на договора.

Член 73. (1) ВЪЗЛОЖИТЕЛЯТ уведомява писмено ИЗПЪЛНИТЕЛЯ за стойността на начислената неустойка и определя срок до **14 календарни дни**, в който съответната сума да бъде внесена по сметка на ВЪЗЛОЖИТЕЛЯ.

(2) В случай, че ИЗПЪЛНИТЕЛЯТ, в определения от ВЪЗЛОЖИТЕЛЯ срок, не заплати съответната стойност на начислената неустойка, ВЪЗЛОЖИТЕЛЯТ има право да прихване стойността на неустойката от гаранцията за изпълнение или от сумата за плащане.

(3) В случаите по алинея 2, когато гаранцията за изпълнение не покрива размера на неустойките, ВЪЗЛОЖИТЕЛЯТ ще намали сумата за плащане, дължима на ИЗПЪЛНИТЕЛЯ, със стойността на разликата.

(4) В случаите, когато посочените неустойки не покриват напълно щетите, претърпени от Възложителя, от неизпълнението от страна на изпълнителя на задълженията му по настоящия договор, Възложителят може да търси от ИЗПЪЛНИТЕЛЯ по съдебен ред разликата до пълния размер на претърпените вреди и щети.

Член 74. В случай, че ИЗПЪЛНИТЕЛЯТ не е изпълнил задълженията си по чл. 46 и чл. 47 от настоящия договор, то той дължи на ВЪЗЛОЖИТЕЛЯ неустойка в размер на 25% от стойността по чл. 6, ал.1, т. 1 на договора.

Член 75. В случай, че неустойката по чл. 74 не покрива напълно щетите претърпени от ВЪЗЛОЖИТЕЛЯ от неизпълнението от страна на ИЗПЪЛНИТЕЛЯ на задълженията му по чл. 46 и чл. 47, то ВЪЗЛОЖИТЕЛЯТ може да потърси правата си и да предяви претенции към ИЗПЪЛНИТЕЛЯ по съдебен ред.

Член 76. ИЗПЪЛНИТЕЛЯТ носи отговорност за предоставените му за монтиране материали от ВЪЗЛОЖИТЕЛЯ, както следва:

1. при неизпълнение на задължението за монтиране на материалите по дадения документ за възлагане на изпълнението, дължи връщането им, ведно с неустойка в размер на 10% от стойността им;

2. при установяване на несъответствие и разлика между предоставените от ВЪЗЛОЖИТЕЛЯ по дадения документ за възлагане на изпълнението и монтирани от ИЗПЪЛНИТЕЛЯ материали, последният дължи поправяне на установеното в констативния протокол несъответствие или разлика за своя сметка и със свои сили в срок, посочен от ВЪЗЛОЖИТЕЛЯ и неустойка в размера, посочен в точка 1 от този член;

3. при погиване на предоставените по документа за възлагане на изпълнението за монтаж материали, ИЗПЪЛНИТЕЛЯТ дължи на ВЪЗЛОЖИТЕЛЯ стойността им и неустойка в размер на 25 % от нея. При частично погиване, ИЗПЪЛНИТЕЛЯТ дължи стойността им и неустойка в размер на 25% от стойността на погиваната част, ако останалата непогиваната част може да се използва самостоятелно. В случай, че непогиваната част не може да се използва самостоятелно без погиваната част, ИЗПЪЛНИТЕЛЯТ дължи стойността на всички материали и неустойка в размер на 25% от цялата стойност на материалите предоставени от ВЪЗЛОЖИТЕЛЯ .

4. при частично монтиране на материалите по документа за възлагане на изпълнението, ИЗПЪЛНИТЕЛЯТ дължи стойността на немонтираната част от тях и неустойка в размер на 10% от стойността на немонтираната част;

Член 77. При забава на плащане ВЪЗЛОЖИТЕЛЯТ дължи обезщетение в размер на законната лихва за забава (равна на основния лихвен процент обявен от БНБ (ОЛП) плюс 10 %), начислена върху стойността на закъснялото плащане за периода на забавата, като стойността на обезщетението не може да бъде повече от 10% от стойността на забавеното плащане.

IX. ПРЕКРАТЯВАНЕ НА ДОГОВОРА

Член 78. Настоящият договор се прекратява с изтичане на срока, за който е сключен, или до достигане на общата стойност по чл. 6, ал. 1 или по взаимно писмено съгласие на страните.

Член 79. Всяка от страните може да прекрати договора с едностранно 30-дневно писмено предизвестие, отправено до насрещната страна при възникване на пречки от обективен характер, включително и поради наличието на непреодолима сила по смисъла на Търговския закон, продължила повече от тридесет дни, които правят невъзможно изпълнението на договора.

Член 80. ВЪЗЛОЖИТЕЛЯТ може да прекрати договора с 10-дневно писмено предизвестие, отправено до ИЗПЪЛНИТЕЛЯ, когато последния не изпълнява задълженията по член 28, техническите изисквания на ВЪЗЛОЖИТЕЛЯ, посочени в Приложение № 3 и съответните нормативни разпоредби.

Член 81. ВЪЗЛОЖИТЕЛЯТ може да прекрати договора с 20 (двадесет) дневно писмено предизвестие, отправено до ИЗПЪЛНИТЕЛЯ, когато последният без вина на ВЪЗЛОЖИТЕЛЯ просрочи с повече от 10 дни изпълнението на работите по даден документ за възлагане на изпълнението. Прекратяването на договора на това основание, не освобождава ИЗПЪЛНИТЕЛЯ от задължението да довърши възложените работи, като за всеки ден забава му се начислява неустойка по член 62. В случай, че ИЗПЪЛНИТЕЛЯТ не довърши работите, дължи неустойка в размера по член 61.

Член 82. (1) ВЪЗЛОЖИТЕЛЯТ може да прекрати договора без предизвестие, в случай че ИЗПЪЛНИТЕЛЯТ откаже да подпише документ за възлагане на изпълнението, изготвен от ВЪЗЛОЖИТЕЛЯ по реда на чл. 11, ал. 2, като ИЗПЪЛНИТЕЛЯТ дължи неустойка по член 61.

(2) Възложителят може да прекрати договора без предизвестие при достигане размер на неустойката по чл. 62 на 30% от стойността на съответния документ за възлагане на изпълнението.

Член 83. ВЪЗЛОЖИТЕЛЯТ може да прекрати договора без предизвестие, в случай че ИЗПЪЛНИТЕЛЯТ без вина от страна на ВЪЗЛОЖИТЕЛЯ просрочи изпълнението на повече от три документа за възлагане на изпълнението. Развалянето на договора на това основание, не освобождава ИЗПЪЛНИТЕЛЯ от задължението да довърши възложените работи, като за всеки ден забава му се начислява неустойка по член 62. В случай, че ИЗПЪЛНИТЕЛЯТ не довърши работите, дължи неустойка в размера по член 61.

Член 84. ВЪЗЛОЖИТЕЛЯТ може да прекрати договора без предизвестие, в случай че ИЗПЪЛНИТЕЛЯТ не изплати в срок предявена към него неустойка и ВЪЗЛОЖИТЕЛЯТ има право да приспадне дължимите суми от гаранцията за изпълнение или от последващо дължимо плащане.

Член 85. ВЪЗЛОЖИТЕЛЯТ може да прекрати договора без предизвестие, в случай че ИЗПЪЛНИТЕЛЯТ не заплати стойността на глобите и санкциите, наложени на ВЪЗЛОЖИТЕЛЯ, вследствие на нанесени при извършване на работата повреди на елементите на техническата инфраструктура, както и стойността на щетите причинени на трети лица, и ВЪЗЛОЖИТЕЛЯТ има право да приспадне дължимите суми от гаранцията за изпълнение.

Член 86. При прекратяване на договора преди изтичане на срока, страните подписват двустранен споразумителен протокол, с който уреждат взаимоотношенията си до момента на прекратяването. Ако ИЗПЪЛНИТЕЛЯТ откаже да подпише протокола, то ВЪЗЛОЖИТЕЛЯТ предприема едностранно действия съгласно този протокол и има право да прихване дължимите неустойки от последващи плащания, ако има такива и/или от гаранцията за изпълнение.

Член 87. При прекратяване на Договора, ВЪЗЛОЖИТЕЛЯТ изплаща извършените до момента работи, както и направените във връзка с изпълнението разходи на базата на двустранно подписан протокол за уреждане на взаимоотношенията.

X. ДРУГИ УСЛОВИЯ

Член 88. За целите на този договор под „непредвидени работи“ следва да се разбират неупоменати в количествената сметка видове работи, за които в процеса на работата е установено по надлежния ред, посочен по-горе в договора, че е необходимо да бъдат изпълнени.

Член 89. (1) Всички съобщения и уведомления на страните по настоящият договор ще се извършват само в писмена форма, като условие за действителност. Тази форма ще се счита за спазена ако съобщението е изпратено по факс, на електронен адрес или на адреса за кореспонденция.

(2) Изпълнителят се задължава при промяна на посочените от него в този договор адрес, телефон, факс и други координати за връзка да уведоми писмено Възложителя в тридневен срок от настъпване на промяната.

Член 90. Страните решават всички спорове, възникнали между тях през времетраенето на договора по взаимно съгласие изразено в писмена форма.

Член 91. Всички спорове, породени от този договор или отнасящи се до него, включително споровете, породени или отнасящи се до неговото тълкуване, недействителност, изпълнение или прекратяване, както и споровете за попълване празноти в него или приспособяването му към нововъзникнали обстоятелства, за които не е постигнато съгласие по предходния член, ще бъдат

разрешавани от компетентния съд на Република България, със седалище в гр. София, съобразно общия гражданско-правен ред.

Член 92. Решение от компетентен съд или арбитър, или арбитражен съд или изменение на законодателството, което прави някое от условията на този договор невалидно, недействително или неизпълнимо, ще се отнася само до това условие и няма да прави целия договор или някакво друго условие от него невалиден, недействителен или неизпълним и всички други условия на договора ще останат в пълна сила и ефект.

Член 93. ИЗПЪЛНИТЕЛЯТ носи пълна отговорност за спазване на изискванията за безопасност на труда при изпълнение на поетите с настоящия договор работи.

Член 94. ВЪЗЛОЖИТЕЛЯТ не поема никаква отговорност по отношение на каквито и да било трудови или синдикални спорове между ИЗПЪЛНИТЕЛЯ от една страна и неговите работници или служители от друга страна, свързани с изпълнението на договора.

Член 95. Всички регистрирани спирания на изпълнението на строително-монтажните работи по причина на:

а/ непреодолима сила;

б/ неблагоприятни атмосферни условия – температури под -10°C и над 40° ;

в/ прекъсвания на подземни комуникации и съоръжения, не по вина на ИЗПЪЛНИТЕЛЯ са основание за изменение на сроковете по конкретни документи за възлагане на изпълнението, но не и по отношение сроковете за изпълнение и предаване на работите по договора.

Член 96. Всяка от страните по този договор се задължава да не разпространява информация за другата страна и/или за трета страна, станала и известна при или по повод изпълнението на този договор.

Член 97. За целите на този договор „Конфиденциална информация“ означава категориите „Поверителна“ и „Фирмена“ информация, така както са определени в Програма с мерките за гарантиране на независимостта на дейността на Дружеството от другите дейности на вертикално интегрираното предприятие одобрена Решение на ДКЕВР № Р-086 от 24.07.2008 год., а именно:

(1) „Поверителна“: Цялата информация, която не е посочена в категория Фирмена, нито в категория Публична, и която може да донесе полза на участник на пазара на електрическа енергия, срещу другите участници в пазара; (напр. прогнозни часови диаграми на клиентите - търговци, привилегировани клиенти; данни за местата на присъединяване; данни за измервателните уреди; данни свързани с Интерфейса, осигуряващ обмена на информация между ЕРД и останалите лица и др.

(2) „Фирмена“: жалби/рекламации на клиенти на разпределителното предприятия и техният начин на решаване; измерени стойности на крайното потребление на клиентите и измерени стойности на доставката на производителя; данни на клиентите за целите на фактурирането, както и данните защитени от Закона за защита на личните данни; планове за развитие на мрежата и модернизация на мрежата; финансова информация относно обезпечения към кредитори, условия на привличане на кредитен ресурс, разплащания с клиенти и т.н.

Член 98. Задължения на страните за координиране на мерките за осигуряване на безопасността на труда при изпълнение на строително-монтажни работи.

98.1. Длъжностните лица на ВЪЗЛОЖИТЕЛЯ и на ИЗПЪЛНИТЕЛЯ, които ръководят и управляват трудовите процеси, носят персонална отговорност за осигуряване здравословни и безопасни условия на труд в ръководените от тях работи и дейности. Те са длъжни незабавно да се информират взаимно за всички потенциални опасности и вредности.

98.2. ВЪЗЛОЖИТЕЛЯТ се задължава чрез свой квалифициран персонал да осъществява всички необходими организационни и технически мероприятия, осигуряващи безопасното изпълнение на поетите от ИЗПЪЛНИТЕЛЯ задължения – предмет на договора.

98.3. ВЪЗЛОЖИТЕЛЯТ се задължава да инструктира персонала на ИЗПЪЛНИТЕЛЯ според изискванията на Наредба № РД-07-2 от 16.12.2009 г. за условията и реда за провеждането на периодично обучение и инструктаж на работниците и служителите по правилата за осигуряване на здравословни и безопасни условия на труд, издадена от Министерството на труда и социалната политика.

98.4. ВЪЗЛОЖИТЕЛЯТ се задължава да предостави на персонала на ИЗПЪЛНИТЕЛЯ всички вътрешнофирмени инструкции за безопасност при работи, приложими за изпълнение на дейностите, предмет на договора.



98.5. Персоналът на ИЗПЪЛНИТЕЛЯ се задължава да спазва изискванията на приложимите нормативни документи за безопасното изпълнение на задълженията, предмет на договора.

98.6. ВЪЗЛОЖИТЕЛЯТ има право чрез упълномощени свои лица да извършва проверки по време на работа на персонала на ИЗПЪЛНИТЕЛЯ и при констатирани нарушения да предприема ограничителни действия съобразно нормативните документи.

98.7. Отдел „Управление на качеството“ на ВЪЗЛОЖИТЕЛЯ е упълномощен да извършва контролна дейност по спазване на изискванията за здравословни и безопасни условия на труд. Неговите разпореждания са задължителни за персонала на ИЗПЪЛНИТЕЛЯ.

98.8. ИЗПЪЛНИТЕЛЯТ се задължава, при провеждането на началният инструктаж да представи „Оценка на риска“ с оценен риск за извършващите дейности по настоящия договор, съгласно чл. 6 от Наредба № 5/ 11.05.1999 г. за реда, начина и периодичността на извършване на оценка на риска, издадена от Министерството на труда и социалната политика и Министерството на здравеопазването.

98.9. ИЗПЪЛНИТЕЛЯТ се задължава да осигури квалифициран персонал за изпълнението на работите, предмет на договора.

98.9.1. При провеждане на началния инструктаж от упълномощени от ВЪЗЛОЖИТЕЛЯ лица ИЗПЪЛНИТЕЛЯТ представя поименен списък с квалификационните групи на своя персонал, който ще работи в обектите на територията на ВЪЗЛОЖИТЕЛЯ. В списъка трябва да бъдат определени лицата от персонала на ИЗПЪЛНИТЕЛЯ, които могат да бъдат отговорни ръководители и изпълнители на работа в електрическите уредби и съоръжения на ВЪЗЛОЖИТЕЛЯ.

98.9.2. Изпълнителят е отговорен за провеждането на обучение и изпити за квалификационна група по техника на безопасност на персонала, работещ на територията на ВЪЗЛОЖИТЕЛЯ.

98.9.3. Персоналът на ИЗПЪЛНИТЕЛЯ е длъжен да носи винаги в себе си удостоверенията за придобита квалификационна група по безопасност.

98.10. При извършване на дейности, за които се изисква допълнителна квалификация съгласно приложимите нормативни документи, ИЗПЪЛНИТЕЛЯТ е длъжен да представи на ВЪЗЛОЖИТЕЛЯ и документи за съответната правоспособност на своя персонал. В случаите, когато при извършване на работите, предмет на договора, не се изисква правоспособност за работа в ел. уредби и съоръжения и притежаване на квалификационна група по смисъла на ПБЗРЕУЕТЦЕМ, изискванията по т.98.9.1, 98.9.2 и 98.9.3 не се прилагат.

98.11. ИЗПЪЛНИТЕЛЯТ се задължава да осигури на своя персонал всички необходими лични предпазни средства и инструменти за безопасно и качествено извършване на дейностите, предмет на договора.

98.12. При извършване на работи в действащи електрически уредби, електропроводни линии и съоръжения, собственост на ВЪЗЛОЖИТЕЛЯ, отговорност за изпълнението на организационно-техническите мероприятия по ПБЗРЕУЕТЦЕМ носи персоналот на ВЪЗЛОЖИТЕЛЯ, а за безопасността при извършване на работи - изпълнителят на работата от персонала на ИЗПЪЛНИТЕЛЯ.

98.13. ИЗПЪЛНИТЕЛЯТ има право да откаже извършването на определена работа, ако са налице съмнения относно осигуряване от ВЪЗЛОЖИТЕЛЯ на условия за безопасност и опазване на живота и здравето на хората. Той незабавно уведомява отдел „Управление на качеството“ на ВЪЗЛОЖИТЕЛЯ за възникналата ситуация.

98.14. Персоналът на ИЗПЪЛНИТЕЛЯ при изпълнение на всички работи е длъжен:

- а) да спазва инструкциите на производителите за монтаж и експлоатация на електрически машини, съоръжения и изделия и да не се допускат отклонения от изискванията на ПБЗРЕУЕТЦЕМ;
- б) да отстранява незабавно възникналите в процеса на работите неизправности в електрическите съоръжения, които могат да предизвикат искрене, късо съединение, нагряване на изолацията на кабелите и проводниците над допустимите норми и др.;
- в) при необходимост от извършване на огневи работи на обекта да спазва строго изискванията за пожарна и аварийна безопасност.

98.15. В случаите на възникнали инциденти и трудови злополуки с лица от персонала на ИЗПЪЛНИТЕЛЯ, ръководителят на групата уведомява както своето ръководство, така и отдел „Управление на качеството“ на ВЪЗЛОЖИТЕЛЯ.

98.16. Длъжностните лица, упълномощени от ВЪЗЛОЖИТЕЛЯ, при констатиране на нарушения на правилата по безопасността на труда от страна на персонала на ИЗПЪЛНИТЕЛЯ, са задължени:
- да дават разпореждания или предписания за отстраняване на нарушенията;



- да отстраняват отделни членове или група, като спират работата, ако извършените нарушения налагат това;
- да дават на ИЗПЪЛНИТЕЛЯ писмени предложения за налагане на санкции на лица, извършили нарушения.

98.17. Загубите, причинени от влошаване качеството и удължаване сроковете на извършваните работи поради отстраняване на отделни лица или спиране работата на групи за допуснати нарушения на изискванията на ПБЗРЕУЕТЦЕМ и на инструкциите за безопасност при работа, на противопожарните строително - технически норми и опазване на околната среда, са за сметка на ИЗПЪЛНИТЕЛЯ.

98.18. Всички щети, нанесени на ВЪЗЛОЖИТЕЛЯ и на неговите клиенти, възникнали по вина на ИЗПЪЛНИТЕЛЯ вследствие неправомерно прекъсване на снабдяването на потребителите с електрическа енергия, влизане и преминаване на служители на ИЗПЪЛНИТЕЛЯ през имот на потребител и извършване на дейности в него, погрешно свързване на токови линии и др., са за сметка на ИЗПЪЛНИТЕЛЯ.

98.19. Упълномощено лице от ИЗПЪЛНИТЕЛЯ за отговорник (координатор) по безопасността е Спас Борисов, тел. 070151739; GSM 0887953151.

Член 99. За неуредени с договора въпроси се прилагат действащото законодателство в Република България.

Настоящият договор се състави и подписа в два еднообразни екземпляра по един за всяка една от страните и влиза в сила от датата на подписването му.

Приложения:

1. Приложение № 1 – Количествено-стойностна сметка;
2. Приложение № 2 - Предложение за изпълнение на поръчката. Технически характеристики на основните материали, доставка на Изпълнителя;
3. Приложение № 3 – Технически изисквания на Възложителя;
4. Приложение № 4 – Етични правила

ВЪЗЛОЖИТЕЛ: /



ИЗПЪЛНИТЕЛ: /

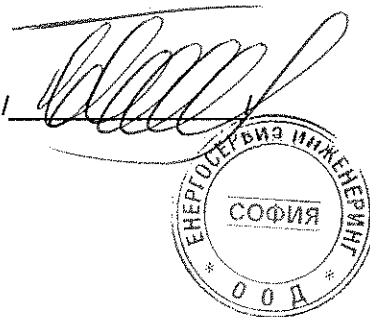

КОЛИЧЕСТВЕНО-СТОЙНОСТНА СМЕТКА

За обособена позиция № 2 Възстановяване на пътни и тротоарни настилки на територията на гр. София – Регионален оперативен център "Юг - Запад"

Позиция №	Вид СМР	Ед.мярка	Количество	Ед. цена (лв. без ДДС)	Стойност (лв. без ДДС)
1	Разкъртване и възстановяване на тротоарни и базалтови плочи – нови, включително материалите	м ²	1100	25,00	27 500,00
	1. Разчистване и подравняване				
	2. Доставка и полагане на пясък				
	3. Трамбоване на пясъчната подложка				
	4. Доставка и полагане на 100% нови плочи				
	5. Заливане на фугите с циментов разтвор				
	6. Натоварване, транспортиране и разтоварване на строителните отпадъци				
2	Разкъртване и възстановяване на тротоарни и базалтови плочи - стари 50 %, включително материалите	м ²	900	10,00	9 000,00
	1. Разчистване и подравняване				
	2. Доставка и полагане на пясък				
	3. Трамбоване на пясъчната подложка				
	4. Доставка и полагане на 50% нови плочи				
	5. Полагане на 50% стари плочи				
	6. Заливане на фугите с циментов разтвор				
	7. Натоварване, транспортиране и разтоварване на строителните отпадъци				
3	Възстановяване на асфалт по улици /задължително заливане на контура с разтопен битум/	м ²	600	50,00	30 000,00
	1. Разчистване и подравняване				
	2. Рязане на настилка				
	3. Разкъртване на настилката след рязането				
	4. Засипване на изкоп с баластра				
	5. Доставка и полагане на битумизиран трошен камък				
	6. Валиране				
	7. Заливане с разтопен битум				
	8. Доставка и полагане на асфалт				
	9. Представяне на сертификат за качеството на вложените материали от производител				
	10. Натоварване, транспортиране и разтоварване на строителните отпадъци				
4	Възстановяване на асфалт по тротоар /задължително заливане на контура с разтопен битум/	м ²	800	50,00	40 000,00
	1. Разчистване и подравняване				
	2. Рязане на настилка				
	3. Разкъртване на настилката след рязането				
	4. Засипване на изкоп с баластра				
	5. Доставка и полагане на битумизиран трошен камък				
	6. Валиране				
	7. Заливане с разтопен битум				
	8. Доставка и полагане на асфалт				

Позиция №	Вид СМР	Ед.мярка	Количество	Ед. цена (лв. без ДДС)	Стойност (лв. без ДДС)
	9. Представяне на сертификат за качеството на вложените материали от производител				
	10. Натоварване, транспортиране и разтоварване на строителните отпадъци				
5	Възстановяване на бетонни настилки по улици	м ²	150	10,00	1 500,00
	1. Рязане на настилка				
	2. Разкътрване на настилка след рязането				
	3. Разчистване и подравняване				
	4. Засипване на изкоп с баластра с дебелина d ≥ 8 см				
	5. Трамбоване				
	6. Доставка и полагане на бетон Б-20 с дебелина d ≥ 15 см				
	7. Представяне на сертификат за качеството на вложените материали от производител				
	8. Натоварване, транспортиране и разтоварване на строителните отпадъци				
6	Възстановяване на армирана бетонова настилка	м ²	150	15,00	2 250,00
	1. Рязане на настилка				
	2. Разкътрване на настилка след рязането				
	3. Разчистване и подравняване				
	4. Засипване на изкоп с баластра с дебелина d ≥ 8 см				
	5. Доставка и полагане на армировка / армировъчни мрежи Ø 6 мм с размер на карето 15/15 см				
	6. Трамбоване				
	7. Доставка и полагане на бетон Б-20 с дебелина d ≥ 15 см				
	8. Представяне на сертификат за качеството на вложените материали от производител				
	9. Натоварване, транспортиране и разтоварване на строителните отпадъци				
7	Възстановяване на бетонни настилки по тротоари	м ²	120	30,00	3 600,00
	1. Рязане на настилка				
	2. Разкътрване на настилка след рязането				
	3. Засипване на изкоп с баластра с дебелина d ≥ 8 см				
	4. Трамбоване				
	5. Доставка и полагане на бетон Б-20 с дебелина d ≥ 15 см				
	6. Представяне на сертификат за качеството на вложените материали от производител				
	7. Натоварване, транспортиране и разтоварване на строителните отпадъци				
8	Направа на обратен насип	м ³	60	5,00	300,00
	1. Доставка и полагане на чакъл				
	2. Уплътняване и трамбоване на пластове с дебелина 20 см				
	3. Почистване на площадката				
9	Ремонт на единична шахта с р-ри 70/100/90 см	бр	100	15,00	1 500,00
	1. Разчистване и временно укрепване				
	2. Почистване и изхвърляне на отпадъци от шахта				
	3. Иззиждане (надзиждане) на стените с бетонови плътни тухли, до 2 стени от шахтата до 50 см.				

Позиция №	Вид СМР	Ед.мярка	Количество	Ед. цена (лв.без ДДС)	Стойност (лв.без ДДС)
	4. Монтаж на рамка и капак 5. Натоварване, транспортиране и разтоварване на строителните отпадъци				
10	Ремонт на двойна шахта с р-ри 140/100/90 см	бр	80	60,00	4 800,00
	1. Разчистване и временно укрепване 2. Почистване и изхвърляне на отпадъци от шахта 3. Иззиждане (надзиждане) на стените с бетонови плътни тухли, до 2 стени от шахтата до 50 см. 4. Монтаж на рамка и капаци 5. Натоварване, транспортиране и разтоварване на строителните отпадъци				
11	Ремонт на тройна шахта с р-ри 210/100/90 см	бр	80	90,00	7 200,00
	1. Разчистване и временно укрепване 2. Почистване и изхвърляне на отпадъци от шахта 3. Иззиждане (надзиждане) на стените с бетонови плътни тухли, до 2 стени от шахтата до 50 см. 4. Монтаж на рамка и капаци 5. Натоварване, транспортиране и разтоварване на строителните отпадъци				
12	Направа на единична шахта с р-ри 70/100/90 см	бр	10	60,00	600,00
	1. Направа на изкоп. 2. Направа на тухлена зидария от плътни бетонови тухли. 3. Монтаж и замазване на рамка за единична шахта. 4. Монтаж на един брой капак 5. Обратна засипка на земна маса 6. Трамбоване на земната маса 7. Възстановяване на настилната 8. Извозване на материали, вкл. товарене, разтоварване и почистване на площадката				
13	Направа на двойна шахта с р-ри 140/100/90 см	бр	10	200,00	2 000,00
	1. Направа на изкоп 2. Направа на тухлена зидария от плътни бетонови тухли 3. Монтаж и замазване на рамка за двойна шахта 4. Монтаж на два броя капака 5. Обратна засипка на земна маса 6. Трамбоване на земната маса 7. Възстановяване на настилната 8. Извозване на материали, вкл. товарене, разтоварване и почистване на площадката				
14	Направа на тройна шахта с р-ри 210/100/90 см	бр	10	250,00	2 500,00
	1. Направа на изкоп 2. Направа на тухлена зидария от плътни бетонови тухли 3. Монтаж и замазване на рамка за тройна шахта				

Позиция №	Вид СМР	Ед. мярка	Количество	Ед. цена (лв. без ДДС)	Стойност (лв. без ДДС)
	4. Монтаж на три броя капака				
	5. Обратна засипка на земна маса				
	6. Трамбоване на земната маса				
	7. Възстановяване на настилката				
	8. Извозване на материали, вкл. товарене, разтоварване и почистване на площадката				
15	Възстановяване фундамент на кабелна касета до ШКД – 8				
15.1	1. Разчистване и подготовка на фундамента	бр	120	10,00	1 200,00
15.2	2. Укрепване на основата с бетон В-15	м ³	12	100,00	1 200,00
15.3	3. Иззиждане (надзиждане) на фундамента с бетонови плътни тухли	м ²	360	16,00	5 760,00
15.4	4. Измазване на фундамента с циментова замазка	м ²	360	5,00	1 800,00
15.5	5. Натоварване, транспортиране и разтоварване на строителните отпадъци до 20 км	м ³	10	50,00	500,00
16	Възстановяване на паважни настилки	м ²	60	20,00	1 200,00
	1. Разчистване и подравняване				
	2. Доставка и полагане на пясък				
	3. Валиране				
	4. Полагане на паваж и засипка с пясък				
	5. Натоварване, транспортиране и разтоварване на строителните отпадъци				
17	Възстановяване на бордюри със стари	м	120	10,00	1 200,00
	1. Разчистване и подравняване				
	2. Доставка и полагане на замазка				
	3. Монтаж (пренареждане) на стари бордюри (които са извадени на място)				
	4. Фугиране на бордюрите				
	5. Натоварване, транспортиране и разтоварване на строителните отпадъци				
18	Възстановяване на бордюри с нови	м	110	20,00	2 200,00
	1. Разчистване и подравняване				
	2. Доставка и полагане на замазка				
	3. Доставка и монтаж на нови бордюри				
	4. Фугиране на бордюрите				
	5. Натоварване, транспортиране и разтоварване на строителните отпадъци				
19	Двукратно боядисване по метални повърхности	м ²	350	3,00	1 050,00
	1. Почистване на повърхността				
	2. Доставка и полагане на грунд				
	3. Доставка и полагане на блажна боя				
20	Направа на кофраж за самостоятелни бетонови греди, пояси и щурцове.	м ²	100	8,00	800,00

Позиция №	Вид СМР	Ед.мярка	Количество	Ед. цена (лв.без ДДС)	Стойност (лв.без ДДС)
	1. Доставка и монтаж на кофражен комплект				
	2. Доставка и монтаж на укрепващи елементи				
	3. Декофриране				
21	Изработка и монтаж на армировка с обикновенна и средна сложност от 6÷12 мм. от А1 и А2 .	кг.	800	2,00	1 600,00
	1. Доставка и полагане на арматура				
22	Доставка и полагане на бетон Б 20	м ³	35	60,00	2 100,00
	1. Разчистване и подравняване.				
	2. Полагане на пясък.				
	3. Трамбоване.				
	4. Доставка и полагане на бетон Б20				
	5. Натоварване, транспортиране и разтоварване на строителните отпадъци.				
23	Възстановяване на мазилката около ГЕТ във вход	м ²	30	6,00	180,00
	1. Почистване и подготовка на основата				
	2. Доставка и полагане на мазилка				
	3. Почистване на площадката				
24	Възстановяване на шпакловка около ГЕТ във вход	м ²	30	6,00	180,00
	1. Почистване и подготовка на основата				
	2. Доставка и полагане на шпакловка				
	3. Навлажняване на повърхността с вода				
	4. Почистване на площадката				
25	Нанасяне на грунд по стена около ГЕТ във вход	м ²	30	2,00	60,00
	1. Почистване и подготовка на основата				
	2. Доставка и полагане на грунд				
	3. Почистване на площадката				
26	Двукратно боядисване на стени около ГЕТ във вход	м ²	30	2,00	60,00
	1. Почистване и подготовка на основата				
	2. Доставка и полагане на блажна боя				
	3. Почистване на площадката				
	1. Обща стойност на КСС в лева без ДДС:				153 840,00
	2. Непредвидени видове работи, представляващи 5% от стойността на КСС:				7 692,00
	ОБЩА стойност в лева без ДДС (1+2):				161 532,00

ВЪЗЛОЖИТЕЛ: /

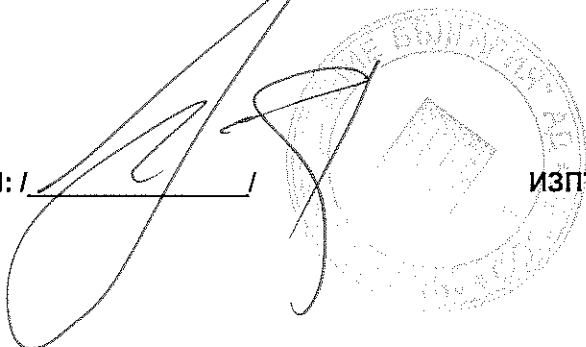

ИЗПЪЛНИТЕЛ: /

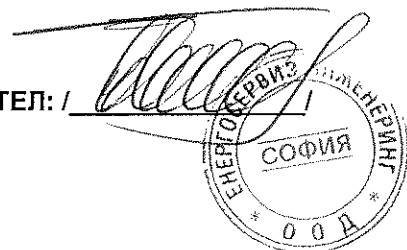

ПРЕДЛОЖЕНИЕ
ЗА ИЗПЪЛНЕНИЕ НА ПОРЪЧКАТА

ДО: „ЧЕЗ РАЗПРЕДЕЛЕНИЕ БЪЛГАРИЯ“ АД,

ОТ: „ЕНЕРГОСЕРВИЗ ИНЖЕНЕРИНГ“ ООД

(участник)

адрес: гр. София 1836, ж.к. Левски Г, бл. 40, вх. А, ет.2, ап. 8

тел.: 0701 / 51739, факс: 0701 / 51740; e-mail: office@energосerviz.com

Единен идентификационен код: 121557014

Представявано от Божан Крумов Божанов – управител

Лице за контакти: Людмил Попов, тел.: 0701 / 51739, факс: 0701 / 51740;

e-mail: office@energосerviz.com

УВАЖАЕМИ ГОСПОЖИ И ГОСПОДА,

Предоставяме на Вашето внимание предложението ни за изпълнение на обществена поръчка с реф. № РРС 16-097 и предмет: „Възстановяване на пътни и тротоарни настилки на територията на гр. София“

Обособена позиция № 2 Възстановяване на пътни и тротоарни настилки на територията на гр. София – Регионален оперативен център „Юг - Запад“

1. Декларираме, че ще изпълним предмета на поръчката в съответствие с техническите изисквания на Възложителя от раздел II на документацията за участие, изискванията описани в договора и приложенията към него.

2. Предлаганият от нас гаранционен срок за изпълнените строителни работи е 4 години. (не по-малко от 4 години)

3. При изпълнение на СМР ще спазваме Закона за устройство на територията (ЗУТ) и подзаконовата нормативна база към него, Закона за енергетиката (ЗЕ), Наредба №3 от 9 юни 2004 год. за устройство на електрическите уредби и електропроводни линии, Наредба № 9 за техническа експлоатация на електрически мрежи и централи, Закона за здравословни и безопасни условия на труд и подзаконовите нормативни актове към него, Правилника за безопасност и здраве при работа в електрически уредби на електрически и топлофикационни централи и по електрически мрежи и всички останали нормативни документи, имащи отношение към изпълнението на предмета на поръчката.

4. Всички доставени от нас материали, които ще влагаме при изпълнение на поръчката, ако бъдем избрани за изпълнител, ще са нови и неупотребявани, (с изключение на изрично упоменатите в КСС) и към тях ще бъдат приложени сертификати и/или декларация за съответствие, съгласно Наредба № РД-02-20-1 от 5 февруари 2015 г. за условията и реда за влагане на строителни продукти в строежите на Република България. При поискване от страна на Възложителя при доставката на материалите и елементите за изпълнение на обекта ще представим заводски партиден сертификат, протокол от приемни и типови изпитания, сертификати на фирмите-производители по система за качество, проспектни и други материали, доказващи добра производствена практика и позиция на пазара.

5. Потвърждаваме, че основните материали, посочени в Приложение №1 към настоящото предложение, чиято доставка е наше задължение ще отговарят на посочените от възложителя в Техническите изисквания за изпълнение на настоящата поръчка стандарти или еквивалентни. В случай, че даден материал отговаря на стандарт еквивалент на посочения, се задължаваме да го отразим в отделен документ и да представим доказателства за еквивалентността на двата стандарта като неразделна част от настоящото предложение.

6. Съгласни сме да доставяме и всички останали материали, които са необходими за извършване на СМР, но не са описани в Приложение №1, към настоящото ни предложение и не са посочени като



задължение на възложителя, и се задължаваме същите да бъдат с необходимото качество и да отговарят на действащите в Република България стандарти или еквивалентни.

7. Заявяваме, че ще изпълним стротелните работи в срока, посочен във документа за възлагане.

Приложение №1: Спецификация и технически характеристики на основните материалите, доставка на Изпълнителя.

ИЗПЪЛНИТЕЛ: /



**СПЕЦИФИКАЦИЯ И ТЕХНИЧЕСКИ ХАРАКТЕРИСТИКИ НА ОСНОВНИТЕ МАТЕРИАЛИ, ДОСТАВКА
НА ИЗПЪЛНИТЕЛЯ**

за изпълнение на
„Възстановяване на пътни и тротоарни настилки на територията на гр. София“, реф. № РРС 16-097

Наименование	мярка	стандарт
Тухли бетонови	бр	БДС EN 771-3:2011
Тротоарни базалтови плочки	бр	БДС EN 1339:2005
Бордюр тротоарен	м	БДС EN 1339:2005
Плътен асфалтобетон	т	БДС EN 13108-1/NA:2009
Неплътен асфалтобетон	т	БДС EN 13108-1/NA:2009
Битуминизирана баластра	м ³	БДС EN 13242:2004
Бетон	м ³	БДС EN 206-1/NA:2008
Цимент	кг	БДС EN 206-1/NA:2008
Трошен камък	м ³	БДС EN 13043:2005+AC:2005
Армировъчни мрежи	кг	БДС EN 10080:2005
Блажна боя	кг	БДС 13300:2004
Циментов разтвор	м ³	БДС-4718/1983
Грунд	кг	БДС EN ISO 3251
Пясък	м ³	Фин, дребнозърнест БДС 171-83

ИЗПЪЛНИТЕЛ: /

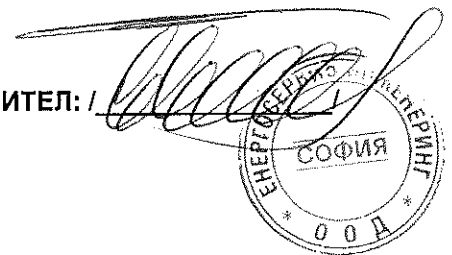

ЕНЕПТО ЕНЕРДЖЕ
ООД
СОФИЯ

ТЕХНИЧЕСКИ ИЗИСКВАНИЯ НА ВЪЗЛОЖИТЕЛЯ

A. ТЕХНИЧЕСКИ ИЗИСКВАНИЯ ЗА ИЗПЪЛНЕНИЕ НА СТРОИТЕЛНИ РАБОТИ**1) Технически изисквания за извършване на строителни работи за възстановяване на пътни настилки****1.1. Конструкция на асфалтобетонната настилка**

Пътните настилки се състоят от следните основни пластове: покритие, основа на настилката и земна основа.

Покритието на настилката, в случая, е от асфалтови пластове с висока механична якост, мразоустойчивост, с максимален коефициент на износване и сцепление.

Основата на настилката поема и разпределя натоварването, поглъща динамичните импулси, защитава настилката от замръзване и водно проникване.

Земната основа е долната част на пътната конструкция, в която се разпределят на по-голямата повърхнина и дълбочина на естествения терен и изцяло затихват напреженията и деформациите от подвижните товари.

Практическо изискване: В различните случаи на възстановяване на настилката ще се възстановяват съответно всички или само разрушените пластове.

1.2. Оразмеряване на асфалтобетонната настилка

Съобразно категорията на движение, за покритие на настилката се предлагат два пласта-износващ пласт от плътен асфалтобетон с E=1200 МПа и биндер от неплътен асфалтобетон с E=1000 МПа по 6см.

Асфалтовите пластове трябва да отговарят на БДС EN 13108-1/NA:2009 или еквивалентно/и, а технологията на полагане - на ПИПСМР.

Основните пластове са от битуминизиран трошен камък с E=800 МПа 20см и несортиран трошен камък с E=250 МПа.

Многословатова конструкция се оразмерява с номограма за определяне на еквивалентните еластични модули между пластове.

а/ Плътен асфалтобетон с E =1200 МПа - 4 см.

б/ Неплътен асфалтобетон с E = 1000 МПа - 6 см.

в/ Битуминизирана баластра с E = 800 МПа - 15 см.

г/ Дебелина на трoшения камък - $1,37 \times 32,6 = 44,66$

Приема се 45 см.

Така оразмерена настилката е следната:

4см. плътен асфалтобетон E=1200МПа БДС EN 13108-1/NA:2009 или еквивалентно/и

6см. неплътен асфалтобетон E=1000МПа БДС EN 13108-1/NA:2009 или еквивалентно/и

15см. битуминиз.баластра с E=800МПа БДС EN 13242:2004 или еквивалентно/и

45см. трошен камък с E=250МПа БДС EN 13043:2005+AC:2005 или еквивалентно/и

2) Технически изисквания за извършване на строителни работи за възстановяване на тротоарни настилки**2.1. Конструкция на тротоарни настилки от бетонови плочи**

Тротоарните настилки се състоят от следните основни пластове: плочи, основа на настилката от пясък и земна основа.

Покритието на настилката, в случая, е от бетонни плочи.

В различните случаи на възстановяване на настилката ще се възстановяват съответно всички или само разрушените пластове.

2.2. Оразмеряване на тротоарната настилка

а/ Тротоарни плочи - 6 см.

б/ Пясък - 10 см.

3) Технически изисквания при възстановяване на паважни настилки

Паважните настилки се строят от каменни павета върху основа от нова или стара трошено каменна настилка, баластрена настилка, бетон или пясъчен слой.

Старата трошено каменна настилка може да служи за основа на паважната настилка. Между основата и паважа се полага пясъчен слой с дебелина в зависимост от типа на основата и вида на паважа съгласно таблицата:

Тип / вид / на основата	Вид на паважа		
	Едър	Среден	Дребен
дебелина на пясъчния слой в пътно състояние в /см/			
A/ Нова трошено каменна настилка, пренастилка, баластрена настилка, бетон	5 ~ 7	4 ~ 5	3 ~ 4
B/ Стара трошено каменна настилка	10 ~ 12	7 ~ 9	6 ~ 7
B/ Здрава почва/когато не се полага друг пясъчен слой/	10 ~ 20	10 ~ 20	10 ~ 15

По отношение на големината паветата биват едри, средни и дребни. Паважните настилки в зависимост от вида на паветата биват – едър паваж, среден паваж и дребен паваж.

Едрите павета имат форма на паралелепипед или приблизително такава с размери: дължина 18 ~ 20 см., ширина 12 ~ 14 см. и височина 12 ~ 14 см. Всички повърхнини трябва да са равни, прави, без уцърбвания. При поставяне на две павета едно върху друго между плоскостите им не трябва да има празнина по-голяма от 6 мм.

Средните павета имат приблизително кубична форма с размери над 9 см. до 12 см. включително, горната повърхност трябва да бъде равна, но грапава и да има приблизително квадратна форма с прави и пълни ръбове, пресичащи се под прав ъгъл с толеранс +/- 5%

Дребните павета имат приблизително кубична форма с размери от 7 см. до 9 см. включително и трябва да отговарят на условията като средните павета.

Петоъгълните павета имат форма на петоъгълна призма с височина 14 ~ 15 см.

Скритите каменни бордюри имат призматична форма и размери: дължина най-малко 50 см, височина 15 ~ 35 см. и ширина 15 см. с толеранс +/- 1 см. Дължината на бордюрите с височина 15 см. трябва да бъде най-малко 30 см. Фугите между бордюрите не трябва да бъдат по-големи от 10 мм.

1. Едрите павета се нареждат в редове, перпендикулярни на пътната ос или диагонално под ъгъл 45° спрямо пътната ос. При нареждането под ъгъл, редовете от двете половини на настилната се срещат в оста на пътя под прав ъгъл. Паветата се нареждат едно до друго с междини /фуги/ най-много 1 см.

2. Средните павета се нареждат на правилни редове, перпендикулярно на пътната ос и сегментно / мозаично / Нарездането на редове се извършва както при едрите павета. Сегментното нареждане на средните павета става в ивици от дъги, центровете на които се намират на линии, успоредни на пътната ос. Дъгите имат радиуси от 0,80 м до 1,50 м, хорди от 1,00 м до 1,60 м и стрелка 0,20– 0,35 м. Нарездането на паветата във форма на сегмент в дъждовно време и мраз е забранено. Броят на дъгите се избира така, че в краищата на настилната до бордюрите да се получат полудъги, на които тангентите в средата да бъдат перпендикулярни на бордюрите, а тангентите преминаващи в точките на пресичането на две съседни дъги, да образуват прав /90°/ или малко по-голям от прав ъгъл.

Фугите между два съседни реда не трябва да бъдат по-големи от 10 мм., а тези между паветата от един и същи ред – не по-големи от 8 мм. **Не се допуска да съвпадат фугите на повече от три съседни реда.** Когато сегментното нареждане се прави в наклони, дъгите трябва да бъдат обърнати с изпъкналостта си по посока на качването.

След нареждане на паважа, върху него се настиля пясък с дебелина 2 – 3 см., който с помощта на метли и при поливане на вода се вкарва във фугите между паветата, след което се извършва трамбоването на всяко паве поотделно с механична или ръчна трамбовка /с тежест 20 – 25 кг. при височина на падането най-малко 40 см./ и при изобилно поливане с вода, докато паважът стане напълно устойчив и получи предписаната форма и височина с равна и здрава повърхност и напълно запълнени с пясък междини. Повредените при трамбоването павета се заменят с нови. Уплътняването на паважа може да се извърши с вибриращи валащи.

Напречният наклон на паважните настилки от едри павета е 2 %, от средни и дребни – 2,5 %. Напречният наклон на основата на паважната настилка е същият като на настилната. *Едрият паваж се допуска при максимален надлъжен наклон 3,5 %.* При по-големи наклони се прави среден или дребен паваж.

В двата края на паважната настилка се поставят скрити каменни или каменно-бетонни бордюри, направо върху земното легло със или без пясъчна възглавница.

Добре нареденият паваж трябва да има равна повърхност без видими издутини или вдлъбнатини, в надлъжно направление при полагане на три метрова летва не трябва да има просвет по-голям от 1 /един/ сантиметър.

4) Технически изисквания при възстановяване на бордюри – в зависимост от конкретния обект съобразно съществуващите бордюри, ориентировъчните размери на бордюрите са: 1000/150/400, 500/70/200, 200/150/500, 80/160/500, 250/100/500 и др.

Технически изисквания относно полагане на бетонови бордюри:

Етапи на полагане на бетонови бордюри:

Подготвителен:

Подготовка на основата

Земната основа трябва да има необходимата стабилност, за да не се получат впоследствие провадания. Основата за полагане на бордюри може да бъде подготвена чрез насип или изкоп.

Изчисляване дълбочината на изкопа:

Долна уплътнителна носеща основа от трошен камък – фракция 0/63мм. – 20 – 30см.

+ Горна уплътнена носеща основа от трошен камък – фракция 0/18мм. – 20 – 30см.

+ Пясъчна възглавница – фракция 2/5 мм. Или 4/7 мм. – 3 – 5см.

+ Височина на настилката – 5 -14 см.

- 1см. (слягане при вибриране)

= Височина на готовата повърхност 47 – 79 см.

Изкопа трябва да бъде 30 см. по-широк от предвидената за настилане повърхност.

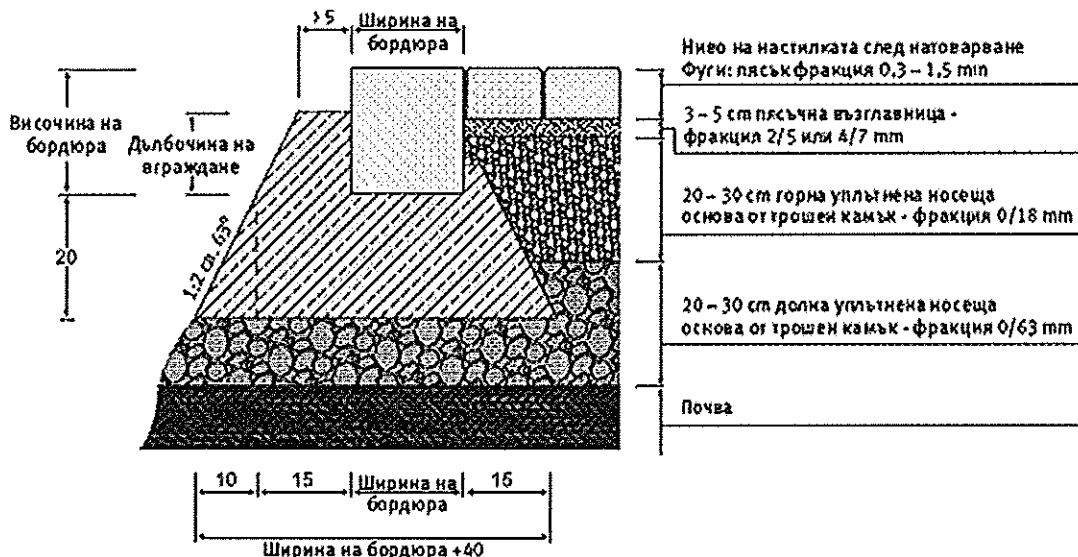

Бетоново легло

Препоръчваме използването на сухи готови строителни смеси, за по-голяма устойчивост срещу замръзване.

Основен:

Повърхността на вече оформеното легло трябва да се натоварва равномерно.

Повърхността на бордюрите, която ще бъде в контакт се навлажнява.

Бордюрите се полагат върху бетонен фундамент от земновлажен дренажен бетон. Приблизително 1/3 от височината на бордюрното блокче, трябва да се закрепят в дренажния бетон.

Трябва да се предвиди поява на фуги, вследствие разширение между съседни блокове. За целта при полагането на бордюрите те трябва да бъдат фугирани. Преди запълване, фугите трябва да бъдат поне 5 мм., а след запълване могат да стигнат до 10 мм.

Нивелиране и отвесиране

След полагането на бордюра страничната бетонна опора трябва да бъде възстановена, за постигане на добра връзка с основата на леглото. След полагането му, бетонът следва да бъде уплътнен.

5) Технически изисквания при възстановяване около и върху главни електромерни табла в жилищни сгради

5.1. Възстановяване

При възникване на работи като къртене, измазване, шпакловане и боядисване /с цвета на таблото/, прилежащата площ около таблото да бъде възстановена в първоначалния си вид.

5.2. Боядисване около таблото

Боядисването се извършва в цвят светло сив, като цвета на електромерното табло, препоръчително RAL 7035. Преди боядисването повърхностите трябва да бъдат:

- добре изчистени от хартия, лепило, стикери и др.;
- върху повърхността се полага слой мазилка, след което се шпаклова;
- върху повърхността се нанася грунд;
- след нанасяне на грунда двукратно се боядисва повърхността.

5.3. Боядисването на съществуващата обвивка на електромерното табло се извършва в цвят светло сив, препоръчително RAL 7035.

Преди боядисването повърхностите трябва да бъдат:

- добре изчистени от хартия, лепило, стикери и др. с метална четка.
- местата с ръжда да се почистят до получаване на метален блясък и нанасяне на антикорозионен грунд.

6) Технически изисквания при направа и ремонт на шахти

Шахтите и капаките се оразмеряват на очакваните механични натоварвания и въздействия на околната среда с възможност за полагане на кабелите при спазване на допустимите радиуси на огъване и удобното им обслужване.

6.1. Изграждане на кабелна шахта – единична:

Кабелните шахти се изграждат по протежение на кабелната канална система и се използват за отклонения към разпределителни уредби, кабелни разпределителни шкафове, направа на кабелни муфи и изтегляне на кабели.

Единичната кабелна шахта се изгражда в съответствие с чертежите на Фиг. 1, като рамката и капакът за кабелната шахта са доставка на Възложителя.

Кабелните шахти се изграждат винаги с четири стени. В случаите, когато шахтата се използва за отклонение към кабелен разпределителен шкаф стената към шкафа (касета) се изгражда по следният примерен начин. В долната част на стената, перпендикулярно на нея, между тухлите се поставят 3-4 бр. PVC тръби 110 x 3.2 mm, с дължина колкото широчината на стената, които се използват за изтегляне на кабелите от шахтата към вътрешността на кабелният разпределителен шкаф. Над PVC тръбите стената се доизгражда с тухли до необходимото ниво.

Фиг. 1. Кабелна шахта – единична

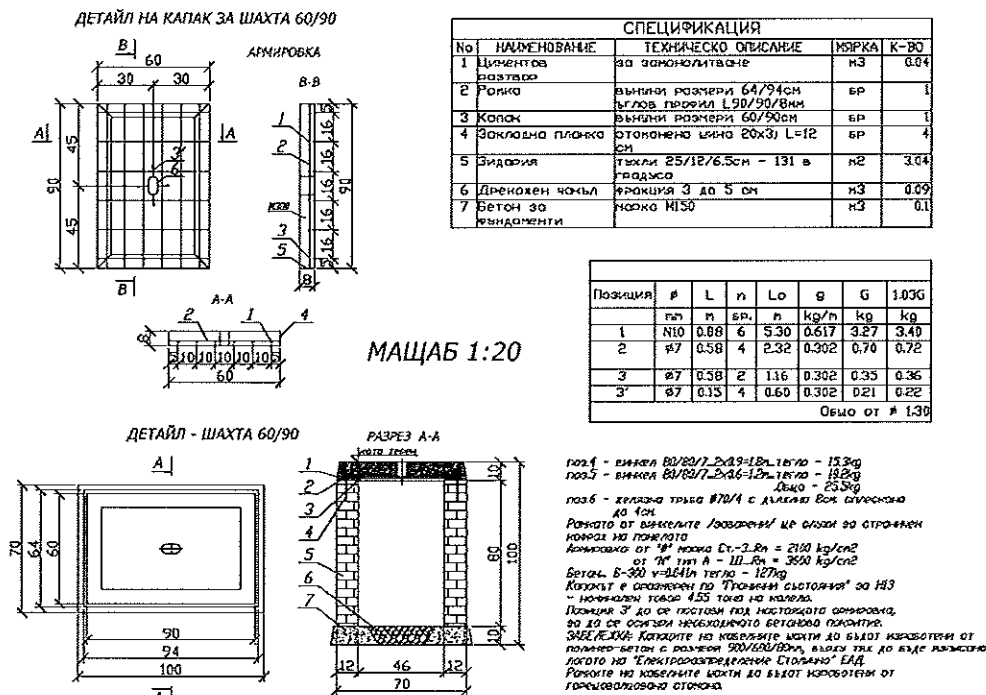

Б. ТЕХНИЧЕСКИ СПЕЦИФИКАЦИИ НА МАТЕРИАЛИТЕ

1. Материали, доставка на Възложителя

Рамките и капаците за кабелните шахти, които Възложителят предоставя на Изпълнителя се доставят на място на съответния обект от служители на Възложителя. Изпълнителят не се ангажира с доставката и транспортирането им, както и с извозването на старите и негодни рамки и капацы.

2. Спецификация на материалите, доставка на Изпълнителя

Изпълнителят е длъжен да осигури всички материали, необходими за изпълнение на видовете строителни работи, с изключение на тези, посочени в предходната т. 1 като доставка на Възложителя. Всички транспортни разходи за доставката на материалите при изпълнение на обекта са за сметка на изпълнителя с изключение на тези, посочени в предходната т. 1 като доставка на Възложителя.

Основните материали, доставка на изпълнителя, трябва да отговарят на посочените стандарти или еквивалентни на тях, както следва:

Наименование	мярка	стандарт
Тухли бетонови	бр.	БДС EN 771-3:2011 или еквивалентно/и
Тротоарни базалтови плочки	бр.	БДС EN 1339:2005 или еквивалентно/и
Бордюр тротоарен	м	БДС EN 1339:2005 или еквивалентно/и
Плътен асфалтобетон	т	БДС EN 13108-1/NA:2009 или еквивалентно/и
Неплътен асфалтобетон	т	БДС EN 13108-1/NA:2009 или еквивалентно/и
Битуминизирана баластра	м ³	БДС EN 13242:2004 или еквивалентно/и
Бетон	м ³	БДС EN 206-1/NA:2008 или еквивалентно/и
Цимент	кг	БДС EN 206-1/NA:2008 или еквивалентно/и
Трошен камък	м ³	БДС EN 13043:2005+AC:2005 или еквивалентно/и
Армировъчни мрежи	кг	БДС EN 10080:2005 или еквивалентно/и
Блажна боя	кг	БДС 13300:2004 или еквивалентно/и
Циментов разтвор	м ³	БДС-4718/1983 или еквивалентно/и
Грунд	кг	БДС EN ISO 3251 или еквивалентно/и
Пясък	м ³	Фин, дребнозърнест; БДС 171-83 или еквивалентно/и

Изпълнителят доставя и всички останали материали, които са необходими за изпълнение на работите и не са описани в спецификация на материалите, доставка на Възложителя. Всички материали, които Изпълнителят доставя следва да са включени в единични цени от количествено-стойностната сметка и няма да бъдат заплащани допълнително.

Минимален гаранционен срок на изпълнените строителни работи – четири години.

ИЗПЪЛНИТЕЛ: /

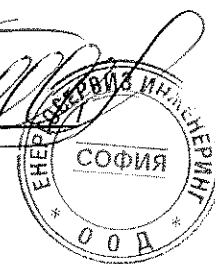

ЕТИЧНИ ПРАВИЛА

Днес 13.04.2014 г., в гр. София, Република България,
 „ЕНЕРГОСЕРВИЗ ИНЖЕНЕРИНГ” ООД, представлявано от Божан Крумов Божанов – управител,
 наричан за краткост „Изпълнител” или „Дружество – изпълнител”, подписа настоящите Етични
 правила, които са неразделна част от договор № 12-146-13.04.2014 с предмет:
 „Възстановяване на пътни и тротоарни настилки на територията на гр. София”, реф. № РРС 16-097,
 обособена позиция № 2 Възстановяване на пътни и тротоарни настилки на територията на гр. София
 – Регионален оперативен център „Юг - Запад“, сключен между „ЧЕЗ Разпределение България” АД,
 от една страна, като „Възложител”, и „ЕНЕРГОСЕРВИЗ ИНЖЕНЕРИНГ” ООД, от друга страна, като
 „Изпълнител”.

Глава първа
 Общи положения

Чл. 1. (1) Настоящите правила определят етичните норми за поведение на служителите от
 търговските дружества-изпълнители по договори за доставка на стоки и/или услуги/СМР на „ЧЕЗ
 Разпределение България” АД, наричано за краткост „Дружество - възложител”.
(2) Етичните правила имат за цел да повишат доверието на обществеността и клиентите към
 служителите от търговските дружества-изпълнители, в техния професионализъм и морал.
(3) С подписването на настоящите „етични правила”, дружеството – изпълнител по Договор за
 обществена поръчка № 12-146-13.04.2014 г., се съгласява и задължава да обезпечи стриктното им
 спазване от своите работници и служители или подизпълнители (ако има такива), които ще бъдат
 ангажирани с изпълнение на обществената поръчка, за целия срок, за който тя е възложена.

Чл. 2. (1) Дейността на служителите на дружествата - изпълнители на Дружеството - възложител се
 осъществява при спазване на принципите на законност, лоялност, честност, безпристрастност,
 отговорност и отчетност.
(2) Служителите на търговските дружества – изпълнители изпълняват служебните си задължения при
 стриктно спазване на законодателството на Република България. Всеки служител извършва
 трудовата си дейност компетентно, обективно, добросъвестно и по подходящ начин, съобразен със
 закона и с настоящите правила, като се стреми непрекъснато да подобрява работата си в защита на
 законните интереси на Дружеството - възложител и клиентите му.

Глава втора
 Взаимоотношения на служителите на дружеството – изпълнител с клиентите на дружеството –
 възложител и с трети лица

Чл. 3. (1) Служителите изпълняват задълженията си безпристрастно и непредубедено, като създават
 условия за равнопоставеност на разглежданите случаи и правят всичко възможно, за да бъде
 обслужването качествено и компетентно за всеки клиент на Дружеството – възложител при спазване
 на сроковете и качествените норми, регламентирани от действащите правни норми и нормативни
 разпоредби, в т.ч. Закона за енергетиката, подзаконовите актове по неговото прилагане,
 приложимите Общи условия и в съответствие с разпоредбите и предписанията на приложимите
 Лицензии, издадени на Дружеството-възложител, както и в съответствие със стандартите за
 поведение и комуникация с клиенти на дружествата на ЧЕЗ в България, приложими към тяхната
 дейност.

(2) Служителите са длъжни:

1. да обработват и съхраняват личните данни на клиентите на Дружеството-възложител, станали им
 известни по повод изпълнението на служебните задължения в съответствие със Закона за защита на
 личните данни (ЗЗЛД);
2. да не предоставят на трети лица, личната и търговска информация, станала им известна при или
 по повод изпълнение на служебните им задължения.

Чл. 4. (1) Служителите извършват обслужването на клиентите и/или третите лица законосъобразно,
 своевременно, точно, добросъвестно и безпристрастно. Те са длъжни да се произнасят по исканията
 на клиентите или третите лица в рамките на своята компетентност и да им предоставят информация,

при стриктно спазване на договора за доставка на стоки /услуги /СМР, сключен между Дружеството- възложител и Дружеството-изпълнител, изискванията на действащото законодателство и най-вече на Закона за защита на класифицираната информация (ЗЗКИ) и Закона за защита на личните данни (ЗЗЛД).

(2) Служителите отговарят на поставените въпроси съобразно функциите, които изпълняват, като при необходимост насочват клиентите и/или третите лица към друг служител и/или център за обслужване на клиенти/ контактен център на дружеството - възложител, притежаващи съответната компетентност.

(3) Служителите признават и зачитат правата на потребителя и уважават неговото човешко достойнство.

(4) Служителите информират клиентите относно възможностите и реда за обжалване в случаи на допуснати нарушения или отказ за извършване на услуга.

Глава трета

Професионално поведение и квалификация на служителите на дружеството - изпълнител

Чл. 5. При изпълнение на служебните си задължения служителите следват поведение, което създава доверие в неговите ръководители и колеги, както и в клиентите, че могат да разчитат на техния професионализъм.

Чл. 6. Служителите са длъжни да спазват йерархията на вътрешноорганизационните отношения, установени от техния работодател - Дружеството-изпълнител, като стриктно съблюдают вътрешните актове, нарежданията на прекия си ръководител и на ръководството на Дружеството – изпълнител и не пречат на другите служители да изпълняват своите задължения.

Чл. 7. (1) Служителите не допускат да бъдат поставени във финансова зависимост или в друга обвързаност от външни лица или организации, както и да искат и приемат подаръци, услуги, пари, облаги или други ползи, които могат да повлияят на изпълнението на служебните им задължения.

(2) Служителите не могат да приемат подаръци или облаги, които могат да бъдат възприети като награда за извършване на работа, която влиза в служебните им задължения.

Чл. 8. Служителите не могат да изразяват личното си мнение по начин, който може да бъде тълкуван като официална позиция на Дружеството – възложител.

Чл. 9. При изпълнение на служебните си задължения служителите нямат право да разгласяват информация, която може да причини вреда и/или да облагодетелства други лица.

Чл. 10. (1) При изпълнение на служебните си задължения служителите опазват повереното им имущество, собственост на Дружеството - възложител с грижата на добрия стопанин и не допускат използването му за лични цели. Служителите са длъжни своевременно да информират прекия си ръководител за загубата или повреждането на повереното им имущество.

(2) Документите и данните на Дружеството - възложител могат да се използват от служителите само за изпълнение на служебните им задължения, при спазване на правилата за защита на поверителната информация и защита на личните данни.

Чл. 11. Служителите не трябва да предприемат действия или да дават предписания при случаи, които надхвърлят тяхната компетентност.

Глава четвърта

Конфликт на интереси за служители на дружеството - изпълнител

Чл. 12. (1) Служителите не могат да използват служебното си положение за осъществяване на свои лични или на семейството им интереси.

(2) Служителите не могат да участват в каквито и да е сделки, които са несъвместими с техните длъжности, функции и задължения.

(3) Служителите са длъжни да защитават законните интереси на Дружеството-възложител.

(4) Служителите, напуснали Дружеството-изпълнител, нямат право и не могат да разгласяват и злоупотребяват с информацията, която им е станала известна във връзка с длъжността, която са заемали или с функциите, които са изпълнявали.

Глава пета
Лично поведение на служителите на дружеството - изпълнител

Чл. 13. (1) При изпълнение на служебните си задължения служителите се отнасят любезно, възпитано и с уважение към всеки, като зачитат правата и достойнството на личността и не допускат каквито и да е прояви на пряка или непряка дискриминация, основана на пол, раса, народност, етническа принадлежност, човешки геном, гражданство, произход, религия или вяра, образование, убеждения, политическа принадлежност, лично или обществено положение, увреждане, възраст, сексуална ориентация, семейно положение, имуществено състояние или на всякакви други признаци, установени в закон или в международен договор, по който Република България е страна.

(2) Служителите избягват поведение, което може да накърни техния личен и/или професионален престиж, както и този на Дружеството - възложител.

Чл. 14. Служителите са длъжни да познават и спазват своите професионални права и задължения, произтичащи от закона, от договора за доставка на стоки и/или /услуги /СМР, сключен между Дружеството-възложител и Дружеството-изпълнител или от настоящите правила.

Чл. 15. Служителите трябва да се явяват навреме на работа и в състояние, което им позволява да изпълняват служебните си задължения и отговорности, като не употребяват през работно време алкохол и други упойващи средства.

Чл. 16. Служителите трябва да използват работното време за изпълнение на възложената им работа, която се извършва с необходимото качество и в рамките на работното им време.

Чл. 17. Служителите не допускат на работното си място поведение, несъвместимо с добрите нрави и общоприетите норми.

Чл. 18. (1) Служителите не трябва да предизвикват, като се стремят да избягват конфликтни ситуации с потребители, колеги или трети лица, а при възникването им целят да ги преустановят, като запазват спокойствие и контролират поведението си.

(2) Недопустимо е възникване на конфликт между служители в присъствието на външни лица.

Чл. 19. Служителите спазват благоприличието и деловия вид на облеклото, съответстващи на служебното им положение и на работата, която извършват.

Чл. 20. Служителите не могат да участва в скандални лични или обществени прояви, с които биха могли да накърнят престижа и/или доброто име на Дружеството - възложител. Служителите нямат право на територията (административни сгради, работни площадки, работни места) на Дружеството-възложител да осъществяват дейност, която представлява разпространение на фашистки или расистки идеи, дейност, която цели да предизвика религиозни или политически конфликти, насажда полова, расова нетърпимост и вражда. Служителите нямат право на територията (административни сгради, работни площадки, работни места) на Дружеството-възложител да осъществяват политическа пропаганда, агитация или каквато и да е друга дейност в подкрепа или против дадена политическа сила.

Чл. 21. Служителите са длъжни да не разпространяват вътрешна информация, която са узнали или получили, по какъвто и да е повод и по какъвто и да е било начин. Вътрешна информация е всяка информация, която не е публично огласена, отнасяща се пряко или непряко до Дружеството-възложител, организационната му структура, търговската му дейност, личен състав или до негови служители.

Чл. 22. Служителите не могат да упражняват на работното си място и в работно време дейности, които са несъвместими с техните служебни задължения и отговорности.

Глава шеста
Допълнителни разпоредби

Чл. 23. При неспазване на нормите на поведение, описани в тези правила, служителите носят дисциплинарна и имуществена отговорност, съгласно Кодекса на труда и действащото законодателство пред своя работодател Дружеството –изпълнител. Дружеството-изпълнител носи



пълна имуществена отговорност пред Дружеството-възложител, за всички констатирани случаи на нарушения на настоящите правила от негови служители.

Чл. 24. (1) При първоначално встъпване в длъжност непосредственият ръководител в Дружеството-изпълнител е длъжен да запознае служителя с разпоредбите на настоящите правила.

(2) Всеки служител в Дружеството-изпълнител подписва декларация, че е запознат с разпоредбите на настоящите правила, че се задължава да ги спазва, като за нарушаването им носи дисциплинарна и имуществена отговорност, съгласно разпоредбите на Кодекса на труда и действащото законодателство.

Чл. 25. Контрол по спазване на настоящите Етични правила се осъществява от ръководството на Дружеството-изпълнител и от Дружеството-възложител.

Чл. 26. Навсякъде в текста на тези правила „Дружеството-изпълнител“ се използва вместо търговско дружество, което има сключен договор с Дружеството - възложител за доставка на различни стоки и/или /услуги /СМР.

Чл. 27. Навсякъде в текста на тези правила Дружеството - възложител се използва вместо „ЧЕЗ Разпределение България“ АД.

Чл. 28. Навсякъде в текста на тези правила „Служител/и“ се използва вместо служител/работник или служители/ работници от търговски дружества - изпълнители на Дружеството - възложител.

Настоящите етични правила се подписват от Дружеството - Изпълнител в два еднообразни екземпляра, като всеки от тях се прилага, като приложение – неделима част от екземпляра на договор за обществена поръчка, който се полага на всяка от страните – възложител и изпълнител. С подписването на тези етични правила, дружеството – изпълнител изразява безрезервното си съгласие с тях и поема задължение да обезпечи стриктното им спазване и прилагане от своите работници и служители или подизпълнители (ако има такива), които ще бъдат ангажирани с изпълнение на обществената поръчка, за целия срок на възлагането ѝ.

ИЗПЪЛНИТЕЛ:

