

## ДОГОВОР

№ 17-561 / 18.12. 20 17 година

Днес, 18.12. 2017 г. (дата на сключване), в град София, Република България, между страните:

(1) „ЧЕЗ РАЗПРЕДЕЛЕНИЕ БЪЛГАРИЯ“ АД, със седалище и адрес на управление: Република България, гр. София 1784, Столична община, район „Младост“, бул. „Цариградско шосе“ № 159, БенчМарк Бизнес Център, вписано в Търговския регистър при Агенцията по вписванията с ЕИК: 130277958, ИН по ЗДДС: BG 130277958, Банкова сметка: код: UNCRBGSF, сметка: BG 43 UNCR 7630 1002 ERPBUL, при банка: „Уникредит Булбанк“ АД, представлявано от Милко Милошев Стамислав Стефанов в качеството му на член на Управителния съвет на дружеството, упълномощен за сключване на договора с решение, описано в т. 4 от Протокол № 409/ 15.11.2017 г. от редовно заседание на Управителния съвет на дружеството, наричано за краткост „ВЪЗЛОЖИТЕЛ“, от една страна,

и

(2) „КОДКИЙ ТЕХНОЛОДЖИС“ ООД, със седалище и адрес на управление: Р.България, гр. Пловдив, ул. „Копревките“ № 13А, вписано в Търговския регистър при Агенцията по вписванията с ЕИК: 115846181, ИН по ЗДДС: BG 115846181, Банкова сметка: код: UNCRBGSF, сметка: BG74UNCR70001520083216, при банка: „Уникредит Булбанк“, представлявано от Крум Ненов Нанев, в качеството му/и на Управител, наричано за краткост „ИЗПЪЛНИТЕЛ“, от друга страна,

на основание чл. 112 от Закона за обществените поръчки (ЗОП) и в резултат на проведена открита процедура за възлагане на обществена поръчка с предмет: „Доставка на елементи за заключващи системи“, реф. № PPD 17-095, Обособена позиция № 1 – „Доставка на Ключалка със секрет (патрон халф цилиндър) и мастер ключ“, поръчка № 01467-2017-0090 в РОП, воден от АОП, се сключи настоящият договор за следното:

### 1. ПРЕДМЕТ НА ДОГОВОРА

1.1. Съгласно условията на настоящия договор и последващите поръчки за доставка, **ИЗПЪЛНИТЕЛЯТ** се задължава да доставя и продава, а **ВЪЗЛОЖИТЕЛЯТ** да приема и купува стоки, представляващи: Ключалка със секрет (патрон халф цилиндър) и мастер ключ, описани по вид и количество в **Приложение 1** от настоящия договор и отговарящи на техническите изисквания (характеристики) от **Приложение 2** на договора. За целите на договора и за краткост описаните стоки от **Приложение 1**, ще бъдат наричани по-долу „**СТОКА**“.

1.2. Стоката, предмет на настоящия договор, се доставя и купува по поръчки, генерирани през SAP и отправени от **ВЪЗЛОЖИТЕЛЯ** до **ИЗПЪЛНИТЕЛЯ**. **ВЪЗЛОЖИТЕЛЯТ** не е длъжен да поръчва стока по предмета на договора всеки месец, нито да поръча, приеме и закупи цялото прогнозно количество от стоката през срока на действие на договора. **ВЪЗЛОЖИТЕЛЯТ** ще поръчва само толкова стока, колкото му е необходима според неговата готовност. В поръчката се включват данни за вида на стоката, конкретните количества, единична и обща цена, срок и място за доставка. Местата за доставка на стоката по предмета на договора са складове на **ВЪЗЛОЖИТЕЛЯ**, находящи се на територията на страната в следните населени места: гр. София, гр. Враца, гр. Левски и гр. Дупница, посочени от него в съответната поръчка за доставка, които попадат на лицензионната територия, обслужвана от **ВЪЗЛОЖИТЕЛЯ**. Точният адрес на съответната складова база се посочва в поръчката на **ВЪЗЛОЖИТЕЛЯ**.

1.3. Предаването на стоката се извършва в посочения в поръчката склад с **приемно - предавателен протокол**, двустранно подписан от страните по този договор или от техни надлежно упълномощени представители. Приемно-предавателният протокол се изготвя в **3 (три)** еднообразни екземпляра в съответствие с образеца от **Приложение 3** към договора, като един остава за **ИЗПЪЛНИТЕЛЯ** и два се предават на **ВЪЗЛОЖИТЕЛЯ**, заедно с документите, описани в **Приложение 5** към т. 4.2 от настоящия договор.

1.4. (1) Протоколът по т. 1.3. се подписва и от подизпълнителя, ако в поръчката по т. 1.2 са включени стоки, за доставка на които **ИЗПЪЛНИТЕЛЯТ** е сключил договор за подизпълнение, съгласно т. 4.9.1. от договора.

(2) Предходната ал. 1 не се прилага, ако **ИЗПЪЛНИТЕЛЯТ** представи на **ВЪЗЛОЖИТЕЛЯ** доказателства, че договорът за подизпълнение е прекратен, или доставката на стока или част от нея не е възложена на подизпълнителя.

1.5. Собствеността и рискът от погиването и повреждането на стока преминават върху **ВЪЗЛОЖИТЕЛЯ** с подписването на приемно-предавателния протокол по т. 1.3 по-горе.

### 2. ЦЕНА И НАЧИН НА ПЛАЩАНЕ

2.1. (1) Единичните цени на стоката, предмет на договора, са описани в **Приложение 1**, неразделна част от него.

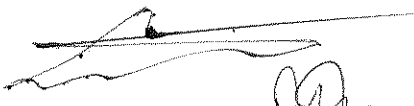

(2) При надлежно и своевременно осъществяване предмета на договора **ВЪЗЛОЖИТЕЛЯТ** ще заплаща на **ИЗПЪЛНИТЕЛЯ** поръчаната по реда на т. 1.2 и приета по реда на т. 1.3 стока по единични цени от **Приложение 1**. При фактурирането се начислява дължимият в момента ДДС според законодателството на Република България. Единичните цени, по които се плаща стоката, са определени до франко склад на **ВЪЗЛОЖИТЕЛЯ**, определен в съответствие с т. 1.2 по-горе, като включват всички разходи: транспорт, такси, застраховки, опаковка, документация и всички други съпътстващи доставката на стоката разходи.

**2.2. ВЪЗЛОЖИТЕЛЯТ** се задължава да заплаща поръчаната по реда на т. 1.2., реално доставена и приета по реда на т. 1.3. стока чрез банкови преводи по банкова сметка на **ИЗПЪЛНИТЕЛЯ**, извършени в срок до **60 (шестдесет) календарни дни**, считано от датата на издаване и предоставяне от **ИЗПЪЛНИТЕЛЯ** на **ВЪЗЛОЖИТЕЛЯ** на оригинална **фактура** за стойността на конкретната доставка и документите, посочени в приложението по т. 4.2 от договора, които придружават стоката. Във фактурата трябва да са посочени: № и дата на договора, № и дата на приемно-предавателния протокол по т. 1.3 и № на поръчката за доставка. **ИЗПЪЛНИТЕЛЯТ** е длъжен да представи на **ВЪЗЛОЖИТЕЛЯ** издадената фактура и документите, които придружават стоката, най-късно в срок до **5 (пет) дни**, считано от датата на издаването на фактурата, като при забава за представяне на фактура и придружаващите стоката документи, срокът за плащане се удължава съответно със срока на забавата.

**2.3.** Максималната стойност на договора е в размер на **39 980.00 (с думи: тридесет и девет хиляди деветстотин и осемдесет) лева без ДДС**. Независимо от това дали срокът на договора по т. 3.1 е изтекъл или не, при достигане на максималната стойност по тази точка, договорът се прекратява автоматично, без която и да е от страните да дължи уведомление или предизвестие на другата страна.

**2.4.** Когато частта от поръчката, която се изпълнява от подизпълнител, може да бъде предадена като отделен обект на **ИЗПЪЛНИТЕЛЯ** или на **ВЪЗЛОЖИТЕЛЯ**, **ВЪЗЛОЖИТЕЛЯТ** заплаща възнаграждение за тази част на подизпълнителя. Разплащанията по предходното изречение се извършват съгласно чл. 4.9.10 и следващите.

### **3. СРОКОВЕ.**

**3.1.** Договорът се сключва за срок от **48 (четиридесет и осем) месеца**, считано от датата на влизането му в сила. С изтичането на този срок, договорът се прекратява автоматично, без да е необходимо уведомление или предизвестие на която и да е от страните до другата страна, независимо от това, дали максималната стойност на договора, определена в т. 2.3 по-горе е изчерпана или не.

**3.2.** Съответните срокове за доставка на съответните максимални количества от стоката са посочени в **Приложение 8** към договора.

**3.3.** Сроковете за доставка, посочени в приложението към предходната т. 3.2 текат от датата на поръчка по т. 1.2.

**3.4. ВЪЗЛОЖИТЕЛЯТ** има право да поръча едновременно от всички видове стоки, предмет на договора.

**3.5.** Независимо от това колко вида стоки са поръчани едновременно, **ИЗПЪЛНИТЕЛЯТ** е длъжен да достави поръчаните му стоки в уговорения срок от датата на поръчката, ако за всеки от поръчаните видове стоки е спазено съответното максималното количество, посочено в приложението по т. 3.2. от настоящия договор.

**3.6.** В случай че в поръчката са включени количества, по-големи от договорените в приложението по т. 3.2., за количеството над максималното, това обстоятелство ще бъде посочено текстово в съответната поръчка изпратена към **ИЗПЪЛНИТЕЛЯ**. С потвърждението на поръчката, **ИЗПЪЛНИТЕЛЯТ** вписва в същата очаквана дата за доставка, която се отнася само за количествата над максималните, посочени в приложението по т. 3.2, като **ИЗПЪЛНИТЕЛЯТ** е длъжен да достави уговореното максимално количество в приложението по т. 3.2 в **30-дневен срок** от датата на поръчката.

### **4. ПРАВА И ЗАДЪЛЖЕНИЯ НА ИЗПЪЛНИТЕЛЯ**

**4.1. ИЗПЪЛНИТЕЛЯТ** е длъжен да достави стоката във вид, качество и с технически показатели, отговарящи на техническите изисквания, определени в **Приложение 2** от настоящия договор.

**4.2. ИЗПЪЛНИТЕЛЯТ** е длъжен да достави стоката, комплектована с документите, описани в **Приложение 5**, неразделна част от настоящия договор.

**4.3. ИЗПЪЛНИТЕЛЯТ** се задължава да уведоми писмено **ВЪЗЛОЖИТЕЛЯ** най-малко два дни преди изпращането на стоката за очакваната дата на пристигането ѝ в местоизпълнението /местоназначението/, посочено в съответната поръчка, чрез факс съобщение или съобщение на електронна поща. Неизпълнението на това задължение освобождава **ВЪЗЛОЖИТЕЛЯ** от забава за приемането на стоката.

**4.4. ИЗПЪЛНИТЕЛЯТ** отговаря пред **ВЪЗЛОЖИТЕЛЯ**, ако трети лица предявят правото си на собственост или други права по отношение на стоката, които могат да бъдат противопоставени на **ВЪЗЛОЖИТЕЛЯ**.

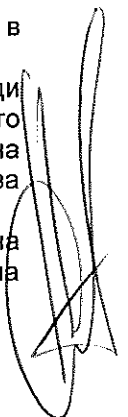
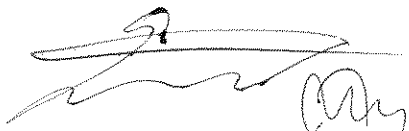

**4.5. ИЗПЪЛНИТЕЛЯТ** е длъжен да върне на **ВЪЗЛОЖИТЕЛЯ** платената цена заедно с лихвите, както и да заплати разносните по договора в случаите, когато се докаже, че продадената стока принадлежи изцяло или отчасти на трето лице, като в тези случаи **ВЪЗЛОЖИТЕЛЯТ** има право да развали договора по т. 9.1., т. 1.

**4.6. ИЗПЪЛНИТЕЛЯТ** се задължава да определи свой представител за предаване на стоката по т. 1.1. с приемно-предавателния протокол по т. 1.3.

**4.7. ИЗПЪЛНИТЕЛЯТ** е длъжен да замени дефектната или неотговаряща на изискванията стока, констатирано в съответствие с т. 5.2. или т. 6.5. на договора, в сроковете, определени в договора.

**4.8. ИЗПЪЛНИТЕЛЯТ** има право да получи цената на поръчаната, реално доставена и приета стока, съгласно условията на настоящия договор.

**4.9.** При изпълнението на настоящият договор **ИЗПЪЛНИТЕЛЯТ** няма да използва подизпълнител.

**4.9.1.** В случай че **ИЗПЪЛНИТЕЛЯТ** сключи договор/и за подизпълнение с подизпълнител/-и, в срок до **3 дни** от сключването на такъв или на допълнително споразумение за замяна на подизпълнител **ИЗПЪЛНИТЕЛЯТ** е длъжен да изпрати копие на договора или на допълнителното споразумение на **ВЪЗЛОЖИТЕЛЯ** заедно с доказателства, че са изпълнени условията по чл. 66, ал. 2 и 11 от ЗОП.

**4.9.2. ИЗПЪЛНИТЕЛЯТ** няма право да възлага изпълнението на една или повече от работите, включени в предмета на договора, на лица, с които не е сключен и представен на **ВЪЗЛОЖИТЕЛЯ** договор за подизпълнение.

**4.9.3. ИЗПЪЛНИТЕЛЯТ** има право да замени или да включи подизпълнител/и по време на изпълнение на договора по изключение, когато възникне необходимост, ако са изпълнени едновременно следните условия:

а) за новия подизпълнител не са налице основанията за отстраняване в процедурата;

б) новият подизпълнител отговаря на критериите за подбор, на които е отговарял предишният подизпълнител, включително по отношение на дела и вида на дейностите, които ще изпълнява, коригирани съобразно изпълнените до момента дейности.

**4.9.4. ИЗПЪЛНИТЕЛЯТ** е длъжен да прекрати договор за подизпълнение, ако подизпълнителят превъзлага една или повече работи, включени в предмета на договора за подизпълнение.

**4.9.5.** В случаите по т. 4.9.3. и т. 4.9.4., **ИЗПЪЛНИТЕЛЯТ** сключва нов договор за подизпълнение или допълнително споразумение към договор за подизпълнение и изпраща копие на договора или на допълнителното споразумение на **ВЪЗЛОЖИТЕЛЯ** в срок до **три дни** от датата на сключване, като **ИЗПЪЛНИТЕЛЯТ** представя на **ВЪЗЛОЖИТЕЛЯ** всички документи за подизпълнителя/ите, които доказват изпълнението на условията по чл. 66, ал. 2 и ал. 11 от ЗОП.

**4.9.6.** Сключване на договор за подизпълнение или на допълнително споразумение към договор за подизпълнение не освобождава **ИЗПЪЛНИТЕЛЯ** от отговорността му за изпълнение на настоящия договор. Използването на подизпълнител/и не изменя задълженията на **ИЗПЪЛНИТЕЛЯ** по договора. **ИЗПЪЛНИТЕЛЯТ** отговаря за действията и бездействията на подизпълнителя/ите като за свои действия, съответно бездействия.

**4.9.7.** Приложимите клаузи на договора съответно на приложенията към него са задължителни за изпълнение от подизпълнителя/ите.

**4.9.8.** Подизпълнителите нямат право да превъзлагат една или повече от дейностите, които са включени в предмета на договора, за подизпълнение.

**4.9.9.** Доставката на стоки, материали или оборудване, необходими за изпълнението на обществената поръчка, не се счита за наемане на подизпълнител, когато такава доставка не включва монтаж, както и сключването на договори за услуги, които не са част от настоящия договор за обществена поръчка, съответно - от договора за подизпълнение.

**4.9.10. ВЪЗЛОЖИТЕЛЯТ** се разплаща директно с подизпълнителя в случай, че едновременно са изпълнени следните условия:

а) Част от поръчката се изпълнява от подизпълнителя и тя е предадена и надлежно приета от възложителя като отделен обект;

б) Подизпълнителят е направил искане за директно плащане до **ВЪЗЛОЖИТЕЛЯ**, което е представил на **ИЗПЪЛНИТЕЛЯ**, в което посочил своя банкова сметка, по която да се направи плащането;

в) В срок до **15 дни** от получаването на искането по предходната т. „б“, **ИЗПЪЛНИТЕЛЯТ** е представил искането за директно плащане на **ВЪЗЛОЖИТЕЛЯ**, към което е приложил свое становище, от което се установява, че не оспорва плащанията или част от тях като недължими.

**4.9.11.** В случаите на 4.9.10. плащането се извършва по банков път по посочената от подизпълнителя банкова сметка в срок до **60 дни** след получаване на оригинална фактура за стойността на конкретното плащане и документите, посочени в приложението по т. 4.2 от договора, които придружават стоката. Във фактурата трябва да са посочени: № и дата на договора, № и дата на приемно-предавателния протокол по т. 1.3 и № на поръчката за доставка и № и дата представяне на документите по т. 4.9.10, буква „в“.

**4.9.12.** В случай че е налице искане за директно разплащане, към което е приложено становище от **ИЗПЪЛНИТЕЛЯ**, оспорващо плащанията или част от тях като недължими, **ВЪЗЛОЖИТЕЛЯТ** отказва плащане до отстраняване на причината за отказа.

## 5. ПРАВА И ЗАДЪЛЖЕНИЯ НА ВЪЗЛОЖИТЕЛЯ

**5.1. ВЪЗЛОЖИТЕЛЯТ** се задължава да определи свой представител за приемане на стоката по т. 1.1. с приемно-предавателния протокол по т. 1.3.

**5.2. (1) ВЪЗЛОЖИТЕЛЯТ** провежда входящ контрол за качество на доставената стока с цел установяване на съответствието ѝ с изискванията, посочени в настоящия договор и приложенията към него. За проведения входящ контрол **ВЪЗЛОЖИТЕЛЯТ** изготвя **протокол**.

**(2)** При установяване на недостатъци по време на входящия контрол, **ВЪЗЛОЖИТЕЛЯТ** е длъжен писмено да уведоми **ИЗПЪЛНИТЕЛЯ** в срок до **10 /десет/ дни** от датата на протокола по ал. 1. В писменото уведомление по предходното изречение **ВЪЗЛОЖИТЕЛЯТ** описва недостатъците (дефектите) на доставената стока и начинът за отстраняването им. **ИЗПЪЛНИТЕЛЯТ** е длъжен да прегледа уведомлението с констатациите на **ВЪЗЛОЖИТЕЛЯ** за недостатъци (дефекти) на стоката и да го уведоми писмено (по факс или на електронна поща) за това дали приема констатациите - съответно предложеният начин за отстраняване на недостатъците (дефектите) или не ги приема. **ИЗПЪЛНИТЕЛЯТ** следва да изпълни задължението си за уведомяване по предходното изречение в срок до **1 /един/ работен ден** от датата на получаване на уведомлението на **ВЪЗЛОЖИТЕЛЯ** за резултатите от входящия контрол. В случай че **ИЗПЪЛНИТЕЛЯТ** не уведоми **ВЪЗЛОЖИТЕЛЯ** за решението си относно констатациите от входящия контрол в срока по предходното изречение, се счита, че не ги приема, вследствие на което **ВЪЗЛОЖИТЕЛЯТ** пристъпва към съставянето на констативен протокол по ал. 3. В случай че **ИЗПЪЛНИТЕЛЯТ** приеме констатациите и предложенията на **ВЪЗЛОЖИТЕЛЯ**, констативен протокол по ал. 3 не се съставя, а **ИЗПЪЛНИТЕЛЯТ** е длъжен да отстрани констатираните недостатъци (дефекти) в срок до **15 /петнадесет/ календарни дни**, считано от датата на писменото им приемане. В случай че **ИЗПЪЛНИТЕЛЯТ** не приеме констатациите и предложенията на **ВЪЗЛОЖИТЕЛЯ**, последният го уведомява писмено за дата, час и място за съставяне на констативен протокол по ал. 3. Писменото уведомление за съставянето на констативен протокол по ал. 3 се изпраща на **ИЗПЪЛНИТЕЛЯ** не по-късно от **три дни** преди посочената в уведомлението дата за съставяне на протокола.

**(3)** При отказ на **ИЗПЪЛНИТЕЛЯ** да приеме констатациите на **ВЪЗЛОЖИТЕЛЯ** относно недостатъците (дефектите) на стоката и начина на тяхното отстраняване по предходната алинея, страните по договора съставят и подписват **констативен протокол**, в който се описват установените недостатъци, начинът и срокът за тяхното отстраняване. Срокът за отстраняване на недостатъците (дефектите) на стоката не може да бъде по-дълъг от **15 /петнадесет/ календарни дни**.

**(4)** Неявявяването на **ИЗПЪЛНИТЕЛЯ** за съставяне и подписване на констативния протокол по предходната алинея не го освобождава от отговорност. В този случай констативният протокол се съставя само от представители на **ВЪЗЛОЖИТЕЛЯ** и се изпраща на **ИЗПЪЛНИТЕЛЯ** по факс или електронна поща за изпълнение. В този случай срокът за отстраняване на недостатъците, посочен в констативния протокол, започва да тече от датата на изпращането на протокола на **ИЗПЪЛНИТЕЛЯ**.

**(5)** При съставянето на констативния протокол по ал. 3, съответно по ал. 4, страните отчитат уговореното в т. 5.3. от договора.

**5.3.** При установяване на недостатъци (дефекти) на стоката по реда на т. 5.2. или т. 6.5. от договора **ВЪЗЛОЖИТЕЛЯТ** има следните алтернативни права:

**5.3.1.** да иска замяна на дефектната или неотговаряща на изискванията стока с нова за сметка на **ИЗПЪЛНИТЕЛЯ**; или

**5.3.2.** да задържи стоката и да иска отбив от цената; или

**5.3.3.** да откаже да приеме стоката или да върне приетата, но дефектна или неотговаряща на изискванията стока, съответно да не я заплати или ако вече е заплатена, да иска връщането на платената за нея цена.

**5.4.** При доставка на дефектна стока или стока, която не отговаря на изискванията на **ВЪЗЛОЖИТЕЛЯ**, констатирано в съответствие с т. 5.2. или т. 6.5., и в случай че **ИЗПЪЛНИТЕЛЯТ** не отстрани недостатъците, съответно не замени дефектната стока с качествена в уговорените срокове, то **ВЪЗЛОЖИТЕЛЯТ** има право да предприеме действия за отстраняване на недостатъците от трета страна или да ги отстрани сам, за сметка на **ИЗПЪЛНИТЕЛЯ**. В този случай **ВЪЗЛОЖИТЕЛЯТ** има право на неустойката по т. 7.2.

**5.5.** В случаите на т. 5.3., **ВЪЗЛОЖИТЕЛЯТ** може да приеме неотговарящата на изискванията или дефектна стока на отговорно пазене, като вземе всички възможни мерки за безопасното ѝ съхранение за максимален срок от **един месец**.

**5.6.** **ВЪЗЛОЖИТЕЛЯТ** е длъжен, съгласно условията на този договор, да изплати на **ИЗПЪЛНИТЕЛЯ** договорената цена за поръчаната, реално доставена и приета стока.

**5.7.** **ВЪЗЛОЖИТЕЛЯТ** приема изпълнението на дейност по договора за обществена поръчка, за която **ИЗПЪЛНИТЕЛЯТ** е сключил договор за подизпълнение, в присъствието на **ИЗПЪЛНИТЕЛЯ** и на подизпълнителя.

**5.8.** При приемането на работата **ИЗПЪЛНИТЕЛЯТ** може да представи на **ВЪЗЛОЖИТЕЛЯ** доказателства, че договорът за подизпълнение е прекратен, или работата или част от нея не е извършена от подизпълнителя.

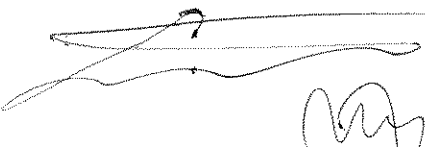

## 6. ГАРАНЦИИ И РЕКЛАМАЦИИ

6.1. При подписване на настоящия договор **ИЗПЪЛНИТЕЛЯТ** представя гаранция за изпълнение на стойност от **1999.00 (с думи: хиляда деветстотин деветдесет и девет) лева**, представляваща **5%** от максималната стойност на договора, посочена в т. 2.3 по-горе, под формата на паричен депозит по сметка на **ВЪЗЛОЖИТЕЛЯ**, както следва: SWIFT (BIC): UNCRBGSF; банкова сметка (IBAN) в лева: BG 43 UNCR 7630 1002 ERPBUL; при банка: «УниКредит Булбанк» АД или под формата на безусловна и неотменяема банкова гаранция или под формата на застраховка, която обезпечава изпълнението чрез покритие на отговорността на **ИЗПЪЛНИТЕЛЯ**, издадена в полза на **ВЪЗЛОЖИТЕЛЯ**, като срокът на валидност на гаранцията под формата на банкова гаранция или застраховка трябва да е не по-кратък от **51 /петдесет и един/ месеца**. Условието и срока на действие на гаранцията за изпълнение под формата на банкова гаранция или застраховка са подробно описани в документацията за възлагане на обществената поръчка, в резултат на която се сключва настоящия договор.

6.2. Гаранцията за изпълнение ще компенсира **ВЪЗЛОЖИТЕЛЯ** за всякакви вреди и загуби, причинени вследствие виновно неизпълнение/забава за изпълнение на задължения по договора от страна на **ИЗПЪЛНИТЕЛЯ**, както и за произтичащите от тях санкции и неустойки. В случай че претърпените вреди на **ВЪЗЛОЖИТЕЛЯ** са в по-голям размер от размера на гаранцията за изпълнение по предходната точка, **ВЪЗЛОЖИТЕЛЯТ** има право да потърси обезщетение по общия съдебен ред пред компетентния български съд.

6.2.1. При всяко усвояване на суми от гаранцията за изпълнение **ВЪЗЛОЖИТЕЛЯТ** е длъжен да уведоми **ИЗПЪЛНИТЕЛЯ**, а последният – да допълни размера на гаранцията за изпълнение до посочения в договора размер. Допълването се извършва в срок до **14 (четирнадесет) календарни дни** след датата на уведомяване за усвояването. В противен случай **ВЪЗЛОЖИТЕЛЯТ** има право да развали договора при условията и по реда на т. 9.1, т. 6 по-долу.

6.2.2. При прекратяване или разваляне на договора по вина на **ИЗПЪЛНИТЕЛЯ**, **ВЪЗЛОЖИТЕЛЯТ** усвоява в своя полза и в пълен размер гаранцията за изпълнение, като има право да претендира дължимите от **ИЗПЪЛНИТЕЛЯ** санкции и неустойки по общия съдебен ред.

6.2.3. Банковите разходи по откриването и поддържането на гаранцията съответно разходите по сключването и поддържането на застраховката са за сметка на **ИЗПЪЛНИТЕЛЯ**. **ВЪЗЛОЖИТЕЛЯТ** не му дължи възстановяване на тези разходи.

6.2.4. **ВЪЗЛОЖИТЕЛЯТ** не дължи лихва за периода, през който паричната сума, внесена като гаранция за изпълнение законно е престояла у него.

6.2.5. **ВЪЗЛОЖИТЕЛЯТ** има право да инкасира суми от тази гаранция при неизпълнение или забава за изпълнение на договорените задължения от страна на **ИЗПЪЛНИТЕЛЯ**.

6.3. (1) Гаранцията за изпълнение или неинкасираната част от нея ще бъде освободена от **ВЪЗЛОЖИТЕЛЯ** и върната на **ИЗПЪЛНИТЕЛЯ** в срок до **30 /тридесет/ календарни дни** след изтичане на срока на договора, съответно след прекратяването му на друго основание без вина на **ИЗПЪЛНИТЕЛЯ**, ако изпълнението е надлежно, освен ако не е усвоена поради неизпълнение или забава за изпълнение на договорни задължения на **ИЗПЪЛНИТЕЛЯ**.

(2) За срока, през който гаранцията за изпълнение е престояла законосъобразно при **ВЪЗЛОЖИТЕЛЯ**, последният не дължи лихва. **ВЪЗЛОЖИТЕЛЯТ** не дължи никакви такси и разноски за откриване и поддръжка на гаранцията за изпълнение под формата на банкова гаранция или застраховка, за времето, през което той законосъобразно държи в свое разпореждане съответната гаранция.

6.4. Гаранционният срок на закупената стока е **24 /двадесет и четири/ месеца**, считано от датата на подписването на приемно-предавателния протокол за приемането ѝ в склада на **ВЪЗЛОЖИТЕЛЯ**, при спазване на указанията за съхранение, монтаж и експлоатация на производителя.

6.5. (1) По всяко време от действието на договора, **ВЪЗЛОЖИТЕЛЯТ** има право да проверява доставената стока, която не е в режим на експлоатация, за наличие на скрити недостатъци. Проверката по предходното изречение се извършва от служители на **ВЪЗЛОЖИТЕЛЯ**, притежаващи съответната техническа компетентност, и се удостоверява със съставянето на **констативен протокол**. При откриване на скрити недостатъци на доставената стока по реда на настоящата точка, същите се считат за гаранционни дефекти и **ИЗПЪЛНИТЕЛЯТ** е длъжен да ги отстрани в съответствие с гаранционните условия, при условие, че са спазени условията за съхранение на стоката.

(2) За гаранционни дефекти на стоката, освен скритите недостатъци по т. 6.5, ал. 1, се считат и всички дефекти на стоката, които са се проявили по време на експлоатацията ѝ и не са резултат от неправилни действия на **ВЪЗЛОЖИТЕЛЯ** и/или негови служители и са в рамките на гаранционния срок по т. 6.4.

(3) При констатиране на дефекти (неизправности) на стоката в рамките на гаранционния срок, **ВЪЗЛОЖИТЕЛЯТ** е длъжен да уведоми писмено **ИЗПЪЛНИТЕЛЯ** в **10-/десет/ дневен срок** от откриването им. В писменото уведомление по предходното изречение **ВЪЗЛОЖИТЕЛЯТ** описва недостатъците (дефектите) на стоката и начинът за отстраняването им. **ИЗПЪЛНИТЕЛЯТ** е длъжен да прегледа уведомлението с констатациите на **ВЪЗЛОЖИТЕЛЯ** за недостатъци (дефекти) на стоката и да го уведоми писмено (по факс или на електронна поща) за това дали приема

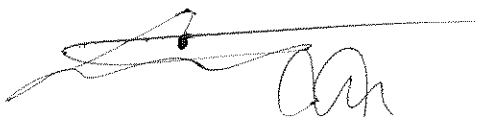

констатациите - съответно предложеният начин за отстраняване на недостатъците (дефектите) или не ги приема. **ИЗПЪЛНИТЕЛЯТ** следва да изпълни задължението си за уведомяване по предходното изречение в срок до **5 /пет/ работни дни** от датата на получаване на уведомлението на **ВЪЗЛОЖИТЕЛЯ** за констатирания дефект на стоката в рамките на гаранционния срок. В случай че **ИЗПЪЛНИТЕЛЯТ** не уведоми **ВЪЗЛОЖИТЕЛЯ** за решението си по отношение на предявената рекламация в срока по предходното изречение, се счита, че не я приема, вследствие на което **ВЪЗЛОЖИТЕЛЯТ** пристъпва към съставянето на **констативен протокол**. За съставянето и съдържанието на констативния протокол се прилагат съответно т. 5.2, ал. 2, 3, 4 и 5. При съставянето на констативния протокол страните отчитат уговореното в т. 6.6.

**6.6.** В рамките на гаранционния срок по т. 6.4, всички разходи по отстраняване на дефекти и/или замяна на стоката с нова, са за сметка на **ИЗПЪЛНИТЕЛЯ**.

**6.7.** Ако в рамките на гаранционния срок се констатират фабрични дефекти, които не могат да бъдат отстранени от **ИЗПЪЛНИТЕЛЯ** в срок до **15 /петнадесет/ календарни дни** от датата, на която неизправната стока му е предадена за ремонт, **ИЗПЪЛНИТЕЛЯТ** е длъжен да замени дефектната стока с нова в срок до **1 (един) месец**, считано от изтичането на 15-дневния срок за ремонт на стоката.

## 7. ОТГОВОРНОСТИ

**7.1. (1)** При забава за изпълнение на задължения по този договор, с изключение на случаите по т. 8.1 на договора, **ИЗПЪЛНИТЕЛЯТ** дължи на **ВЪЗЛОЖИТЕЛЯ** неустойка в размер на **0,2%** за всеки пълен ден забава, но не повече от **10% общо** върху стойността на неизпълненото задължение.

**(2)** При неизпълнение на задължения по този договор, с изключение на случаите по т. 8.1 на договора, **ИЗПЪЛНИТЕЛЯТ** дължи на **ВЪЗЛОЖИТЕЛЯ** неустойка в размер на **10%** върху стойността на неизпълненото задължение.

**7.2. (1)** За всеки отделен случай на неизпълнение на задълженията в рамките на гаранционния срок (с изключение на случаите по т. 8.1), **ИЗПЪЛНИТЕЛЯТ** дължи на **ВЪЗЛОЖИТЕЛЯ** неустойка, равна на **10%** от стойността на реално доставената, но дефектна (неизправна) стока, по отношение на която е възникнало неизпълненото гаранционно задължение.

**(2)** В случай че **ИЗПЪЛНИТЕЛЯТ** не изпълни задължението си да изпрати на **ВЪЗЛОЖИТЕЛЯ** оригинален екземпляр от договор за подизпълнение/допълнително споразумение към договор за подизпълнение по т. 4.9.1 и/или 4.9.5 от настоящия договор в срок до три дни от датата на сключване на договора, съответно споразумението към него, то той дължи на **ВЪЗЛОЖИТЕЛЯ** неустойка в размер на **2 000.00 лева**.

**7.3. ВЪЗЛОЖИТЕЛЯТ** има право да претендира неустойка в размер на **100 %** от стойността на гаранцията за изпълнение на договора, посочена в т. 6.1, при прекратяване или разваляне на договора по т. 9.1, т. 1-5.

**7.4.** При забава за плащане, **ВЪЗЛОЖИТЕЛЯТ** дължи на **ИЗПЪЛНИТЕЛЯ** обезщетение в размер на законната лихва за забава (равна на основния лихвен процент (ОЛП), обявен от БНБ, плюс 10%), начислена върху стойността на закъснялото плащане за периода на забавата, като стойността на обезщетението не може да бъде повече от **10% общо** от стойността на забавеното плащане.

**7.5.** Неустойките по настоящия договор се заплащат в срок до **10 (десет) календарни дни**, считано от датата на писмената претенция за тях от изправната до неизправната страна. **ВЪЗЛОЖИТЕЛЯТ** има право, ако в определения срок за плащане на дължимата неустойка **ИЗПЪЛНИТЕЛЯТ** не изпълни задължението си, да се удовлетвори за сумата на неустойката от гаранцията за изпълнение на договора в съответствие с т. 6.2 по-горе или да я прихване от следващо дължимо плащане по договора.

**7.6.** В случай че не е уговорено друго, неустойките се начисляват върху стойността на закъснялото/неизпълнено задължение без ДДС.

**7.7.** В случаите, когато посочените по-горе неустойки не покриват действителния размер на претърпените от **ВЪЗЛОЖИТЕЛЯ** вреди, той може да търси от **ИЗПЪЛНИТЕЛЯ** по съдебен ред разликата до пълния размер на претърпените вреди и пропуснатите ползи.

**7.8.** При нарушаване на задължение по раздел 11 по-долу, виновната страна дължи на изправната страна неустойка за всеки конкретен случай на нарушение в размер на **50%** от гаранцията за изпълнение, заедно с обезщетяване на всички вреди над сумата на неустойката, настъпили вследствие нарушаване на задълженията по раздел 11 от договора.

## 8. НЕПРЕОДОЛИМА СИЛА ИЛИ НЕПРЕДВИДИМИ СЪБИТИЯ

**8.1** В случаи на непреодолима сила по смисъла на чл. 306 от Търговския закон или на непредвидими събития и доколкото тези събития се отразяват върху изпълнението на задълженията на двете страни по договора, сроковете за изпълнение трябва да бъдат удължени за времето, през което е траела непреодолимата сила или непредвидимите събития. Страните се споразумяват за непредвидими събития да се считат издадени или изменени нормативни или ненормативни актове на държавни или общински органи, настъпили по време на изпълнение на договора, които се отразяват на изпълнението на задълженията, на която и да е от страните.

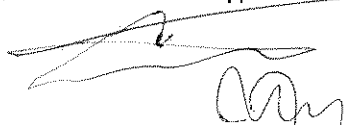

**8.2** Двете страни трябва взаимно да се уведомяват писмено за началото и края на тези събития, както следва:

**8.2.1.** за непреодолимата сила известието трябва да бъде потвърдено от Търговската камара на страната, в която е настъпило, и да бъде изпратено на другата страна до **14 (четирнадесет) дни** след започването му.

**8.2.2.** за непредвидимите събития – в **14-дневен срок** от издаването или изменението на нормативен или ненормативен акт на държавен или общински орган.

**8.3** В случай на непреодолима сила или непредвидимо събитие в страната на **ИЗПЪЛНИТЕЛЯ** и/или **ВЪЗЛОЖИТЕЛЯ** и ако то доведе до закъснение в изпълнението на задълженията на някоя от страните за повече от **1 (един) месец**, всяка от страните има право да прекрати договора по т. 9.3.

## **9. РАЗВАЛЯНЕ И ПРЕКРАТЯВАНЕ НА ДОГОВОРА**

**9.1. ВЪЗЛОЖИТЕЛЯТ** има право:

1. да развали договора в случаите на т. 4.5. от договора, като в този случай **ВЪЗЛОЖИТЕЛЯТ** има право на неустойката по т. 7.3.;

2. да прекрати договора с **10-дневно** писмено предизвестие, отправено до **ИЗПЪЛНИТЕЛЯ**, при забава на **ИЗПЪЛНИТЕЛЯ** с повече от **30 дни**, без да са налице обстоятелствата по т. 8.1, като в този случай **ВЪЗЛОЖИТЕЛЯТ** има право на неустойката по т. 7.3.;

3. да прекрати договора с **10-дневно** писмено предизвестие, отправено до **ИЗПЪЛНИТЕЛЯ**, при отказ на **ИЗПЪЛНИТЕЛЯ** да изпълни поръчка за доставка при условията на този договор, без да са налице обстоятелствата по т. 8.1, като в този случай **ВЪЗЛОЖИТЕЛЯТ** има право на неустойката по т. 7.3.;

4. да прекрати договора с **30-дневно** писмено предизвестие до **ИЗПЪЛНИТЕЛЯ**, при повторна доставка на партида дефектна стока или на стока, неотговаряща на изискванията на **ВЪЗЛОЖИТЕЛЯ**, посочени в договора и в приложенията към него, когато това обстоятелство е установено по реда на точка 5.2. от настоящия договор, като в този случай **ИЗПЪЛНИТЕЛЯТ** дължи неустойката по т. 7.3. Настоящата клауза се прилага и в случаите, когато:

а) двете доставени партии дефектна стока и/или стока, неотговаряща на изискванията на **ВЪЗЛОЖИТЕЛЯ**, не са поредни;

б) в рамките на срока на договора е установено един или повече пъти по реда на т. 6.5. и един или повече пъти по реда на т. 5.2. (кумулятивно), че доставена стока е дефектна и/или не отговаря на изискванията на **ВЪЗЛОЖИТЕЛЯ**, посочени в договора и в приложенията към него.

5. да прекрати договора без предизвестие, в случай че по реда на т. 6.5 към **ИЗПЪЛНИТЕЛЯ** са отправяни три или повече претенции (които не е задължително да са последователни) за гаранционни дефекти на доставената стока, дори същите да са били отстранени. В този случай **ИЗПЪЛНИТЕЛЯТ** дължи неустойката по т. 7.3.

(6). да развали договора без предизвестие, чрез писмено уведомление, в хипотезата на т. 6.2.1. по-горе.

**9.2.** Настоящият договор може да се прекратява по взаимно писмено съгласие по всяко време, като двете страни уреждат взаимоотношенията си до момента на прекратяването.

**9.3.** В случаите на т. 8.3., всяка от страните има право да прекрати договора с **10-дневно** писмено предизвестие до другата страна.

**9.4.** Договорът се прекратява и в следните случаи:

**9.4.1.** по т. 2.3; и

**9.4.2.** по т. 3.1.

**9.5.** Извън хипотезите по предходните точки, настоящият договор се разваля по инициатива на всяка от страните и на общо основание, при условията и по реда на чл. 87 от Закона за задълженията и договорите (ЗЗД).

## **10. РЕШАВАНЕ НА СПОРОВЕ**

**10.1.** Всички спорове, възникнали във връзка с тълкуването и/или изпълнението на договора, се решават чрез преговори и постигане на взаимно изгодни договорености, материализирани в писмена форма за валидност.

**10.2.** Всички спорове, породени от този договор или отнасящи се до него, включително споровете, породени или отнасящи се до неговото тълкуване, недействителност, изпълнение или прекратяване, както и споровете за попълване празноти в него или приспособяването му към нововъзникнали обстоятелства, за които не е постигнато съгласие по реда на предходната точка, ще бъдат разрешавани по общия гражданскоправен ред, от компетентния съд в Република България със седалище в гр. София.

**10.3.** Отнасянето на спора за решаване от компетентния съд не ще се счита за причина за спирането на изпълнението на други задължения по настоящия договор, които нямат отношение към предмета на спора.

**10.4.** Решение от компетентен съд или изменение на законодателството, което прави някое от условията на този договор невалидно, недействително или неизпълнимо, ще се отнася само до това условие и няма да прави целия договор или някакво друго условие от него невалиден, недействителен или неизпълним и всички други условия на договора ще останат в пълна сила и

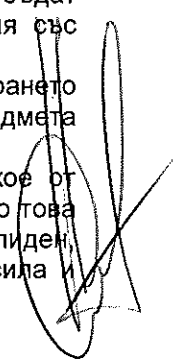

ефект, така както са уговорени от страните. Страните поемат задължението да положат всички усилия, за да се договорят за заместващо условие на невалидното, недействителното или неизпълнимото условие с валидно, действително и изпълнимо условие, което най-близко отразява целта на невалидното, недействителното или неизпълнимото условие.

## 11. КОНФИДЕНЦИАЛНОСТ

11.1. Страните се задължават да пазят и да не допускат разпространяването на информацията определена за конфиденциална, получена от всяка от страните по повод сключването или по време на срока на действие на този договор, както и да използват тази информация единствено за целите на изпълнението. Страните ще считат за конфиденциална информацията съдържаща се в договора и информацията във връзка с начина на изпълнението му, както и всяка информация която се съдържа на хартиен или магнитен носител и е създадена или предоставена на някоя от страните във връзка с изпълнението на договора. Конфиденциална е и всяка информация, която е станала достъпна на някоя от страните по повод изпълнението на договора и която представлява ноу-хау, схеми на складове съответно схеми за достъп и охрана или фирмена тайна на другата страна, или която е определена изрично при предоставянето ѝ от съответната страна за конфиденциална. Конфиденциална е и информацията свързана с лични данни, станали известни на някоя от страните във връзка със сключването или изпълнението на договора.

11.2. Страните се съгласяват, че въпреки прекратяването на този договор поради каквато и да е причина, клаузите свързани с конфиденциалност, ще са в сила и задълженията във връзка с тях ще бъдат валидни за период от **2 (две) години** след прекратяване или разваляне на договора.

11.3. Клаузите за конфиденциалност не се прилагат когато някоя от страните е длъжна да предостави информация по договора на компетентен държавен орган, който е поискал тази информация във връзка с правомощията му по закон. При предоставяне на информация по тази точка, страната която я дава е длъжна незабавно да уведоми писмено другата страна.

## 12. ЗАКЛЮЧИТЕЛНИ РАЗПОРЕДБИ

12.1. Договорът влиза в сила считано от датата на подписването му от страните.

12.2. По отношение на този договор и за неуредените в него въпроси е приложимо действащото в Република България законодателство.

12.3. Всички съобщения и уведомления на страните по настоящия договор ще се извършват само в писмена форма, като условие за действителност. Тази форма ще се счита за спазена, ако съобщението е изпратено по e-mail или факс, доколкото съществува техническа възможност за установяване на момента на получаване на съобщението/уведомлението чрез генериране на известие за доставяне от техническото средство на изпращане.

12.4. Неразделна част от настоящия договор са следните приложения:

*Приложение 1:* Стока и цени;

*Приложение 2:* Технически изисквания;

*Приложение 3:* Образец на приемо-предавателен протокол;

*Приложение 4:* Образец на опаковъчен лист;

*Приложение 5:* Място на доставка и придружаващи доставката документи;

*Приложение 6:* Декларация по чл. 6, ал. 2 от Закона за мерките срещу изпирането на пари;

*Приложение 7:* Декларация за обстоятелствата съгласно чл. 3, т. 8 от Закона за икономическите и финансовите отношения с дружествата, регистрирани в юрисдикции с преференциален данъчен режим, контролираните от тях лица и техните действителни собственици (ЗИФОДРЮПДРКЛТЛТДС).

*Приложение 8:* Срокове за доставка

Договорът е изготвен в два еднообразни екземпляра на български език – по един за всяка от страните, които след като се запознаха със съдържанието му и го приеха го подписаха, както следва:

ВЪЗЛОЖИТЕЛ:

  
Васил Станев

ИЗПЪЛНИТЕЛ:

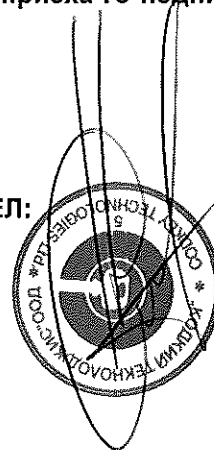

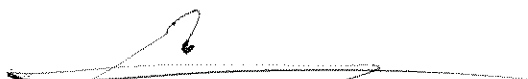
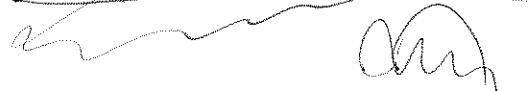

**СТОКА И ЦЕНИ**

№	Наименование на материала	Ед. цена лева без ДДС
1	2	3
1	Патрон халф цилиндър със секрет, без ключ	5.98
2	Ключ мастер към патрон халф цилиндър със секрет	1.80

Запознати сме, че:

1/ Получената обща стойност, изчислена на база ориентировъчни количества и единични цени на стоката служи само за целите на оценката. Договорът за доставка на стоката ще се сключи по единични цени. Класирането на Участниците ще се извърши по общата стойност в колона 6, която определя максималната стойност по договор.

2/ Посочените цени са в лева, без ДДС, включват всички преки и непреки разходи на Изпълнителя, включително транспортни и организационни, свързани с изпълнението на всички дейности, предмет на настоящата поръчка, при пълно съответствие с условията на обявлението и документацията за участие.

3/ При несъответствие между предложената единична и обща цена, валидна ще бъде единичната цена. В случай, че бъде открито такова несъответствие, сме съгласни общата цена да се преизчисли в съответствие с единичната цена от нашето предложение.

ВЪЗЛОЖИТЕЛ:

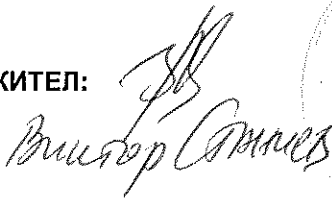
  
Васил Стоянов

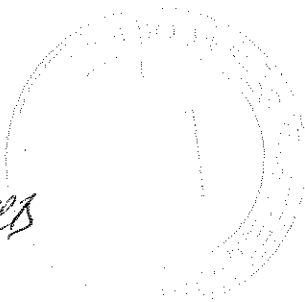

ИЗПЪЛНИТЕЛ:

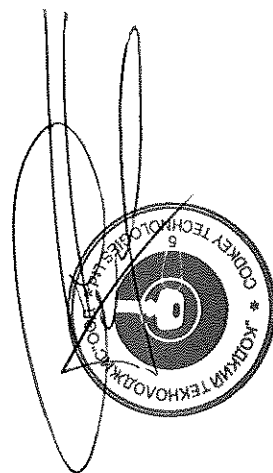



Приложение 2 към договор..... 17-501/18. 12. 2017г.

Технически изисквания

A handwritten signature in black ink, consisting of several vertical strokes and a large loop at the bottom.A handwritten signature in black ink, appearing as a horizontal line with some scribbles above it.

фабрика Ст.Загора, ул."Индустириална",1; тел.: 042 620332; факс: 042 620 776

e-mail:office@codkey.bg

## ПРЕДЛОЖЕНИЕ

за изпълнение на обществената поръчка  
за Обособена позиция № 1



**ДО: „ЧЕЗ РАЗПРЕДЕЛЕНИЕ БЪЛГАРИЯ“ АД,**

**ОТ: КОДКИЙ ТЕКНОЛОДЖИС ООД**

адрес: гр.Пловдив, ул. Копривките, №. 13А

тел.: 032 / 642550 факс: 032/642570; e-mail: office@codkey.bg

Единен идентификационен код: BG115846181,

Представявано от Крум Ненов Нанев – Управител

Лице за контакти: Илияна Колева, тел.: 042/620332, факс: 042/620776, e-mail:office@codkey.bg

**УВАЖАЕМИ ГОСПОЖИ И ГОСПОДА,**

Предоставяме на Вашето внимание предложението ни за изпълнение на обществена поръчка с предмет: „Доставка на елементи за заключващи системи“, реф. № PPD 17-095, за Обособена позиция № 1 с наименование: Доставка на Ключалка със секрет (патрон халф цилиндър) и мастер ключ.

1. Запознат съм и приемам изискванията на Възложителя, като представям техническите спецификации от раздел II на документацията с попълнени всички изисквани стойности за всички позиции от стоката по предмета на поръчката.

2. Представям всички изисквани данни и документи, посочени в Приложение 2 от настоящото техническо предложение. Запознат съм с изискването, че представените документи трябва да бъдат на български език или с превод на български език, придружени с оригиналните документи, с изключение на каталозите, които могат да се представят и само на английски език.

3. Запознат съм, че представените от нас технически документи са доказателство за декларираните от мен технически данни и параметри в техническите спецификации на стоката.

4. Потвърждавам, че представяните от нас стоки, описани в Техническото ни предложение ще отговарят на посочените от възложителя стандарти или на еквивалентни. В случай, че даден материал отговаря на стандарт, еквивалентен на посочения се задължаваме да го отразим в отделен документ и да представим доказателства за еквивалентността на двата стандарта.

5. Предлагам гаранционен срок за предлаганите стоки - 24 месеца, от датата на приемо – предавателен протокол за получаване на стоката от Възложителя.

6. Приемам количества със срокове за доставка на стоката, съгласно Приложение 3 към настоящото Техническо предложение.

### Приложения:

1. Технически изисквания и спецификации за изпълнение на поръчката – раздел IV от документацията за участие – попълнени на съответните места;
2. Изисквани документи от Технически изисквания и спецификации;
3. Срокове за доставка;

Дата 16.10.2017 г.

Крум Нанев  
Управител

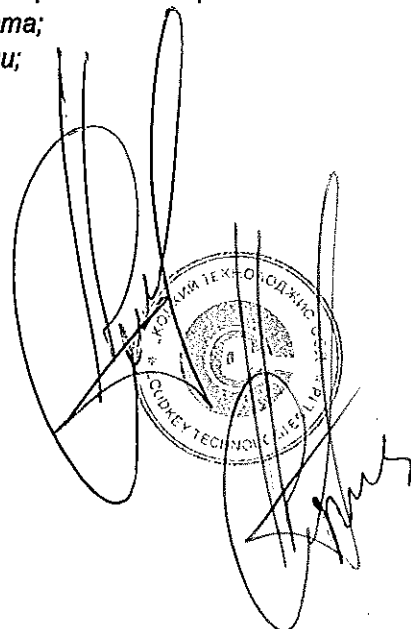

фабрика Ст.Загора, ул."Индустириална", 1; тел.: 042 620332; факс: 042 620 776  
e-mail:office@codkey.bg

## Технически изисквания за Обособена позиция № 1

Наименование на материала: Ключалки със секрет за електрически съоръжения

Съкратено наименование на материала: Ключалки за електрически съоръжения

Категория: 30 – Винтове, болтове, гайки, пирони

Мерна единица: Брой

Аварийни запаси: Да

### Характеристика на материала:

Ключалки със секрет за електрически съоръжения, кодирани за ключове от:

- Първо ниво - кодиране на заключващ елемент с индивидуален секрет, за достъп с ключ, предназначен за потребителите на електрическа енергия, с възможност за отключване/заклучване единствено и само на този кодиран заключващ елемент и допълнителна възможност за отключване/заклучване на заключващия елемент с универсален (мастер) ключ, предназначен за експлоатационния персонал на Възложителя.

Първо ниво на кодиране (секретност) се използва за отключване/заклучване на външната врата на електромерните табла от потребителите на електрическа енергия, посредством халф патрон с комплект ключове, отключващи единствено своя халф патрон.

- Второ ниво - кодиране на всички заключващи елементи със секрет, позволяващ достъп единствено с универсален (мастер) ключ, предназначен за експлоатационния персонал на Възложителя.

Второ ниво на кодиране (секретност) се използва за отключване/заклучване на вътрешните врати (щитове) на електромерните табла посредством едностранна ключалка със секрет, вратата на приземната част за кабелното отделение на електромерните табла за вкопаване, вратите на кабелните разпределителни шкафове и трансформаторни постове посредством халф патрон, като и двата секрета са достъпни за отключване единствено с универсален (мастер) ключ, предназначен за експлоатационния персонал на Възложителя.

### Използване:

Ключалките са предназначени за отключване/заклучване на брави с достъп от второ ниво, позволяващи достъп единствено с универсален (мастер) ключ, предназначен за експлоатационния персонал на Възложителя, монтирани на електроразпределителните съоръжения, намиращи се в експлоатация в електрическата разпределителна мрежа на дружеството.

### Съответствие на предложеното изпълнение:

Ключалките, трябва да бъдат изработени в съответствие с изискванията на тази техническа спецификация на стандарт за материал.

### Изисквания към документацията:

№ по ред	Документ	Приложение № (или текст)
1.	Технически документи, каталози и сертификати на производителя на използваните материали и чертежи с нанесени размери	Прил. А
2.	Декларация за съответствие на изпълнението с изискванията на параграф „Съответствие на предложеното изпълнение“	Прил. Б
3.	Инструкция за монтаж и експлоатация	Прил. В

## Технически данни

### 1. Характеристики на работната среда

№ по ред	Характеристика	Стойност
1.1	Максимална температура на околната среда	До +40°C
1.2	Минимална температура на околната среда	Не по-ниска от минус 25°C
1.3	Относителна влажност	До 100 %
1.4	Надморска височина	До 2000 m

### 2. Технически параметри/характеристики и др. данни

№ по ред	Параметър/характеристика	Изискване	Гарантирано предложение
2.1	Материал	Ключалките трябва да бъдат изработени от подходящи метали и/или метални сплави осигуряващи механична и корозионна устойчивост на изделията и безотказна експлоатация без заклиняване през време на гарантирания експлоатационен период.	Ключалките са изработени от материали осигуряващи механична и корозионна устойчивост на изделията и безотказна експлоатация без заклиняване през време на гарантирания експлоатационен период.
2.2	Опаковка	а) В подходяща опаковка, която предпазва изделието от механични въздействия и атмосферни влияния при транспорт и съхранение.  б) Върху опаковката трябва да има етикет, поставен във водозащитен прозрачен плик, със следната информация: <ul style="list-style-type: none"> <li>• наименованието и/или логото на производителя;</li> <li>• страна на производство;</li> <li>• година на производство;</li> <li>• наименованието на изделието;</li> <li>• брой; и</li> <li>• брутно тегло, kg.</li> </ul>	Ключалките са в опаковка предпазваща изделието от механични въздействия и атмосферни влияния при транспорт и съхранение.  Етикетирването на изделието покрива изискването
2.3	Експлоатационна дълготрайност	min 30 години	30 години

### 3. Патрон халф цилиндър със секрет

Номер на стандарта		Тип/референтен номер съгласно каталога на производителя	
20 30 1201		Да се посочи	
Наименование на материала		Патрон халф цилиндър със секрет	
Съкратено наименование на материала		Патрон халф цилиндър със секрет	
№ по ред	Параметър/характеристика	Изискване	Гарантирано предложение
3.1	Конструкция	а) Конструкцията на патрон халф цилиндър със секрет, трябва да бъде от показания по-долу вид на фигура 1.	Конструкцията на патрон халф цилиндър със секрет, съвпада напълно с фигура 1
		б) Повърхностите на изделието трябва да бъдат без конструкционни дефекти, шупли, грапавини и остри ръбове.	Повърхностите на изделието са без конструкционни дефекти, шупли, грапавини и остри ръбове.
3.2	Размери	а) Съгласно фигура 1. Допускат се отклонения от посочените конструктивни размери, във връзка с необходимостта от допуски в монтажа.	Предложеното изделие няма отклонения от конструктивните размери по фигура 1
		б) Размера на палеца на секретният патрон е съгласно DIN-стандарт.	Размера на палеца на палеца съгласно DIN-стандарт.
3.3	Тегло, g	Да се посочи	75

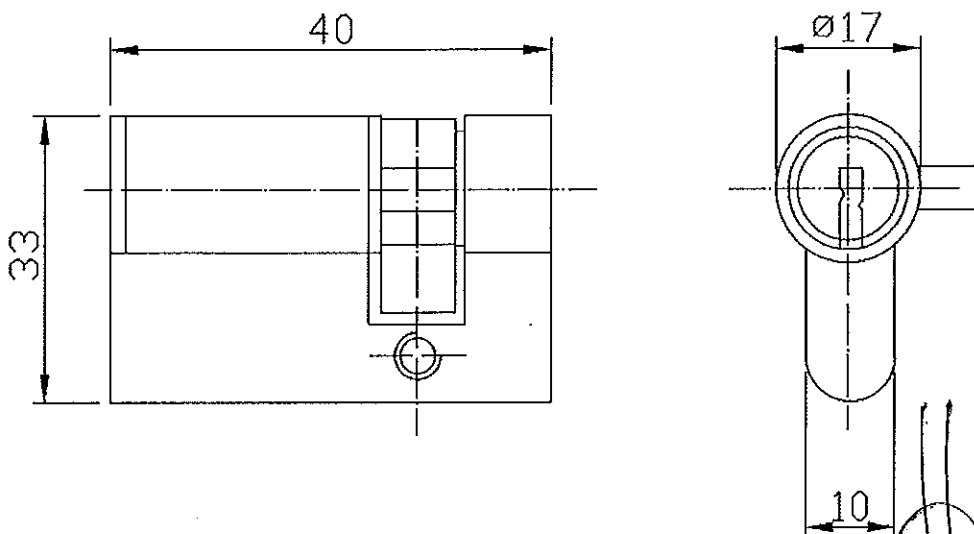

Фигура 1 - Патрон халф цилиндър със секрет

## ПАТРОН ХАЛФ ЦИЛИНДЪР

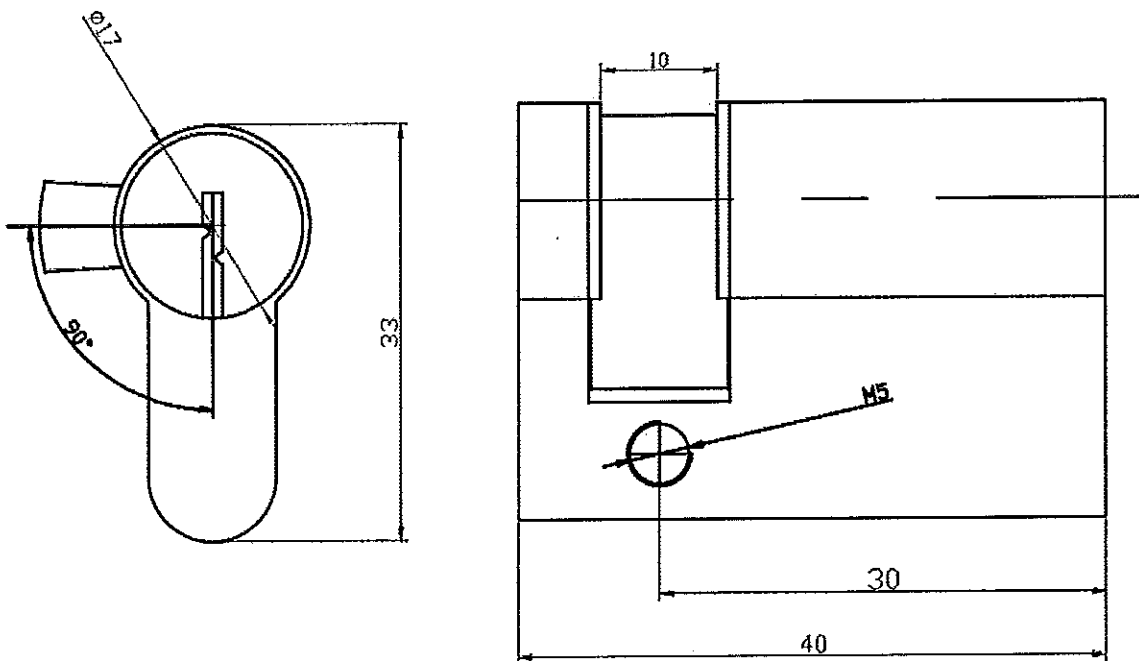

### Патрон халф цилиндр

Патрон халф цилиндр е предназначен за оборудване на брава тристрана европейска. Кодиран е за съответната позиция в системата за контролиран достъп съобразно изискванията на заключващата система тип Мастер.

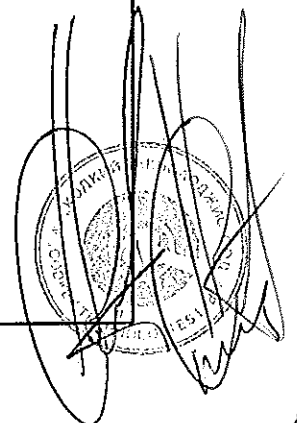

# КАТАЛОГ ИЗДЕЛИЯ

# ЧЕЗ БЪЛГАРИЯ

**Патрон халф патрон**

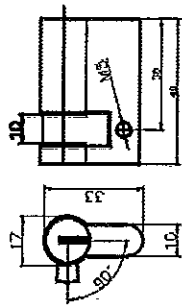

Предназначена за заключване на външни врати на пластмасови с/л табла.  
Кодировање : БСЗ КЛОН

**Брава еурокодова 2009 Универсал**

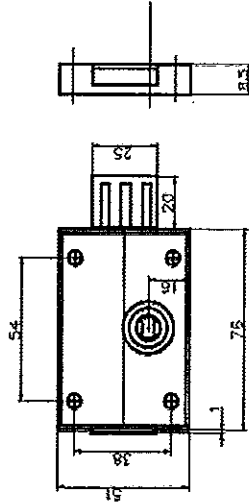

Предназначена за заключване на външни врати на метални или метални с/л табла в комплект със ключовете L29

**Ключоика със секрет L29**

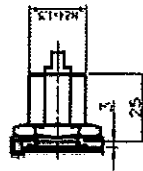

Предназначена за заключване на външни врати на пластмасови или метални с/л табла в комплект със секрет L29 универсал или брава четристранна Е.  
Кодировање : БСЗ КЛОН с 2-клин

**Брава четристранна Е**

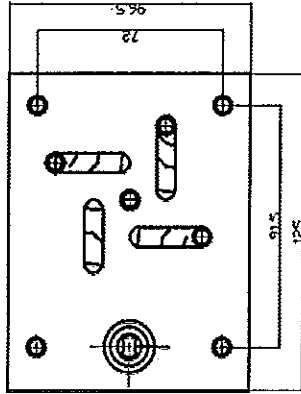

Предназначена за заключване на външни врати на метални иковове в комплект със ключовете L29 и комплект ластови с размери 2x450 , 1x115 2x500 , 1x115 2x1000 , 1x115 2x1200 , 1x115

**ЛОСТОВЕ Ф7**

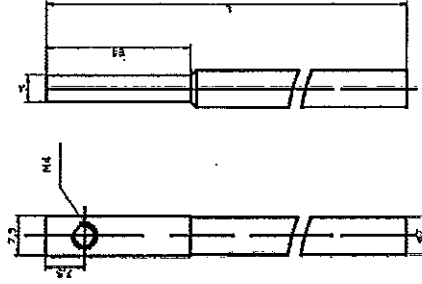

Предназначена за заключване на външни врати на метални иковове в комплект със ключовете L29 и Браса. Комплект ластови с размери 2x450 , 1x115 2x500 , 1x115 2x1000 , 1x115 2x1200 , 1x115

*Handwritten signature*

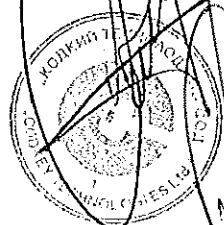

*Handwritten signature*

*Handwritten signature*



Препод



# КОДКИЙ ТЕКНОЛОДЖИС ООД



фабрика Ст.Загора, ул."Индустиална", 1; тел.: 042 620332; факс: 042 620 776  
e-mail:office@codkey.bg

## ДЕКЛАРАЦИЯ ЗА СЪОТВЕТСТВИЕ

Ние, фирма „Кодкий Текнолоджис“ ООД – гр. Стара Загора

ДЕКЛАРИРАМЕ на собствена отговорност, че продуктите:

**Патрон халф цилиндър със секрет, без ключ  
Ключ мастер към патрон халф цилиндър със секрет**

отговарят на техническите изисквания и спецификации посочени в процедура

**„Доставка на елементи на заключващи системи”  
реф.№ PPD 17-095/2017г.**

Производството и контрола на вложените в продуктите детайли и възли е по изискванията на действащата система за управление на качеството по ISO 9001:2008

Дата:16.10.2017г.

Крум Нанев  
Управител

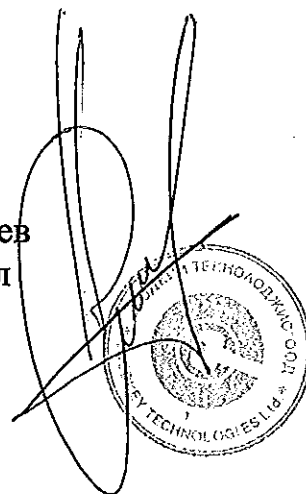



# КОДКИЙ ТЕХНОЛОДЖИС ООД



фабрика Ст.Загора, ул."Индустириална „1; тел.: 042 620332; факс: 042 620 776  
e-mail:office@codkey.bg

## Инструкция за съхранение и монтаж на Ключалка едностранна Халф

### I. Съхранение

1. До монтиране: изделието да се съхранява в закрити помещения.
2. Да се пази от влага.
3. При транспортиране да се пази от удар и намокряне.

### II. Монтаж

Монтажът на Ключалка едностранна Халф е съобразено с конструкцията на бравата.

1. Монтирайте винаги секретната част на ключалката към външната страна на вратата.
2. Закрепването на ключалката към бравата става посредством винт М5.
3. Не насилвайте ключа с инструменти.
4. Не поставяйте ключалката в бравата с усилие.
5. Не използвайте неизправни ключове.
6. Не използвайте ключа като дръжка на врата.
7. Вкарвайте изцяло ключа преди да го завъртите.

**Моля , не смазвайте ключалките !**

### ГАРАНЦИИ

Уважаеми клиенти ,  
Ключалка едностранна Халф е произведена и проверена по най-съвременни технологии.  
Продавачът дава 24 месеца гаранция считано от деня на покупката за качествен материал и изработка при следните условия:

1. Правилно съхранение на изделието преди монтаж.
2. Ключалка двустранна да се използва по предназначение.
3. Ключалка двустранна да не се разглобява.
4. Да не се смазва ключалката .
5. Кодкий Технолоджис ООД поема пълна гаранция за работата на произведените изделия, когато те са монтирани от/във оторизиран от фирмата сервиз.

### ДЕКЛАРАЦИЯ ЗА СЪОТВЕТСТВИЕ

Ние ,производителят Кодкий Техноложис ООД  
Гр.Пловдив , ул.Копривките 13 тел/факс 032/642550  
Гр.Стара Загора ,ул.Индустириална 1 тел/факс 042/620332  
e-mail: office@codkey.bg

Декларираме на собствена отговорност,че посочения по долу продукт

### Ключалка едностранна Халф

се произвежда във фирма Кодкий Техноложис ООД, клон Стара Загора  
в съответствие с правото на собственост на търговската марка, вписано в Държавния регистър на марките рег.№ 34447, БДС EN 1303:2005 и ISO 9001:2008  
При монтажа и експлоатацията на продуктите да се спазват изискванията в съпроводителните документи.

Гр. Стара Загора

Крум Нанев  
Управител



## Приложение 3 към Техническо предложение

За обособена позиция № 1

### СРОКОВЕ ЗА ДОСТАВКА

№	Наименование	Мярка	Количество със срок на доставка до 7 кал. дни	Количество със срок на доставка до 30 кал. дни
1	2	3	4	5
1	Патрон халф цилиндър със секрет, без ключ	бр.	30	110
2	Ключ мастер към патрон халф цилиндър със секрет	бр.	50	120

### Забележки:

- 1/ Срокът на доставките започва да тече от датата на изпращане на поръчката.
- 2/ Количествата в колона 4, със срок на доставка до 7 /седем/ календарни дни, се доставят след SAP поръчка до посочените в обявлението складове на Възложителя за покриване на спешни нужди на Възложителя.  
Възложителят може да поръчва посоченото спешно количество веднъж месечно.
- 3/ В случай, че крайният срок на доставката съвпада с празничен или неработен ден, то доставката се извършва не по-късно от първия работен ден след изтичането на срока.
- 4/ При поръчки на Възложителя на количества в рамките на потвърдените от Изпълнителя и недоставени в посочените срокове, ще бъдат налагани неустойки, съгласно условията на договора.
- 5/ Възложителят може да поръчва количества по-малки от посочените в колони 4 и 5.
- 6/ Възложителят може да поръчва количества по-високи от посочените в колони 4 и 5, като това обстоятелство ще бъде посочено текстово в съответната поръчка изпратена към Изпълнителя. С потвърждението на поръчката, Изпълнителят вписва в същата очаквана дата за доставка на количествата надвишаващи посочените в колони 4 и 5.
- 7/ Количествата за доставка в колони 4 и 5 са отделни и независими едно от друго.
- 8/ Количествата за доставка в колона 5 не включват в себе си количествата за доставка в колона 4.
- 9/ Възложителят има право да направи едновременно поръчки за доставка на количества от колони 4 и 5.

Дата 16.10.2017 г.

Крум Ханев  
Управител

Приложение 3 към договор..... 17-561/18.12.2017г.

ДОСТАВЧИК

ПРИЕМО-ПРЕДАВАТЕЛЕН ПРОТОКОЛ

Договор №  
.....г

ПОЛУЧАТЕЛ:  
Централен склад -

PO №.....

Дата на предаване на стоката:

Днес, .....г., беше извършено предаване и приемане на следните материали:

SAP № на стоката	Наименование на стоката	Количество, бр.

Куриер (посочва се името на куриерската фирма извършила доставката)	
Транспортно средство – камион (посочва се регистрационния номер)	
Придружаващи доставката документи	Декларация за съответствие
	Опаковъчен лист, изготвен съгласно т.х на Договора
	Инструкция за монтаж и експлоатация
	Комплект документи за Дирекция „Логистика и бизнес обслужване“
Забележка (попълва се при необходимост)	

Предал:

Приел:

.....  
(име и фамилия)

.....  
(име и фамилия)

.....  
(длъжност)

.....  
(длъжност)

.....  
(подпис)

.....  
(подпис)

### ОПАКОВЪЧЕН ЛИСТ

<b>ДОСТАВЧИК</b>  <i>(име и адрес на фирмата)</i>	<b>Поръчка(и) за покупка №:</b>  <i>(дата)</i>
<b>ПОЛУЧАТЕЛ</b>	<i>(име и адрес на фирмата)</i>
Вид транспортно средство	
Регистрационен номер на транспортното средство	
Име на куриерската фирма, извършила доставката	
Място на съставяне	
Дата на съставяне	

SAP № на стоката	Наименование на стоката	Вид опаковка	Брой на стоката в опаковка	Общ брой опаковки	Общо брутно тегло, кг.

Име и фамилия на отговорното лице, съставило Опаковъчния лист:

.....  
.....  
*(подпис)*



## МЯСТО НА ДОСТАВКА И ПРИДРУЖАВАЩИ ДОСТАВКАТА ДОКУМЕНТИ

### 1. Място на доставка.

1.1. Местата за доставка на стоката по предмета на поръчката са складове на Възложителя на територията на Република България в градовете:

гр. София, ул. „Димитър Списаревски“ №10, факс: 02/89 59 744, e-mail:

miloslav.sotirov@cez.bg

гр. Враца, ж.к. „Сениче“ №21,

факс: 092/64 73 60, e-mail:

tihomir.alexiev@cez.bg

гр. Левски, ул. „Петко Р. Славейков“ №28,

e-mail:

ivan.marchovski@cez.bg

гр. Дупница, ул. „Аракчийски мост“ №5,

e-mail: [valeri.mitev@cez.bg](mailto:valeri.mitev@cez.bg)

1.2. Изпълнителят се задължава да уведоми писмено Възложителя най-малко два работни дни преди изпращането на стоката за очакваната дата на пристигането ѝ в местоназначението на факс номер или електронен адрес за съответния склад.

### 2. Придружаващи доставката документи.

2.1. Изпълнителят е длъжен да достави стоката с два комплекта документи, единият от които трябва да съдържа:

2.1.1. **Приемо-предавателен протокол**, изготвен по образец в Приложение 3 от Договора, в три еднообразни екземпляри.

2.1.2. **Декларация за съответствие**, издадена от производител, която задължително да съдържа следната информация:

2.1.2.1. Име и адрес на производителя.

2.1.2.2. Име и адрес на упълномощения представител на производителя, ако има такъв.

2.1.2.3. Пълно наименование на стоката.

2.1.2.4. Директива(и).

2.1.2.5. Стандарт(и).

2.1.2.6. Дата и място на изготвяне на Декларацията за съответствие.

2.1.2.7. Име и фамилия на лицето, изготвило Декларацията за съответствие.

2.1.2.8. Подпис на лицето, изготвило Декларацията за съответствие.

2.1.2.9. Печат на производителя.

2.1.3. **Опаковъчен лист**, изготвен по образец в Приложение 4 от Договора, който задължително съдържа следната информация:

2.1.3.1. Име и адрес на Изпълнителя.

2.1.3.2. Име и адрес на Възложителя.

2.1.3.3. Номер на поръчка (и) за покупка.

2.1.3.4. Дата на издаване на поръчка (и) за покупка.

2.1.3.5. Вид транспортно средство.

2.1.3.6. Регистрационен номер на транспортното средство.

2.1.3.7. Име на куриерската фирма, извършила доставката.

2.1.3.8. SAP номер на стоката.

2.1.3.9. Наименование на стоката.

2.1.3.10. Вид опаковка.

2.1.3.11. Брой на стоката в опаковка.

2.1.3.12. Общ брой опаковки.

2.1.3.13. Общо брутно тегло, кг.

2.1.3.14. Място на съставяне на Опаковъчния лист.

2.1.3.15. Дата на съставяне на Опаковъчния лист.

2.1.3.16. Подпис на отговорното лице, съставило Опаковъчния лист.

2.1.4. **Инструкция за монтаж и експлоатация** - само при първа доставка (за всеки склад поотделно).

- 2.2. Вторият комплект документи, с изключение на приемо-предавателния протокол, трябва да бъде опакован в хартиен или найлонов плик, на който да бъде поставен етикет с опис на съдържанието му и следния надпис: за Дирекция „Логистика и бизнес обслужване“.

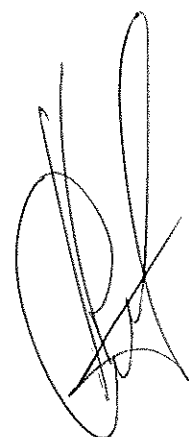

**СРОКОВЕ ЗА ДОСТАВКА**

№	Наименование	Мярка	Количество със срок на доставка до 7 кал. дни	Количество със срок на доставка до 30 кал. дни
1	2	3	4	5
1	Патрон халф цилиндър със секрет, без ключ	бр.	30	110
2	Ключ мастер към патрон халф цилиндър със секрет	бр.	50	120

**Забележки:**

- 1/ Срокът на доставките започва да тече от датата на изпращане на поръчката.
- 2/ Количествата в колона 4, със срок на доставка до 7 /седем/ календарни дни, се доставят след SAP поръчка до посочените в обявлението складове на Възложителя за покриване на спешни нужди на Възложителя.  
Възложителят може да поръчва посоченото спешно количество веднъж месечно.
- 3/ В случай, че крайният срок на доставката съвпада с празничен или неработен ден, то доставката се извършва не по-късно от първия работен ден след изтичането на срока.
- 4/ При поръчки на Възложителя на количества в рамките на потвърдените от Изпълнителя и недоставени в посочените срокове, ще бъдат налагани неустойки, съгласно условията на договора.
- 5/ Възложителят може да поръча количества по-малки от посочените в колони 4 и 5.
- 6/ Възложителят може да поръчва количества по-високи от посочените в колони 4 и 5, като това обстоятелство ще бъде посочено текстово в съответната поръчка изпратена към Изпълнителя. С потвърждението на поръчката, Изпълнителят вписва в същата очаквана дата за доставка на количествата надвишаващи посочените в колони 4 и 5.
- 7/ Количествата за доставка в колони 4 и 5 са отделни и независими едно от друго.
- 8/ Количествата за доставка в колона 5 не включват в себе си количествата за доставка в колона 4.
- 9/ Възложителят има право да направи едновременно поръчки за доставка на количества от колони 4 и 5.

